

Cassina

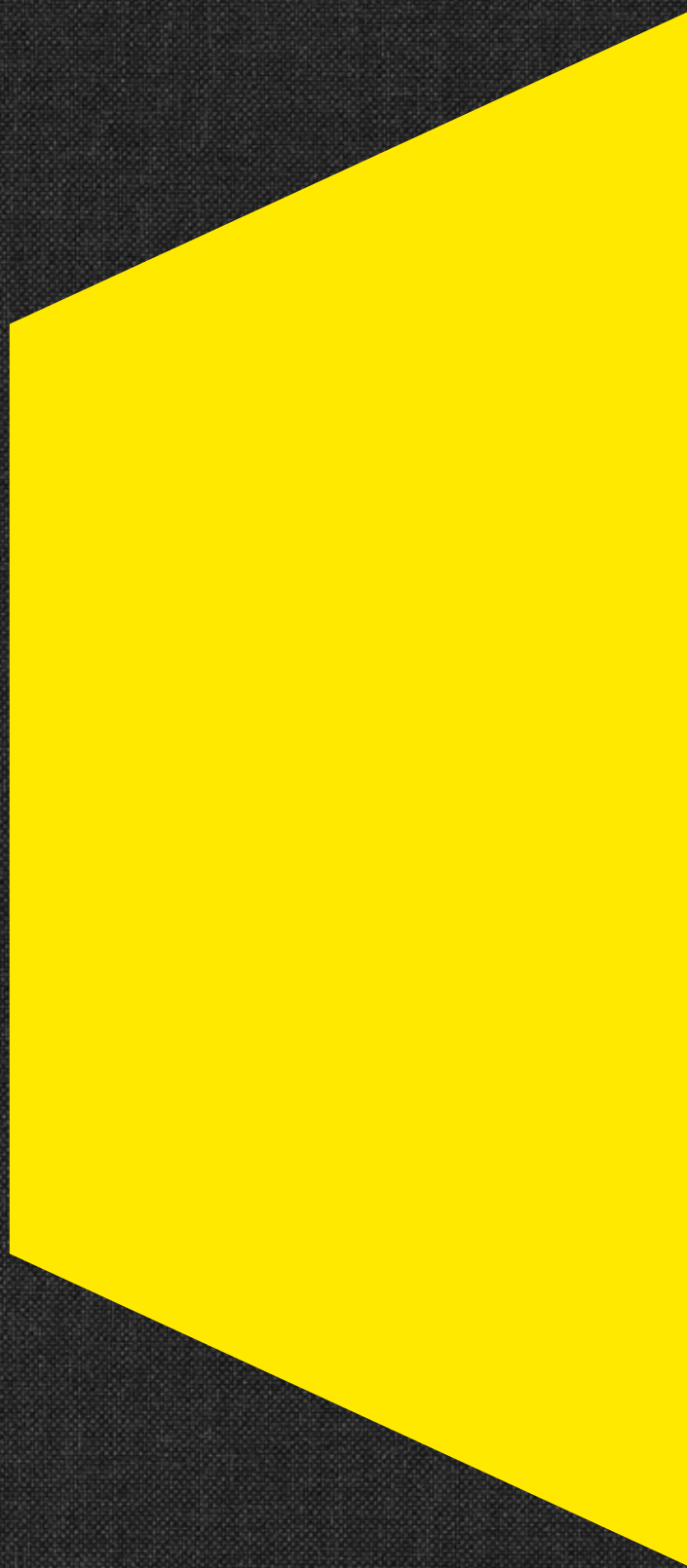

Cassina AND Karakter
LIGHTING COLLECTION

2026

Cassina

LIGHTING COLLECTION

THE CASSINA PERSPECTIVE ON LIGHT

EN THE CASSINA PERSPECTIVE ON LIGHT

Cassina expands its vision of the home with a new lighting collection that integrates and completes its offer to create welcoming settings that respond to a wide array of styles, in perfect harmony with the company's philosophy. Already aware of the importance of light, Cesare Cassina was pioneering in this field when he joined forces with Dino Gavina in 1962 to establish Flos. Today the company returns its attention to this sector and presents a first lighting catalogue that unites both established and new names to bring light to 'The Cassina Perspective'. The collection, which will continue to expand in the future, combines important novelties with the decorative lighting developed internally over the past years by Cassina.

IT THE CASSINA PERSPECTIVE SOTTO I RIFLETTORI

Cassina amplia la sua visione della casa con una nuova collezione di illuminazione che completa la sua proposta per creare ambienti accoglienti che rispondono a un ampio spettro di stili, in perfetta armonia con la filosofia dell'azienda. Già consapevole della centralità della luce, Cesare Cassina è stato un pioniere in questo campo unendo le forze con Dino Gavina per fondare Flos nel 1962. Oggi l'azienda torna a dedicarsi a questo settore e presenta il primo catalogo d'illuminazione che unisce autori affermati a nuovi nomi per dare luce a "The Cassina Perspective". La collezione, destinata ad espandersi nel tempo, combina novità importanti con l'illuminazione decorativa sviluppata internamente da Cassina negli ultimi anni.



THE CASSINA PERSPECTIVE

Avant-garde, authenticity, excellence, a fusion of technological skills and local artisan craftsmanship. The Cassina identity is built on solid, shared values that express the best in Italian and international design with a consistent, recognizable and erudite stylistic language. Cassina successfully brings together culture, artisan craftsmanship and industry, reconciling memory and exploration, austerity and emotion, uniqueness and experimentation, while interpreting the trends of everyday life through ongoing aesthetic investigation. With an independent, pioneering spirit, for nearly 100 years the Meda-based company has charted an innovative course – through intuition and foresight – in the world of design and interior decor. In the Italy of the 1950s, Cassina ushered in industrial design based on an entirely new approach that marked the transition from artisan handicraft to mass production. It was the first company to engage the most forward-thinking designers and architects in the narration – through new shapes, styles and influences – of contemporary architecture and design. The only one

IT Avanguardia, autenticità, eccellenza, connubio di capacità tecnologica e sapienza manuale locale. L'identità di Cassina si è costruita su valori solidi e condivisi, per esprimere il meglio del design italiano e internazionale con un linguaggio coerente, riconoscibile, colto. Cassina ha saputo far interagire cultura, artigianato e industria, conciliando memoria e ricerca, rigore ed emozione, unicità e sperimentazione, e interpretando le tendenze della quotidianità grazie a un lavoro costante di ricerca estetica. Con spirito

FR Avant-garde, authenticité, excellence mêlant capacité technologique et savoir manuel local. L'identité de Cassina s'est construite sur des valeurs solides et partagées, pour exprimer le meilleur du design italien et international avec un langage cohérent, reconnaissable et cultivé. Cassina a su faire interagir culture, artisanat et industrie, en conciliant mémoire et recherche, rigueur et émotion, singularité et expérimentation, et en interprétant les tendances du quotidien grâce à un travail constant de

DE Avantgarde, Authentizität, Exzellenz, eine Kombination aus technischem Können und lokaler Handwerkskunst. Die Identität von Cassina wurde auf soliden, gemeinsamen Werten aufgebaut, um das Beste des italienischen und internationalen Designs mit einer kohärenten, erkennbaren und kultivierten Sprache auszudrücken. Cassina hat es verstanden, Kultur, Handwerk und Industrie zu vereinen, indem sie Erinnerung und Forschung, Präzision und Emotion, Einzigartigkeit und Experimentierfreude miteinander in Einklang



to apply innovation at every step of the design process, developing previously untried manufacturing solutions, always marrying technological skills and fine traditional craftsmanship, imagining new opportunities in the culture of living inspired by society, art and fashion. Persistently projected into the future to challenge the conventional, it defines the horizons of the new. This is why Cassina designs are exhibited in the permanent collections of the most prominent museums in the world. Durable and timeless, its products are the embodiment of beauty and meaning, select materials of the highest quality and attention to detail. Today, the Cassina vision is expressed through *The Cassina Perspective*: a concept, and a philosophy, that conveys the company's values through an eclectic collection in which the most innovative products and modern icons combine to create comfortable interiors that share a mutual language based on a unique code of design excellence. A collection that includes a holistic product line for the home, from the living and dining rooms to the bedrooms and

pionieristico e libero, da quasi 100 anni l'azienda di Meda anticipa i tempi, tracciando un percorso inedito – per intuizione e lungimiranza – nel mondo del design e dell'architettura di interni. Cassina inaugura nell'Italia degli anni '50 l'industrial design secondo una logica totalmente nuova che segna il passaggio dalla produzione artigianale a quella seriale; è la prima azienda a coinvolgere i più illuminati designer e architetti nella narrazione, per mezzo di nuove forme, suggestioni e influenze della progettazione contemporanea; l'unica a esercitare l'innovazione a ogni scala del disegno: mettendo a punto inedite soluzioni costruttive, coniugando sempre capacità tecnologica a un'artigianalità di grande tradizione, immaginando nuove prospettive della cultura dell'abitare ispirate alla società, all'arte e alla moda, mantenendo lo sguardo tenacemente proiettato verso il futuro, a sfidare il convenzionale, delineando così gli orizzonti del nuovo. Per questo il design di Cassina è esposto nelle collezioni permanenti dei più importanti musei del mondo. I suoi prodotti sono durevoli e senza tempo, sintesi di bellezza e significato, curati nei materiali di qualità assoluta e nei dettagli.

Oggi, la visione di Cassina si manifesta con *The Cassina Perspective*: un concetto, una filosofia che conferma ed esprime i valori dell'azienda attraverso una collezione eclettica in cui i prodotti dall'anima più innovativa e le icone del moderno creano insieme atmosfere accoglienti, dialogando secondo un codice progettuale unico, basato sull'eccellenza. Una collezione che comprende una

recherche esthétique. Dotée d'un esprit pionnier et libre, l'entreprise de Meda est en avance sur son temps depuis près de 100 ans, traçant un chemin sans précédent – par son intuition et son anticipation – dans le monde du design et de l'architecture d'intérieur. Cassina inaugure le design industriel en Italie dans les années 1950 selon une logique totalement nouvelle qui marque le passage de la production artisanale à la production en série ; c'est la première entreprise à faire participer les designers et architectes les plus éclairés à la narration, au moyen de nouvelles formes, suggestions et influences du design contemporain ; la seule à pratiquer l'innovation à toutes les échelles de la conception en élaborant des solutions nouvelles de fabrication, en alliant toujours capacité technologique et savoir-faire d'une grande tradition artisanale, en imaginant de nouvelles perspectives de la culture de l'habiter inspirées par la société, l'art et la mode, en maintenant le regard obstinément projeté vers l'avenir, pour défier le conventionnel, dessinant ainsi les horizons du nouveau. C'est pour cela que le design de Cassina est exposé dans les collections permanentes des musées les plus importants au monde. Ses produits sont durables et intemporels, une synthèse de beauté et de sens, soignés dans les matériaux d'une qualité absolue et dans les détails.

Aujourd'hui, la vision de Cassina se manifeste dans *The Cassina Perspective*: un concept, une philosophie qui confirme et exprime les valeurs de l'entreprise à travers une collection éclectique

brachte und die Trends des Alltags durch ständige ästhetische Forschung interpretierte. Mit Pionier- und Freigeist nimmt das Unternehmen aus Meda seit fast 100 Jahren den Lauf der Zeit vorweg und beschreitet mit Intuition und Weitsicht einen beispiellosen Weg in der Welt des Designs und der Innenarchitektur. In den 1950er Jahren führte Cassina in Italien das Industriedesign nach einer völlig neuen Logik ein, die den Übergang von der handwerklichen Fertigung zur Serienproduktion markierte; es war das erste Unternehmen, das die fortschrittlichsten Designer und Architekten durch neue Formen, Vorschläge und Einflüsse des zeitgenössischen Designs in die Gestaltung einbezog; das einzige, das Innovation auf allen Ebenen des Designs betrieb: es kombiniert technologische Kompetenz mit traditioneller Handwerkskunst, entwirft neue Perspektiven für die Lebenskultur, inspiriert von Gesellschaft, Kunst und Mode, und richtet seinen Blick beharrlich in die Zukunft, indem es das Herkömmliche in Frage stellt und so die Horizonte des Neuen aufzeigt. Aus diesem Grund sind die Designs von Cassina in den Dauerausstellungen der bedeutendsten Museen der Welt zu finden. Die Produkte sind langlebig und zeitlos, eine Synthese aus Schönheit und Sinnhaftigkeit, mit einem Augenmerk auf Materialien und Details von höchster Qualität. Heute manifestiert sich die Vision von Cassina in der *Cassina-Perspektive*: ein Konzept, eine Philosophie, die die Werte des Unternehmens durch eine eklektische Kollektion bestätigt und zum Ausdruck bringt. Eine Kollektion, in der

outdoor areas. This vision is expanded and reinforced through Cassina Details, a complete collection of accessories that highlights the spaces in the home, instilling authentic, personal milieus with a touch of design and fine craftsmanship. The collection incorporates new and existing products: tableware, vases, lamps, mirrors, rugs, cushions and fabrics for both indoor and outdoor settings. Even accessories become an essential element in the decor and in designing the space – an object that has a life of its own but takes on new meaning in the uniqueness of the landscape in which it is imagined. Specifically, Cassina presents new vases by legendary designers Patricia Urquiola and Bodil Kjær, and the creative duo, Formafantasma. In addition to made in Italy excellences – including outstanding artisan companies like Ginori 1735, San Lorenzo and Venini – partnerships continue to thrive with renowned Italian and international designers and artists – Franco Albini, Giacomo Balla, Ron Gilad, Gaetano Pesce, to name just a few.

proposta olistica per la casa, dal living e dining, alla zona notte e alle aree outdoor.

Questa visione si amplia e si rafforza attraverso Cassina Details, una collezione completa di accessori, che mette in risalto tutti gli ambienti della casa, creando atmosfere autentiche e personali, con un tocco di design e artigianalità. La collezione riunisce prodotti nuovi ed esistenti: servizi da tavola, vasi, lampade, specchi, tappeti, cuscini e tessuti per ambienti indoor e outdoor. Anche l'accessorio diventa così un aspetto fondamentale nell'arredo e nel concepire lo spazio: oggetto che ha vita propria, ma che assume significati nuovi nell'unicità dell'ambiente in cui è pensato. In particolare, Cassina presenta i nuovi vasi delle note designer Patricia Urquiola e Bodil Kjær, una collaborazione con il duo creativo Formafantasma. Oltre alle eccellenze del made in Italy – tra cui spiccano realtà artigianali come Ginori 1735, San Lorenzo e Venini – continuano le collaborazioni con rinomati designer e artisti italiani e internazionali – Franco Albini, Giacomo Balla, Ron Gilad, Gaetano Pesce, per citare solo alcuni esempi.

E così anche la dimensione decorativa diventa centrale nell'esperienza abitativa, e viene a creare un orizzonte ampio e dettagliato di configurazioni possibili, in cui il profilo estetico di ogni ambiente trova la propria armonia. La ricca selezione di complementi offerta da Cassina consente di creare dinamismi visivi dialogando sempre secondo un codice di eccellenza progettuale, di sensibilità formale, solidità e

dans laquelle des produits particulièrement novateurs et les icônes modernes créent ensemble des atmosphères accueillantes, dialoguant selon un code unique de conception, basé sur l'excellence. La collection comprend une proposition holistique pour la maison : séjour et salle à manger, espace nuit et espaces extérieurs. Cette vision est élargie et renforcée par Cassina Details, une collection complète d'accessoires, qui exalte toutes les pièces de la maison, créant des atmosphères authentiques et personnelles, avec une touche de design et d'artisanat. La collection rassemble produits nouveaux et existants : services de table, vases, lampes, miroirs, tapis, coussins et tissus pour les espaces intérieurs et extérieurs. L'accessoire devient ainsi également un aspect fondamental de l'ameublement et de la conception de l'espace : un objet qui a sa propre vie mais qui revêt de nouvelles significations dans l'unicité de l'environnement où il trouve place. Cassina présente notamment les nouveaux vases des célèbres designers Patricia Urquiola et Bodil Kjær, ainsi qu'une collaboration avec le duo créatif Formafantasma. Outre les excellences du Made in Italy – parmi lesquelles se distinguent des entreprises artisanales telles que Ginori 1735, San Lorenzo et Venini –, les collaborations se poursuivent avec des designers et artistes italiens et internationaux de renom, tels que Franco Albini, Giacomo Balla, Ron Gilad, Gaetano Pesce, pour n'en citer que quelques-uns. Ainsi, la dimension décorative devient également centrale dans l'expérience domestique et crée

Produkte mit einer innovativen Seele und moderne Ikonen zusammen eine einladende Atmosphäre schaffen, die nach einem einzigartigen, auf Exzellenz basierenden Designcode miteinander in Dialog treten. Eine Kollektion, die einen ganzheitlichen Vorschlag für die Wohnung enthält, vom Wohn- und Essbereich bis zum Schlaf- und Outdoorbereich.

Diese Vision wird durch Cassina Details erweitert und verstärkt: Eine komplette Kollektion von Wohnaccessoires, die alle Bereiche des Hauses hervorhebt und authentische und persönliche Atmosphären mit einem Hauch von Design und Handwerkskunst schafft. Die Kollektion umfasst neue und bestehende Produkte: Geschirr, Vasen, Lampen, Spiegel, Teppiche, Kissen und Textilien für den Innen- und Außenbereich. Das Accessoire wird so zu einem grundlegenden Aspekt bei der Einrichtung und Gestaltung von Räumen: ein Objekt, das ein Eigenleben hat, das aber in der Einzigartigkeit der Umgebung, in der es gestaltet wird, eine neue Bedeutung erhält. Cassina präsentiert insbesondere die neuen Vasen der bekannten Designerinnen Patricia Urquiola und Bodil Kjær, eine Zusammenarbeit mit dem Kreativduo Formafantasma. Neben den ausgezeichneten Produkten des Made in Italy - unter denen sich Handwerker wie Ginori 1735, San Lorenzo und Venini hervorheben - wird die Zusammenarbeit mit renommierten italienischen und internationalen Designern und Künstlern fortgesetzt: Franco Albini, Giacomo Balla, Ron Gilad, Gaetano Pesce, um nur einige zu nennen.





Thus, the decorative dimension becomes a core theme in domestic lifestyles and leads to the creation of a broad yet detailed horizon of possible arrangements in which the aesthetic profile of each room finds its own harmony. The splendid selection of accessories offered by Cassina makes it possible to create visual dynamics based on a code of design excellence, aesthetic sensitivity, integrity and cultural authority. Systems of pieces with a natural empathy, certain to establish an emotional connection with those who use them, adapt to different interpretations and pairings, ways of use and lifestyles. Represented by eight categories – Tableware, Objects, Vases, Textiles, Lamps, Mirrors, Rugs and Large Accessories – they reflect the vast range of furnishings that complete the home while showcasing the eclecticism and versatility of Cassina designs through an unconventional, distinctive and powerful language, capable of expressing the tangible quality of both the individual object and the whole, beyond the constraints of fleeting fashions. And the intuition to envision the trends of tomorrow, today.

autorevolezza culturale. Sistemi di presenze naturalmente empatiche, che sanno stabilire una sintonia emozionale con chi le usa, adattandosi a interpretazioni, abbinamenti, circostanze d'uso e stili di vita differenti, qui rappresentati da otto categorie – Arte della Tavola, Oggetti, Vasi, Tessile, Lampade, Specchi, Tappeti, Grandi Complementi – che riflettono la vasta gamma di accessori che completano la casa: mostrando l'eclettismo e la versatilità del design Cassina, attraverso un lessico non convenzionale, distintivo e potente, capace di esprimere la qualità tangibile sia dell'oggetto singolo sia dell'insieme, al di là delle mode effimere. E quell'istinto di anticipare nel presente le tendenze di domani.

un horizon vaste et détaillé de configurations possibles, où le profil esthétique de chaque pièce trouve sa propre harmonie. La riche sélection de meubles de complément et accessoires proposée par Cassina permet de créer des dynamismes visuels en communiquant toujours selon un code d'excellence de la conception, de sensibilité formelle, de solidité et d'autorité culturelle. Des systèmes de présences naturellement empathiques, qui savent établir une harmonie émotionnelle avec ceux qui les utilisent, s'adaptant à différentes interprétations, combinaisons, circonstances d'utilisation et modes de vie, représentés ici par huit catégories – Art de la Table, Objets, Vases, Textiles, Lampes, Miroirs, Tapis, Grands meubles de complément et accessoires – qui reflètent la vaste gamme d'accessoires qui complètent la maison en révélant l'éclectisme et la polyvalence du design Cassina par un lexique non conventionnel, distinctif et puissant, à même d'exprimer la qualité tangible tant d'un seul objet que de l'ensemble, au-delà des modes éphémères. Et cet instinct d'anticiper les tendances de demain dans le présent.

Auf diese Weise wird auch die dekorative Ebene zum zentralen Element des Wohnerlebnisses und schafft einen breiten und detaillierten Horizont möglicher Konfigurationen, in dem das ästhetische Profil jedes Raumes seine eigene Harmonie findet. Die reiche Auswahl an Wohnaccessoires, die Cassina anbietet, ermöglicht es, visuelle Dynamiken zu kreieren, die immer nach einem Kodex von Design-Exzellenz, Gefühl für Formen, Solidität und kultureller Autorität kommunizieren. Systeme von einfühlbarer Präsenz, die in der Lage sind, eine emotionale Harmonie mit denjenigen herzustellen, die sie benutzen, und die sich an unterschiedliche Interpretationen, Kombinationen, Verwendungsumstände und Lebensstile anpassen. Sie werden hier in acht Kategorien dargestellt – die Kunst des Tafelns, Einrichtungsobjekte, Vasen, Textilien, Lampen, Spiegel, Teppiche, große Wohnaccessoires – die die breite Palette von Accessoires widerspiegeln, die das Haus vervollständigen: die den Eklektizismus und die Vielseitigkeit des Cassina-Designs durch eine unkonventionelle, unverwechselbare und kraftvolle Sprache zum Ausdruck bringen, die in der Lage ist, die greifbare Qualität sowohl des einzelnen Objekts als auch des Ganzen jenseits der flüchtigen Moden zum Ausdruck zu bringen. Und dieser Instinkt, die Trends von morgen schon heute zu erkennen.

EITIE, Tobia Scarpa



3TO9, Neri&Hu



FLUXUS-E, Paolo Ulian



VALOR.S, Philippe Starck







CONSTELLATION



STARBURST



HELENA, Charles Eames





BOLLICOSA NAUTILUS OUTDOOR



SINGAPORE SLING, FICUPALA OUTDOOR



ABOUT KARAKTER

Founded on rebellious curiosity and a passion for the unique, Karakter is a bit out of the ordinary. Always maintaining an international outlook, Karakter presents a striking portfolio of furniture, lighting and objects from designers who have already written the history of design to those who are aspiring to write the future. All designers collaborating with Karakter are curated for their ideas and creativity and shared by all of them is an inspiring level of curiosity and an uncompromising take on their work. Boasting both the relevant and honest, the beautiful, the playful and the expressive, all designs have a clear, undeniable character. Ready to spark curiosity and start conversations.

IT Animata da una curiosità anticonvenzionale e da una spiccata predilezione per l'unicità, Karakter è decisamente fuori dagli schemi. Mantenendo costantemente la sua anima internazionale, Karakter presenta un sorprendente portafoglio di mobili, lampade e oggetti creati da artisti già affermati che hanno fatto la storia del design e da nuove promesse che ambiscono a riscriverne il futuro. La selezione delle collaborazioni con Karakter punta alle idee e alla creatività dei designer allo scopo di creare un corpus unico, animato da una curiosità travolgente e da un palcoscenico di rilievo per le loro opere. Distinguendosi per attinenza e onestà, bellezza, gioiosità ed espressività, tutti i design risaltano per la loro chiara e innegabile personalità, pronti a instillare curiosità e ad aprire un dialogo.

FR Basé sur une curiosité rebelle et une passion pour ce qui est unique, Karakter sort quelque peu des sentiers battus. Toujours dans une perspective internationale, Karakter présente un catalogue saisissant de meubles, d'éclairages et d'objets provenant des créateurs qui ont déjà écrit l'histoire du design et de ceux qui aspirent à en écrire l'avenir. Tous les designers qui collaborent avec Karakter sont sélectionnés pour leurs idées et leur créativité. Ils partagent tous un niveau de curiosité inspirant et une vision sans compromis de leur travail. Tous les designs ont un caractère clair et indéniable : ils sont à la fois pertinents et honnêtes, beaux, ludiques et expressifs. Prêts à susciter la curiosité et à entamer des conversations.

DE Karakter steht für rebellische Neugier und die Leidenschaft für das Einzigartige und ist alles andere als gewöhnlich. Mit einer entschieden internationalen Ausrichtung präsentiert Karakter ein herausragendes Angebot an Möbeln, Leuchten und Objekten von Designern, die bereits Designgeschichte geschrieben haben oder die Zukunft des Designs mitgestalten werden. Alle Designer, die mit Karakter zusammenarbeiten, wurden aufgrund ihrer Ideen und ihrer Kreativität gewählt und allen ist ein inspirierendes Maß an Neugier und Kompromisslosigkeit zu eigen, das ihre Arbeit prägt. Alle Designs sind relevant und ehrlich, wunderschön, verspielt und ausdrucksstark und haben einen deutlichen und unverkennbaren Charakter. Bereit, um Neugier zu wecken und mit dem Umfeld in Dialog zu treten.





Karakter



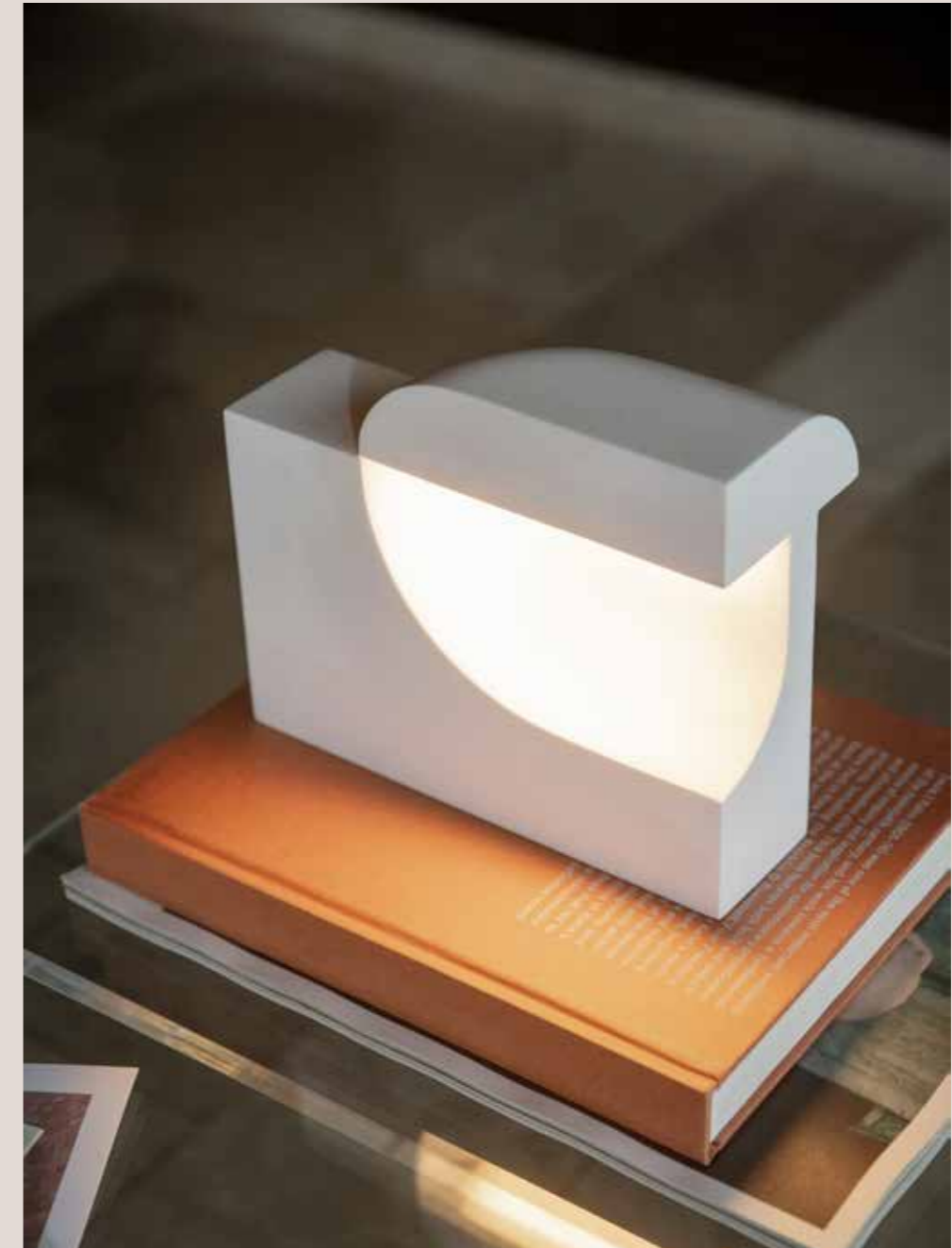

Karakter



Karakter



DATA SHEETS



TABLE LAMPS

Lampade da tavolo, Lampes de table, Tischlampen



3TO9 - TABLE I
Neri & Hu
P.40



EITIE TABLE
Tobia Scarpa
P. 44



FICUPALA
Cassina
P. 48



FLUXUS-E
Paolo Ulian
P.52



PALPEBRA
Ico parisi
P.56



POLYSHAPE
Ferreol Babin
P. 60



TSAI LIGHT
Mario Tsai
P. 64



VALOR.S
Philippe Starck
P. 68



WAX, STONE, LIGHT - TABLE I, II
Linde Freya Tangelder
P. 72



3TO9 - TABLE I
 NERI & HU, 2024

EN Neri&Hu pay tribute to Chinese traditions with a lamp inspired, starting with its name, by the kites typical of China. The lamp is composed of two fabric panels supported by a steel structure, and thanks to technology developed by Cassina, which involves the use of special optics, the light is evenly diffused. Available as a modular lighting system, in pendant, wall and floor versions, that can be used individually or combined to create eclectic compositions.

IT Neri&Hu rendono omaggio ai costumi cinesi con una lampada ispirata, fin dal nome, agli aquiloni tipici della tradizione del Paese asiatico. Compongono la lampada due pannelli in tessuto sostenuti da una struttura in acciaio e grazie a una tecnologia implementata da Cassina che prevede l'utilizzo di ottiche particolari, la diffusione della luce è omogenea. Disponibile come sistema di illuminazione modulare a sospensione, da parete e da terra, ciascuna versione si compone di elementi con lunghezze differenti, che possono essere utilizzati singolarmente o combinati per dare vita a composizioni eclettiche.

FR Neri&Hu rendent hommage aux coutumes chinoises avec une lampe dont le nom déjà évoque les cerfs-volants typiques de la tradition de ce pays asiatique. La lampe est composée de deux panneaux en tissu soutenus par une structure en acier, et grâce à une technologie mise en œuvre par Cassina, qui prévoit l'utilisation d'optiques spéciales, la diffusion de la lumière est homogène. Chaque version est constituée de éléments de longueurs différentes, qui peuvent être utilisés individuellement ou associés afin de créer des compositions éclectiques.

DE Neri&Hu würdigen die chinesischen Bräuche mit einer Leuchte, die sich nicht nur vom Namen her an den typischen traditionellen Drachen des asiatischen Landes inspiriert. Die Lampe besteht aus zwei Stoffpaneelen, die von einer Stahlstruktur getragen werden. Dank einer von Cassina entwickelten Technologie, die den Einsatz spezieller Optiken vorsieht, wird das Licht gleichmäßig verteilt. Sowohl in der Version als modulares Beleuchtungssystem mit Pendelleuchten als auch in den Versionen als Wandleuchte und als Stehleuchte setzen sich die Leuchten aus Elementen zusammen, die einzeln oder in Kombination verwendet werden können, um eklektische Kompositionen zu gestalten.



377 T101



377 T102

Table lamp
 Lampada da tavolo
 Lampe de table
 Tischlampe

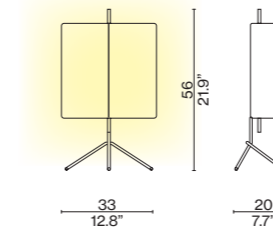

Structure
 Struttura
 Structure
 Struktur



Natural brushed painted aluminium
 Alluminio verniciato spazzolato naturale
 Aluminium peint brossé naturel
 Naturgebürstetes lackiertes Aluminium



Bronze brushed painted aluminium
 Alluminio verniciato spazzolato bronzo
 Aluminium peint brossé bronze
 Bronzebeschichtetes lackiertes Aluminium

Fabric
 Tessuto
 Tissu
 Stoff



Ivory
 Avorio
 Ivoire
 Elfenbeinfarbener

Technical Informations
 Caratteristiche tecniche
 Caractéristiques techniques
 Technische Merkmale

Materials
 Materiali
 Matériaux
 Materialien

Aluminium, Iron, Fabric
 Alluminio, ferro, tessuto
 Aluminium, Fer, Tissu
 Aluminium, Eisen, Stoff

Light source
 Fonte luminosa
 Source lumineuse
 Lichtquelle

LED module (included)
 Modulo LED (incluso)
 Module LED (inclus)
 LED-Modul (enthalten)

Light source replaceability
 Sostituibilità della fonte luminosa
 Remplacement de la source lumineuse
 Austauschbarkeit der Lichtquelle

Non-replaceable built-in LED
 LED integrato non sostituibile
 LED intégrée, non remplaçable
 Integrierte, nicht austauschbare LED

Regulation
 Regolazione
 Régulation
 Regulierung

Dimmer, included
 Dimmer, incluso
 Variateur, inclus
 Dimmer, inklusive

Voltage
 Voltaggio
 Tension
 Spannung

100 - 240 V

Power
 Potenza
 Puissance
 Leistung

8 W

Table Lamps

| | |
|-----------------------------------------------------------------------------------------------------------------|-----------------------------------------------------------------------------------|
| Temperature Temperatura Température Temperatur | 2700 k |
| System flow Flusso sistema Flux du système Systemfluss | 1058 lm |
| Cri Cri Cri Cri | >90 |
| Emission Emissione Émission Emission | Scattered Diffusa Diffuse Diffuses Licht |
| Power Supply Alimentatore Alimentation électrique Stromversorgung | Included Incluso Inclus Einschließlich |
| Cable length Lunghezza cavo Longueur du câble Kabellänge | 50 + 150 cm |
| Cable colour Colore e materiale cavo Couleur et matériau du câble Farbe und Material des Kabels | Transparent Transparente Transparent Transparent |
| Certifications Certificazioni Certifications Zertifizierungen |  |

Detail
Dettaglio
Détail
Detail



3to9 Collection



Suspension, p. 164



Floor, p. 116



Wall, p. 212



EITIE – Table
 TOBIA SCARPA, 2023

EN A family of eye-catching lamps, inspired by a wall installation designed by Tobia Scarpa, that emerges from a seemingly simple structure and sophisticated, innovative technology. The concept for EITIE, a palindrome in honour of Scarpa's age, elaborates upon the idea of a luminous line that, thanks to unique circular connectors, expresses itself in various configurations. Each element is composed of two or three luminous lines that can be joined to form various compositions, thanks to circular metal connectors, that contain cutting-edge technology hidden in their interior.

IT Una famiglia di lampade scenografiche, nata dallo sviluppo di un'installazione a parete firmata da Tobia Scarpa, che prende vita attraverso una struttura apparentemente semplice e una tecnologia sofisticata e innovativa. Il concept di Eitie, palindromo che omaggia l'età di Scarpa, elabora l'idea di una linea luminosa declinata in varie configurazioni attraverso caratteristiche connessioni circolari. Ogni elemento è composto da due o tre linee luminose che possono essere collegate in varie composizioni grazie alle connessioni metalliche di forma circolare, che all'interno nascondono una tecnologia all'avanguardia.

FR Une famille de lampes à effet scénographique, née du développement d'une installation murale signée Tobia Scarpa, qui prend vie grâce à une structure apparemment simple et à une technologie sophistiquée et innovante. Le concept d'EITIE, palindrome rendant hommage à l'âge de Scarpa, développe l'idée d'une ligne lumineuse déclinée en différentes configurations à travers des connexions circulaires caractéristiques. Chaque élément est composé de deux ou trois lignes lumineuses qui peuvent être combinées dans différentes compositions grâce aux connexions en métal de forme circulaire, qui recèlent une technologie de pointe.

DE Diese Familie mit szenografischen Leuchten ist eine Weiterentwicklung der Wandinstallation von Tobia Scarpa, die mit einer auf den ersten Blick schlichten Konstruktion und einer modernen und innovativen Technologie zum Leben erweckt wird. Das Konzept von EITIE, ein Palindrom, das eine Hommage an das Alter von Scarpa ist, setzt die Idee einer Lichtlinie um, die durch die charakteristischen runden Verbindungen verschiedene Konfigurationen annimmt. Jede Leuchte besteht aus zwei oder drei Lichtlinien, die dank der runden Verbindungselemente aus Metall und einer hochmodernen Technologie in ihrem Inneren in verschiedenen Kompositionen angeordnet werden können.



075 T101



075 T102



075 T103

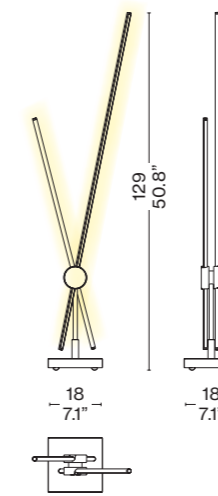

075 T104

Table lamp
 Lampada da tavolo
 Lampe de table
 Tischlampe

Joints
 Giunti
 Articulations
 Gelenke

Red and gold
 Rosso e oro
 Rouge et or
 Rote und goldene



Black and gold
 Nero e oro
 Noir et or
 Schwarze und goldene



Black and silver
 Nero e argento
 Noir et argent
 Schwarzes und silbernes



Red and silver
 Rosso e argento
 Rouge et argent
 Rotes und silbernes

Base
 Base
 Socle
 Sockel

Serena stone
 Pietra Serena
 Pierre Serena
 Serena-Stein

Technical Informations
 Caratteristiche tecniche
 Caractéristiques techniques
 Technische Merkmale

Material
 Materiale
 Matériaux
 Gestell

Aluminium, steel, PMMA, PA66, Serena stone
 Alluminio, acciaio, PMMA, PA66, Pietra Serena
 Aluminium, acier, PMMA, PA66, Pierre Serena
 Aluminium, Stahl, PMMA, PA66, Serena-Stein

Light source
 Fonte luminosa
 Source lumineuse
 Lichtquelle

LED module (included)
 Modulo LED (incluso)
 Module LED (inclus)
 LED-Modul (enthalten)

Light source replaceability
 Sostituibilità della fonte luminosa
 Remplacement de la source lumineuse
 Austauschbarkeit der Lichtquelle

Non-replaceable built-in LED
 LED integrato non sostituibile
 LED intégrée, non remplaçable
 Integrierte, nicht austauschbare LED

Regulation
 Regolazione
 Régulation
 Regulierung

Remotely adjustable (dimmer not included)
 Regolabile da remoto (dimmer non incluso)
 Réglable à distance (variateur non inclus)
 Ferngesteuert einstellbar (Dimmer nicht enthalten)

Voltage
 Voltaggio
 Tension
 Spannung

100-240 V

Table Lamps

| | |
|------------------------------------------------------------------------------------------------------------------------------|----------------------------------------------------------------------------------------------------------------------------------------|
| Power Potenza Puissance Leistung | 18 W |
| Temperature Temperatura Température Temperatur | 2700 K |
| System flow Flusso sistema Flux du système Systemfluss | 2890 lm |
| Cri Cri Cri Cri | 95 |
| Emission Emissione Émission Emission | Direct light, indirect light Luce diretta, luce indiretta Lumière directe, lumière indirecte Direktes licht, indirektes licht |
| Power supply Alimentatore Alimentation Stromzufuhr | Included incluso incluse enthalten |
| Cable length Lunghezza cavo Longueur du câble Kabellänge | 50 + 150 cm |
| Cable colour and material Colore e materiale cavo Couleur et matériau du câble Farbe und Material des Kabels | Transparent Transparente Transparent Transparent |
| Net weight Peso netto Poids net Netto Gewicht | 1,1 kg |
| Certifications Certificazioni Certifications Zertifizierungen |  |

Eitie Collection



Floor, p. 124



Suspension, p. 168



Suspension, p. 172



Suspension, p. 176

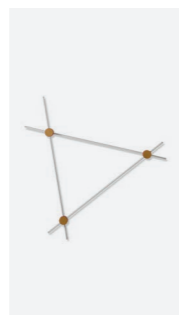

Wall, p.220



FIGUPALA
 CASSINA, 2019—2022

EN With its organic shapes reminiscent of the plant world, the eclectic style of the Ficupala lamp lies between the post-modern and art deco. Featuring a luxurious marble base, the lampshade and body of this table or floor lamp are made of blown glass. The structure and lampshade of the pendant model are in blown glass, available in various colours.

IT Ficupala si distingue per il suo stile eclettico tra il postmoderno e l'art déco, richiamando le forme organiche del regno vegetale. Una lampada da tavolo e da terra caratterizzata da una base in pregiato marmo, un diffusore e un corpo in vetro soffiato. Il modello a sospensione invece presenta una struttura e un diffusore in vetro soffiato disponibile in diverse colorazioni.

FR Ficupala se démarque par son style éclectique entre le post-moderne et l'art déco, rappelant les formes organiques du règne végétal. La lampe de table et le lampadaire sont caractérisés par une base en marbre précieux, un abat-jour et un corps en verre soufflé. La suspension arbore en revanche une structure et un abat-jour en verre soufflé disponible en différentes couleurs.

DE Die Leuchte Ficupala zeichnet sich durch ihren eklektischen Stil zwischen Postmoderne und Art déco aus, der sich an den organischen Formen aus dem Pflanzenreich inspiriert. Eine Tischleuchte und Stehleuchte mit einem Fuß aus hochwertigem Marmor und Diffusor und Leuchtkörper aus mundgeblasenem Glas. Die Pendelleuchte weist ebenfalls einen Leuchtkörper und Diffusor aus mundgeblasenem Glas auf und ist in verschiedenen Farben erhältlich.



089 11

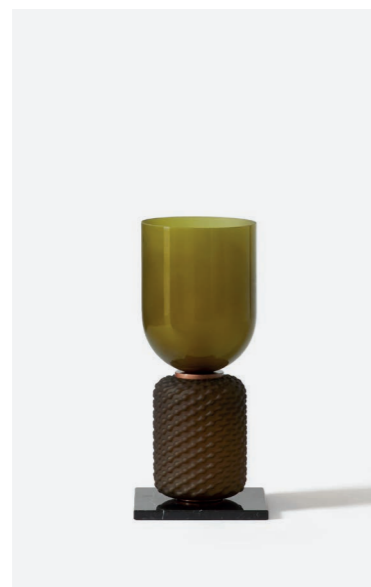

089 12

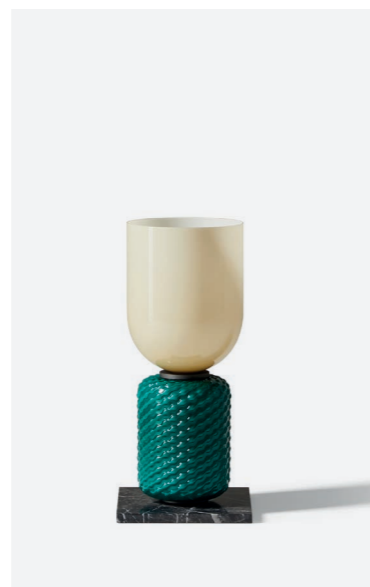

089 13



089 14

Table lamp
 Lampada da tavolo
 Lampe de table
 Tischlampe

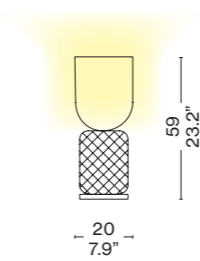

Blown glass body
 Corpo in vetro soffiato
 Corps en verre soufflé
 Körper aus mundgeblasenem Glas



Transparent taupe grey; polished finish
 Tortora trasparente; finitura lucida
 Gris tourterelle transparent; finition brillante
 Taupe transparent; glänzende Oberfläche

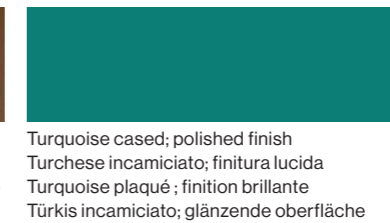

Turquoise cased; polished finish
 Turchese incamiciato; finitura lucida
 Turquoise plaqué; finition brillante
 Türkis incamiciato; glänzende Oberfläche

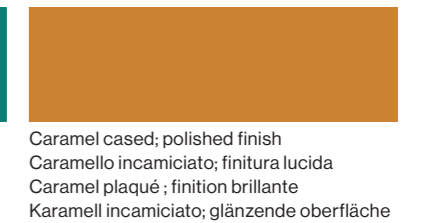

Caramel cased; polished finish
 Caramello incamiciato; finitura lucida
 Caramel plaqué; finition brillante
 Karamell incamiciato; glänzende Oberfläche

Blown glass diffuser
 Diffusore in vetro soffiato
 Diffuseur en verre soufflé
 Schirm aus mundgeblasenem Glas



Satin pink; polished finish
 Rosa satinato; finitura lucida
 Rose satiné; finition brillante
 Rosa satiniert; glänzende Oberfläche

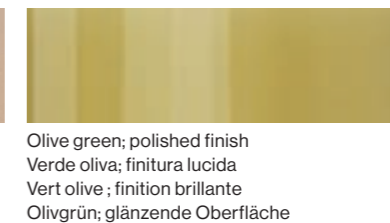

Olive green; polished finish
 Verde oliva; finitura lucida
 Vert olive; finition brillante
 Olivgrün; glänzende Oberfläche

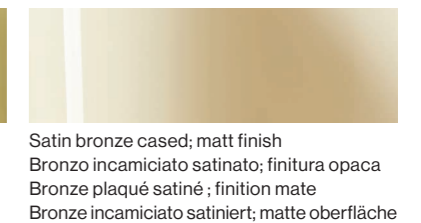

Satin bronze cased; matt finish
 Bronzo incamiciato satinato; finitura opaca
 Bronze plaqué satiné; finition mate
 Bronze incamiciato satiniert; matte Oberfläche

Marble base
 Base in marmo
 Base en marbre
 Fuß aus Marmor

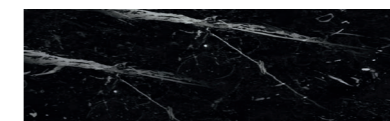

Marquinia

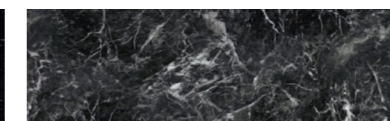

Grigio carnico

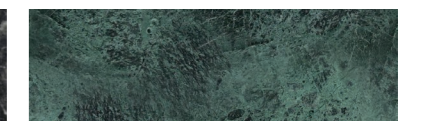

Verde alpi

Bulb socket
 Portalampada
 Douille
 Fassung



Polished rose gold
 Oro rosa lucido
 Or rose brillant
 Roségold glänzend



Matt black
 Nero opaco
 Noir mat
 Mattschwarz

Technical Informations
 Caratteristiche tecniche
 Caractéristiques techniques
 Technische Merkmale

Material
 Materiale
 Matériaux
 Gestell

Liquid-painted metal, blown glass, Marquinia marble
 Metallo verniciato a liquido, vetro soffiato, marmo Marquinia
 Métal finition peinture par pulvérisation, verre soufflé, marbre Marquina
 Lackiertes Metall, mundgeblasenes Glas, Marmor Marquinia

Light source
 Fonte luminosa
 Source lumineuse
 Lichtquelle

LED Retrofit with E27 socket not included (EU-UK-CHINA);
 LED Retrofit with E26 socket not included (USA-JAP)
 LED Retrofit con attacco E27 non inclusa (EU-UK-CHINA);
 LED Retrofit con attacco E26 non inclusa (USA-JAP)
 LED Retrofit avec douille E27 non incluse (EU-UK-CHINA);
 LED Retrofit avec douille E26 non incluse (USA-JAP)
 LED Retrofit mit E27-Fassung nicht enthalten (EU-UK-CHINA);
 LED Retrofit mit E26-Fassung nicht enthalten (USA-JAP)

Light source replaceability
 Sostituibilità della fonte luminosa
 Remplacement de la source lumineuse
 Austauschbarkeit der Lichtquelle

Replaceable
 Sostituibile
 Remplaçable
 Auswechselbar

Regulation
 Regolazione
 Régulation
 Regulierung

No
 No
 Non
 Nein

Table Lamps

| | |
|------------------------------------------------------------------------------------------------------------------------------|-----------------------------------------------------------------------------------|
| Voltage Voltaggio Tension Spannung | 220 - 240 V (EU-UK-CHINA); 100 - 120 V (USA-JAP) |
| Power Potenza Puissance Leistung | Max 10 W LED |
| Emission Emissione Émission Emission | Scattered Diffusa Diffuse Diffuses Licht |
| Power supply Alimentatore Alimentation Stromzufuhr | Included incluso incluse enthalten |
| Cable length Lunghezza cavo Longueur du câble Kabellänge | 50 + 110 cm |
| Cable colour and material Colore e materiale cavo Couleur et matériau du câble Farbe und Material des Kabels | Dark grey Grigio scuro Gris foncé Dunkles Grau |
| Net weight Peso netto Poids net Netto Gewicht | 8,3 kg |
| Certifications Certificazioni Certifications Zertifizierungen |  |

Detail
Dettaglio
Détail
Detail

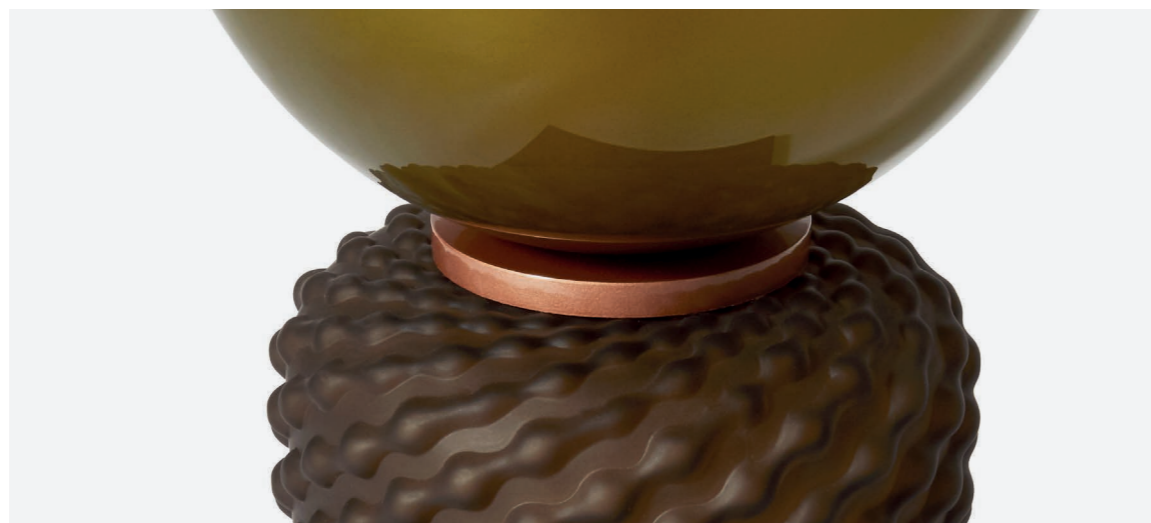

Ficupala and Singapore Sling Collection

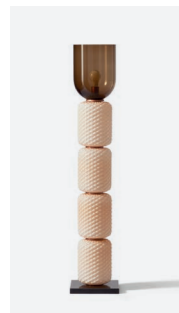

Floor, p. 128

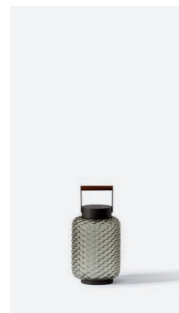

Outdoor, p. 242



Outdoor, p. 246



FLUXUS-E
PAOLO ULIAN, 2001—2023



EN The Fluxus-E table lamp, originally conceived by Paolo Ulian for an exhibition on the inventions of Baron Bic, was developed for commercial use in 2001. Made with transparent borosilicate glass tubes and an aluminum base, each tube can be rotated to create different shapes.

IT La lampada da tavolo Fluxus-E, originariamente concepita da Paolo Ulian per una mostra sulle invenzioni del Barone Bic, è stata sviluppata per uso commerciale nel 2001. Realizzata con tubi di vetro borosilicato trasparente e una base in alluminio, ogni tubo può essere ruotato per creare diverse forme.

FR La lampe de table Fluxus-E, initialement conçue par Paolo Ulian pour une exposition sur les inventions du Baron Bic, a été développée à des fins commerciales en 2001. Fabriquée avec des tubes en verre borosilicaté transparent et une base en aluminium, chaque tube peut être tourné pour créer différentes formes.

DE Die Fluxus-E-Tischlampe, ursprünglich von Paolo Ulian für eine Ausstellung über die Erfindungen des Barons Bic entworfen, wurde 2001 für den kommerziellen Gebrauch entwickelt. Hergestellt aus transparenten Borosilikatgläsern und einer Aluminiumbasis, kann jedes Rohr gedreht werden, um verschiedene Formen zu erzeugen.



127 T1 01



127 T1 02



127 T2 01



127 T2 02

Table lamp
Lampada da tavolo
Lampe de table
Tischlampe

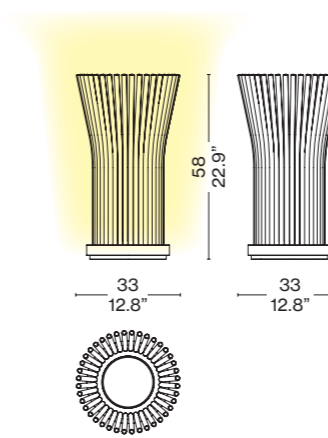
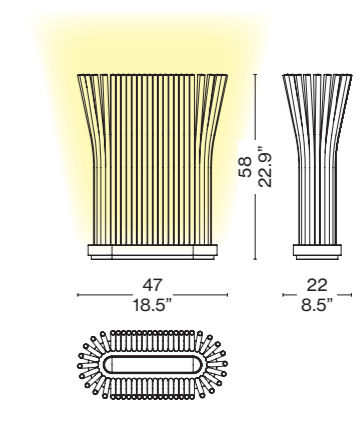

Table lamp
Lampada da tavolo
Lampe de table
Tischlampe



Body
Corpo
Corps
Körper



Borosilicate glass stems
Steli in vetro borosilicato
Tiges en verre borosilicaté
Stielen aus borosilikatglas

Aluminum base
Base in alluminio
Base en aluminium
Fuß aus aluminium

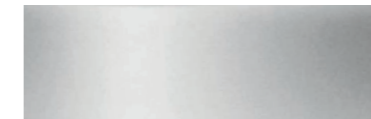

Natural anodized aluminium
Alluminio anodizzato naturale
Aluminium anodisé naturel
Naturfarben eloxiertes aluminium

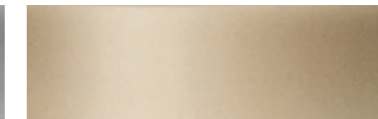

Mat gold anodized aluminium
Alluminio anodizzato oro opaco
Aluminium anodisé or mat
Gold matt eloxiertes aluminium

Technical Informations
Caratteristiche tecniche
Caractéristiques techniques
Technische Merkmale

Material
Materiale
Materiaux
Gestell

Light source
Fonte luminosa
Source lumineuse
Lichtquelle

Light source replaceability
Sostituibilità della fonte luminosa
Remplacement de la source lumineuse
Austauschbarkeit der Lichtquelle

Regulation
Regolazione
Régulation
Regulierung

Voltage
Voltaggio
Tension
Spannung

Power
Potenza
Puissance
Leistung

Temperature
Temperatura
Température
Temperatur

System flow
Flusso sistema
Flux du système
Systemfluss

127 T1

Aluminium, ABS, glass
Alluminio, ABS, vetro
Aluminium, ABS, verre
Aluminium, ABS, Glas

LED module (included)
Modulo LED (incluso)
Module LED (inclus)
LED-Modul (enthalten)

Non-replaceable built-in LED
LED integrato non sostituibile
LED intégrée, non remplaçable
Integrierte, nicht austauschbare LED

Dimmer (incluso)
Dimmer (included)
Variateur (inclus)
Dimmer (inklusive)

100-240 V

16 W

2700 K

2100 lm

127 T2

Aluminium, ABS, glass
Alluminio, ABS, vetro
Aluminium, ABS, verre
Aluminium, ABS, Glas

LED module (included)
Modulo LED (incluso)
Module LED (inclus)
LED-Modul (enthalten)

Non-replaceable built-in LED
LED integrato non sostituibile
LED intégrée, non remplaçable
Integrierte, nicht austauschbare LED

Dimmer (incluso)
Dimmer (included)
Variateur (inclus)
Dimmer (inklusive)



100-240 V

16 W

2700 K

2100 lm

Table Lamps

| | | |
|------------------------------------------------------------------------------------------------------------------------------|-----------------------------------------------------------------------------------|-------------------------------------------------------------------------------------|
| Cri Cri Cri Cri | >90 | >90 |
| Emission Emissione Émission Emission | Diffuse light Luce diffusa Lumière diffuse Diffuses Licht | Diffuse light Luce diffusa Lumière diffuse Diffuses Licht |
| Power supply Alimentatore Alimentation Stromzufuhr | Included incluso incluse enthalten | Included incluso incluse enthalten |
| Cable length Lunghezza cavo Longueur du câble Kabellänge | 50 + 150 cm | 50 + 150 cm |
| Cable colour and material Colore e materiale cavo Couleur et matériau du câble Farbe und Material des Kabels | Black Nero Noir Schwarz | Black Nero Noir Schwarz |
| Net weight Peso netto Poids net Netto Gewicht | 6,7 kg | 8 kg |
| Certifications Certificazioni Certifications Zertifizierungen |  |  |

Detail
Dettaglio
Détail
Detail



PALPEBRA
ICO PARISI, 2024



EN Palpebra is a playful furniture complement that expresses the creative genius of Maestro Ico Parisi. Thanks to painstaking historically accurate research and development conducted in collaboration with the Ico Parisi Design Archives, Palpebra was engineered to mimic the movement of the human eye. The upper cover of the lamp opens and closes by means of a sophisticated miniaturized system of rotation that also allows the angle of light emission to be adjusted. Cassina employed a capacitive sensor capable of adjusting light intensity in two ways: by pressing a finger down for gradual results, or tapping it to cycle through brightness levels from 0 - 100 - 50 - 0. A dramatic object with a bold personality, Palpebra is available in various finishes.

IT Palpebra è un giocoso complemento d'arredo che dà voce all'estro creativo del Maestro Ico Parisi. Grazie a un attento lavoro filologico, di ricerca e di sviluppo svolto in collaborazione con l'Archivio di Design Ico Parisi, il design di Palpebra è studiato per richiamare il movimento dell'occhio umano: la copertura superiore della lampada si apre e si chiude grazie a un sofisticato sistema di rotazione ingegnerizzato e miniaturizzato che permette inoltre di regolare l'angolo di emissione della luce. Cassina ha implementato un interruttore capacitivo in grado di modulare l'intensità della luce con due diverse modalità, tenendo il dito premuto per un risultato graduale oppure tramite tocco con uno schema 0 - 100 - 50 - 0. Oggetto scenico, di grande personalità, Palpebra è disponibile in diverse finiture.

FR Palpebra est un accessoire d'ameublement ludique qui exprime le talent créatif du Maestro Ico Parisi. Grâce à un minutieux travail philologique de recherche et développement réalisé en collaboration avec l'Archivio di Design Ico Parisi, le design de Palpebra rappelle le mouvement de l'œil humain : le volet supérieur de la lampe s'ouvre et se ferme grâce à un système de rotation sophistiqué, réalisé et miniaturisé afin de pouvoir également régler l'angle d'éclairage de la lumière. Cassina a développé un interrupteur capacitif qui permet de moduler l'intensité de la lumière de deux manières différentes, soit par pression tactile pour un résultat progressif, soit par effleurement selon un schéma 0 - 100 - 50 - 0. Objet spectaculaire doté d'une grande personnalité, Palpebra est disponible en différentes finitions.

DE Palpebra ist ein verspielter Einrichtungsgegenstand, in dem die kreative Eingebung des Maestro Ico Parisi zum Ausdruck kommt. Dank einer sorgfältigen philologischen Arbeit sowie der Forschungs- und Entwicklungsarbeit, die in Zusammenarbeit mit dem Design-Archiv Ico Parisi durchgeführt wurde, greift das Design der Leuchte Palpebra die Bewegung des menschlichen Auges auf: Die obere Abdeckung der Leuchte öffnet und schließt sich dank eines modernen mechanischen Miniatur-Drehsystems, das außerdem die Regulierung des Abstrahlungswinkels des Lichts erlaubt. Cassina hat die Leuchte mit einem kapazitiven Schalter ausgestattet, der zwei Möglichkeiten zur Regulierung der Helligkeit bietet: Den Schalter gedrückt halten, um die Lichtstärke zu dimmen, oder den Schalter mehrmals hintereinander drücken, um die Stufen 0 - 100 - 50 - 0 Prozent der maximalen Lichtstärke zu aktivieren. Palpebra ist ein szenografisches Designerobjekt mit einer starken Persönlichkeit und in verschiedenen Oberflächen erhältlich.

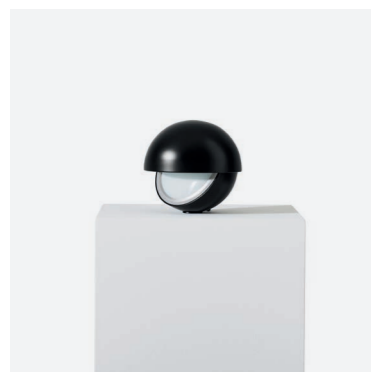

818 T101

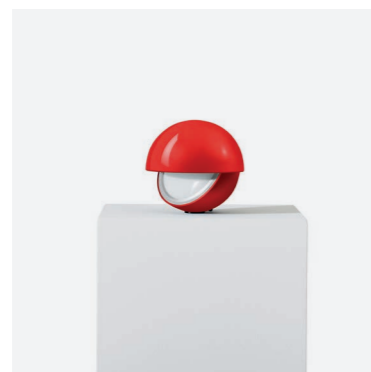

818 T102

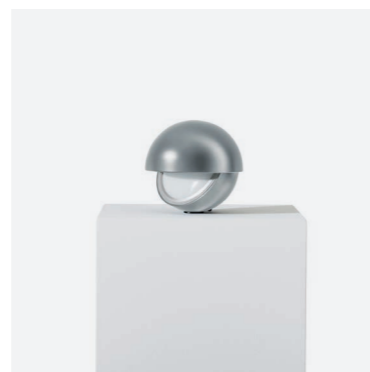

818 T104

Table lamp
Lampada da tavolo
Lampe de table
Tischlampe

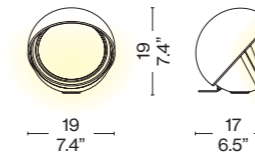

Aluminium
Alluminio
Aluminium
Aluminium

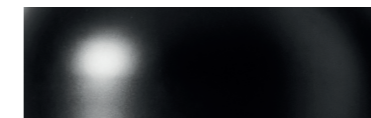

Matt black
Nero opaco
Noir mat
Schwarz mat



Polished red
Rosso lucido
Rouge poli
Glänzendes Rot



Satinised aluminium
Alluminio satinato
Aluminium satiné
Satiniertes Aluminium

Technical Informations
Caratteristiche tecniche
Caractéristiques techniques
Technische Merkmale

Materials
Materiali
Matériaux
Materialien

Aluminium, ABS, glass
Alluminio, ABS, vetro
Aluminium, ABS, verre
Aluminium, ABS, Glas

Light source
Fonte luminosa
Source lumineuse
Lichtquelle

LED module (included)
Modulo LED (incluso)
Module LED (inclus)
LED-Modul (enthalten)

Light source replaceability
Sostituibilità della fonte luminosa
Remplacement de la source lumineuse
Austauschbarkeit der Lichtquelle

Non-replaceable built-in LED
LED integrato non sostituibile
LED intégrée, non remplaçable
Integrierte, nicht austauschbare LED

Regulation
Regolazione
Régulation
Regulierung

Dimmer, included
Dimmer, incluso
Variateur, inclus
Dimmer, inklusive

Voltage
Voltaggio
Tension
Spannung

100 - 240 V

Power
Potenza
Puissance
Leistung

11 w

Temperature
Temperature
Temperature
Temperatur

2700 k



System flow
Flusso sistema
Flux du système
Systemfluss

1128 lm

CRI
CRI
CRI
CRI

> 90

Table Lamps

| | |
|-----------------------------------------------------------------------------------------------------------------|-------------------------------------------------------------------------------------------------------------------------------------------------------------------------------------------------------------------------------------------------------|
| Emission Emissione Émission Emission | Direct Diretta Directe Direktes |
| Power Supply Alimentatore Alimentation électrique Stromversorgung | Included Incluso Inclus Einschließlich |
| Cable length Lunghezza cavo Longueur du câble Kabellänge | 150 cm |
| Cable colour Colore e materiale cavo Couleur et matériau du câble Farbe und Material des Kabels | Black Nero Noir Schwarz |
| Net weight Peso netto Poids net Netto Gewicht | 2,5 kg |
| Certifications Certificazioni Certifications Zertifizierungen |    |

Detail
Dettaglio
Détail
Detail



POLYSHAPE
FERREOL BABIN, 2025



EN Polyshape is the first project by Ferréol Babin for Cassina, artist and designer and new Patronage protégé, the company project whose objective is to cultivate young international talent, support culture, and develop creative ideas. Available both as a floor lamp and a table lamp, it is characterized by the composition of primary forms based on drawings the designer has already experimented with in some artistic productions and limited editions. Made of matte painted metal, this collection of lamps features an LED reading light – dimmable thanks to a sphere located on the base – and, in the floor lamp, also a diffused light source housed in the top of the lamp.

IT Polyshape è il primo progetto di Ferréol Babin per Cassina, artista e designer e nuovo protagonista di Patronage, il progetto dell'azienda che ha l'obiettivo di coltivare giovani talenti internazionali, sostenere la cultura e sviluppare idee creative. Disponibile sia da terra sia da tavolo, si caratterizza per la composizione di forme primarie secondo schemi già sperimentati dal designer in alcune produzioni artistiche e in edizione limitata. Realizzata in metallo verniciato opaco, questa collezione di lampade presenta un'illuminazione da lettura con LED – dimmerabile grazie a una sfera posta sulla base – e, nella versione a terra, anche una sorgente diffusa alloggiata sulla sommità dell'apparecchio.

FR Polyshape est le premier projet conçu pour Cassina par Ferréol Babin, artiste et designer, ainsi que le nouveau protagoniste de Patronage, le projet de l'entreprise visant à cultiver de jeunes talents internationaux, à soutenir la culture et à développer des idées créatives. Disponible en lampadaire et en lampe de table, elle se caractérise par la composition de formes primaires selon des schémas déjà expérimentés par le designer dans certaines productions artistiques et en édition limitée. Réalisée en métal peint mat, cette collection de lampes est dotée d'un éclairage de lecture à LED – dimmable grâce à une sphère placée sur la base – et, dans la version lampadaire, d'une source diffuse logée sur le dessus de l'appareil.

DE Polyshape ist das erste Projekt von Ferréol Babin für Cassina, ein Künstler und Designer und der neue Protagonist von Patronage, das Projekt, das vom Unternehmen mit dem Ziel ins Leben gerufen wurde, junge internationale Talente zu fördern, die Kultur zu unterstützen und kreative Ideen zu entwickeln. Die Leuchte ist sowohl als Stehleuchte als auch als Tischleuchte erhältlich und zeichnet sich durch die Komposition primärer Formen nach einem Schema aus, das der Designer bereits bei einigen künstlerischen Produktionen mit limitierter Auflage verwendet hat. Diese Leuchtenkollektion aus Metall mit matter Lackierung verfügt über eine LED-Leseleuchte, die mit einer Kugel am Fuß gedimmt werden kann, und in der Version als Stehleuchte auch über eine diffuse Lichtquelle oben an der Leuchte.



138 T1 A1

138 T1 R1

138 T1 V1

138 T1 B1

Table lamp
Lampada da tavolo
Lampe de table
Tischlampe

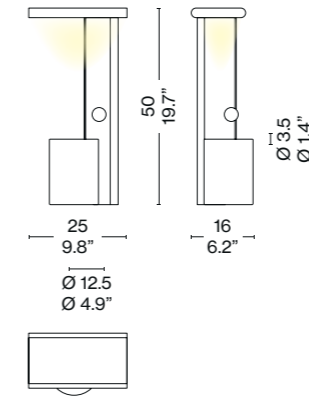

Blown glass body
Corpo in vetro soffiato
Corps en verre soufflé
Körper aus mundgeblasenem Glas

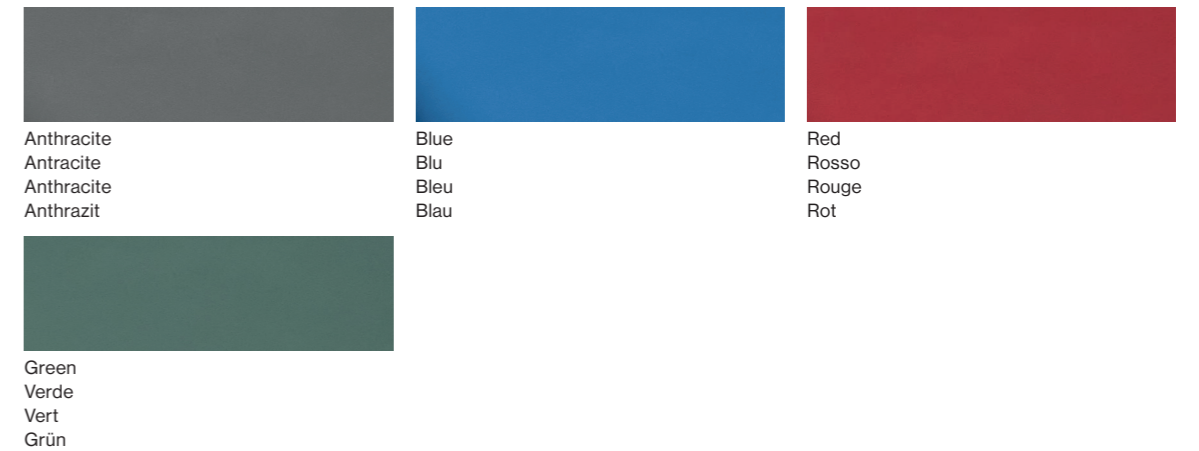

Anthracite
Antracite
Anthracite
Anthrazit

Blue
Blu
Bleu
Blau

Red
Rosso
Rouge
Rot

Green
Verde
Vert
Grün

Technical Informations
Caratteristiche tecniche
Caractéristiques techniques
Technische Merkmale

Materials
Materiali
Matériaux
Materialien

Aluminium, Plastic
Alluminio, Plastica
Aluminium, Plastique
Aluminium, Kunststoff

Light source
Fonte luminosa
Source lumineuse
Lichtquelle

LED module (included)
Modulo LED (incluso)
Module LED (inclus)
LED-Modul (enthalt)

Light source replaceability
Sostituibilità della fonte luminosa
Remplacement de la source lumineuse
Austauschbarkeit der Lichtquelle

Non-replaceable built-in LED
LED integrato non sostituibile
LED intégrée, non remplaçable
Integrierte, nicht austauschbare LED

Regulation
Regolazione
Régulation
Regulierung

Dimmer, included
Dimmer, incluso
Variateur, inclus
Dimmer, inklusive

Voltage
Voltaggio
Tension
Spannung

100 - 240 V

Power
Potenza
Puissance
Leistung

11 w

Temperature
Temperature
Temperature
Temperatur

2700 k

System flow
Flusso sistema
Flux du système
Systemfluss

1500 lm

CRI
CRI
CRI
CRI

> 90

Table Lamps

| | |
|-----------------------------------------------------------------------------------------------------------------|-----------------------------------------------------------------------------------|
| Emission Emissione Émission Emission | Direct Diretta Directe Direktes |
| Power Supply Alimentatore Alimentation électrique Stromversorgung | Included Incluso Inclus Einschließlich |
| Cable length Lunghezza cavo Longueur du câble Kabellänge | 150 cm |
| Cable colour Colore e materiale cavo Couleur et matériau du câble Farbe und Material des Kabels | Black Nero Noir Schwarz |
| Certifications Certificazioni Certifications Zertifizierungen |  |

Detail
Dettaglio
Détail
Detail



Polyshape Collection



Floor, p. 140

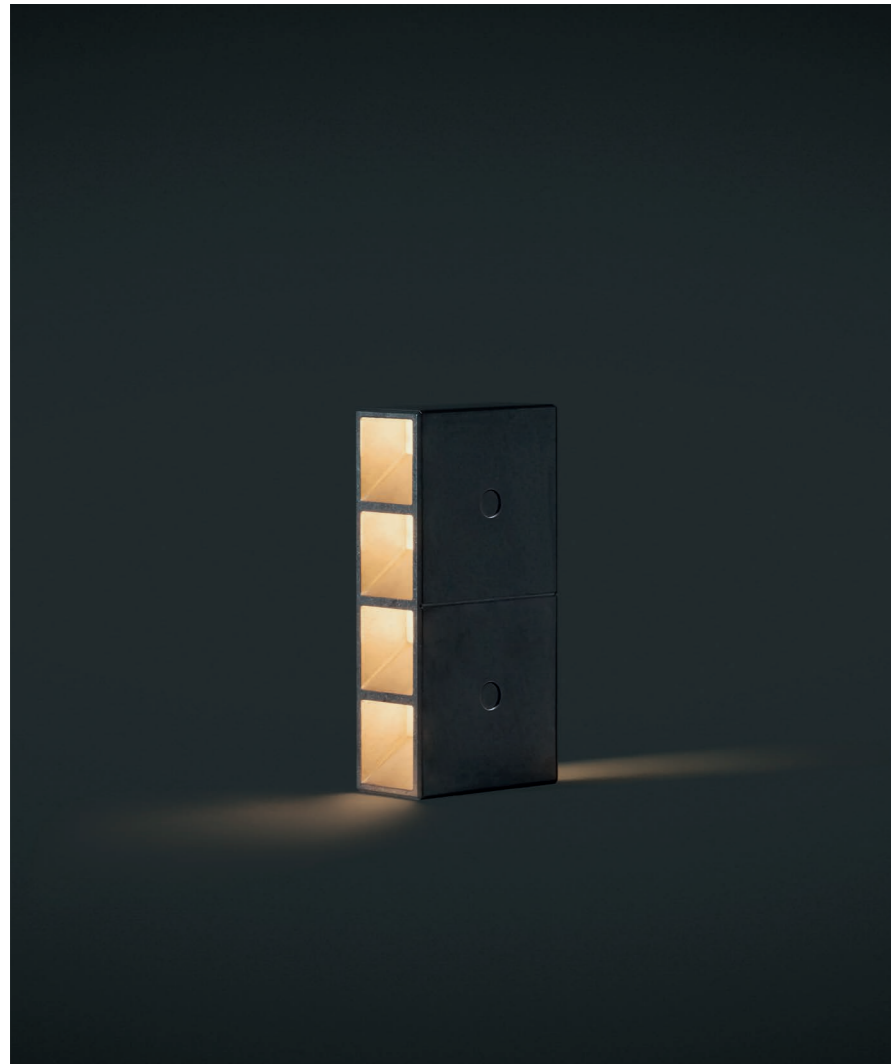

TSAI LIGHT
 MARIO TSAI, 2025

EN The brick symbolises the basic element for human constructions and is one of the most primitive and common modular products. This base unit becomes the building block for an iconic, simple lighting system, the Tsai Light. "What I needed to do was design a unit with the iconic shape of a brick that would represent Cassina, without deconstructing its shape too much, to give it good lighting properties, while also developing a way to combine them to create a collection of lamps that could be continuously expanded," explains the designer Mario Tsai. The family includes three table lamps and two pendant lamps in different sizes and shapes, all available in two finishes, tumbled aluminium and painted champagne colour, which tell the project's story through its numerous variations. A cord in coloured fabric embellishes the pendant lamp.

IT Il mattone rappresenta l'elemento base per le costruzioni umane e uno dei prodotti modulari più primitivi e comuni. Questa unità base diventa lo strumento che dà vita a un sistema di illuminazione iconico e semplice, Tsai Light. "Ciò di cui avevo bisogno era progettare un'unità con la forma iconica di un mattone che rappresentasse Cassina, senza decostruirne troppo la forma, per conferirle buone proprietà di illuminazione, sviluppando anche un modo per combinarle e creare una collezione di lampade che potesse essere continuamente estesa", spiega il designer Mario Tsai. La famiglia comprende tre modelli da tavolo e due sospensioni in diverse dimensioni e forme, tutte disponibili in due finiture, alluminio burattato e verniciato champagne, che raccontano il progetto attraverso le sue molteplici declinazioni. Un cordone colorato in tessuto impreziosisce il modello a sospensione.

FR La brique représente l'élément de base des constructions humaines et l'un des produits modulaires les plus primitifs et les plus courants. Cette unité de base devient le moyen de donner vie à un système d'éclairage simple et iconique, Tsai Light. « Ce dont j'avais besoin, c'était de concevoir une unité ayant la forme iconique d'une brique pour représenter Cassina, sans trop déconstruire sa forme, pour lui donner de bonnes propriétés d'éclairage, tout en développant une façon de les combiner et de créer une collection de lampes qui pourrait être continuellement étendue », explique le designer Mario Tsai. La famille comprend trois modèles de table et deux suspensions de tailles et de formes différentes, tous disponibles en deux finitions, aluminium tribonification et peinture couleur champagne, qui décrivent le projet à travers ses multiples déclinaisons. Un cordon en tissu coloré agrémenté la suspension.

DE Der Ziegelstein ist das Grundelement für von Menschen errichtete Konstruktionen und eines der primitivsten und am meisten verwendeten modularen Produkte. Diese Grundeinheit wird zum Element, mit dem das ikonische und einfache Beleuchtungssystem Tsai Light erschaffen wird. "Ich musste nur eine Einheit mit der ikonischen Form eines Ziegelsteins entwerfen, der Cassina repräsentiert, ohne die Form zu stark zu dekonstruieren, um der Leuchte gute Leuchteigenschaften zu verleihen, und gleichzeitig ein Verfahren entwickeln, um diese Einheiten zu kombinieren und eine Leuchtenkollektion zu erschaffen, die konstant erweitert werden kann", erklärt Mario Tsai. Die Familie umfasst drei Tischleuchten und zwei Pendelleuchten mit unterschiedlichen Abmessungen und Formen, die alle in den beiden Oberflächen gleitgeschliffenes Aluminium und Lackierung in der Farbe Champagner erhältlich sind, offenbaren das Projekt durch ihre zahlreichen Versionen. Ein farbiges Stoffband verschönert das Modell der Pendelleuchte. bietet: Den Schalter gedrückt halten, um die Lichtstärke zu dimmen, oder den Schalter mehrmals hintereinander drücken, um die Stufen 0 – 100 – 50 – 0 Prozent der maximalen Lichtstärke zu aktivieren. Palpebra ist ein szenografisches Designerobjekt mit einer starken Persönlichkeit und in verschiedenen Oberflächen erhältlich.



428 T3 01



428 T3 02



428 T1 01



428 T1 02



428 T2 01



428 T2 02

Table lamp
 Lampada da tavolo
 Lampe de table
 Tischlampe

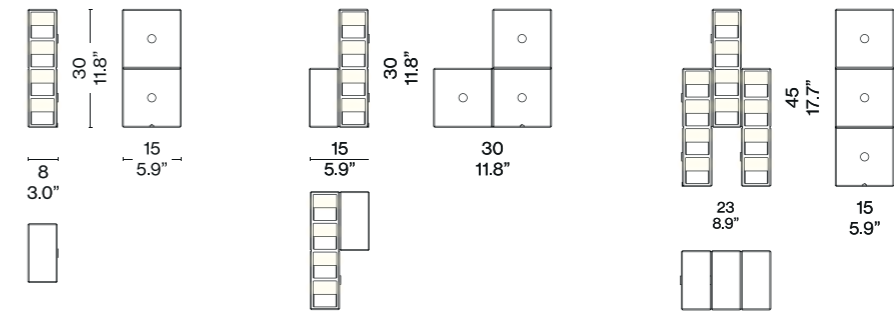

Aluminium
 Alluminio
 Aluminium
 Aluminium

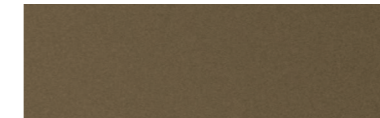

Champagne painted aluminium
 Alluminio verniciato Champagne
 Aluminium peint couleur champagne
 Champagnerfarben lackiertes Aluminium

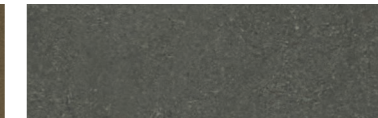

Tumbled aluminium
 Alluminio burattato
 Aluminium dégringolé
 Getrommeltes Aluminium

| | 428 T1 | 428 T2 | 428 T3 |
|------------------------------------------------------------------------------------------------------------------------------------------------------|-----------------------------------------------------------------------------------------------------------------------------------------|-----------------------------------------------------------------------------------------------------------------------------------------|-----------------------------------------------------------------------------------------------------------------------------------------|
| Technical Informations Caratteristiche tecniche Caractéristiques techniques Technische Merkmale | | | |
| Materials Materiali Matériaux Materialien | Aluminum, Plastic Alluminio, Plastica Aluminium, plastique Aluminium, Kunststoff | Aluminum, Plastic Alluminio, Plastica Aluminium, plastique Aluminium, Kunststoff | Aluminum, Plastic Alluminio, Plastica Aluminium, plastique Aluminium, Kunststoff |
| Light source Fonte luminosa Source lumineuse Lichtquelle | LED module (included) Modulo LED (incluso) Module LED (inclus) LED-Modul (enthalten) | LED module (included) Modulo LED (incluso) Module LED (inclus) LED-Modul (enthalten) | LED module (included) Modulo LED (incluso) Module LED (inclus) LED-Modul (enthalten) |
| Light source replaceability Sostituibilità della fonte luminosa Remplacement de la source lumineuse Austauschbarkeit der Lichtquelle | Non-replaceable built-in LED LED integrato non sostituibile LED intégrée, non remplaçable Integrierte, nicht austauschbare LED | Non-replaceable built-in LED LED integrato non sostituibile LED intégrée, non remplaçable Integrierte, nicht austauschbare LED | Non-replaceable built-in LED LED integrato non sostituibile LED intégrée, non remplaçable Integrierte, nicht austauschbare LED |
| Regulation Regolazione Régulation Regulierung | Dimmer, included Dimmer, incluso Variateur, inclus Dimmer, inklusive | Dimmer, included Dimmer, incluso Variateur, inclus Dimmer, inklusive | Dimmer, included Dimmer, incluso Variateur, inclus Dimmer, inklusive |
| Voltage Voltaggio Tension Spannung | 100 - 240 V | 100 - 240 V | 100 - 240 V |
| Power Potenza Puissance Leistung | 17 w | 23 w | 33 w |
| Temperature Temperature Temperature Temperatur | 2700 k | 2700 k | 2700 k |
| System flow Flusso sistema Flux du système Systemfluss | 1520 lm | 2007 lm | 2830 lm |
| CRI CRI CRI CRI | > 90 | > 90 | > 90 |

Table Lamps

| | 428 T1 | 428 T2 | 428 T3 |
|-----------------------------------------------------------------------------------------------------------------|-------------------------------------------------|-------------------------------------------------|-------------------------------------------------|
| Emission Emissione Émission Emission | Direct Diretta Directe Direktes | Direct Diretta Directe Direktes | Direct Diretta Directe Direktes |
| Power Supply Alimentatore Alimentation électrique Stromversorgung | Included Incluso Inclus Einschließlich | Included Incluso Inclus Einschließlich | Included Incluso Inclus Einschließlich |
| Cable length Lunghezza cavo Longueur du câble Kabellänge | 200 cm | 200 cm | 200 cm |
| Cable colour Colore e materiale cavo Couleur et matériau du câble Farbe und Material des Kabels | Tissue Tessuto Tissu Gewebe | Tissue Tessuto Tissu Gewebe | Tissue Tessuto Tissu Gewebe |
| Certifications Certificazioni Certifications Zertifizierungen | IP20 CE UK ENEC | IP20 CE UK ENEC | IP20 CE UK ENEC |

Detail
Dettaglio
Détail
Detail



Tsai Light Collection



Suspension, p.200



VALOR.S
PHILIPPE STARCK, 2023



EN Valor.S is the table lamp and applique designed by Philippe Starck as a tribute to Vallauris, a tiny village on the French Riviera where, after World War II, Pablo Picasso and many other artists took up residence to reveal to the world the beauty of enamelled ceramics. Starck interprets that period with his own personal approach to the malleable material used by great artists and painted by hand. The table lamp and applique are characterized by their smooth, organic shape and lively colours that include ivory white, orange, gold and silver. In the monochromatic gold and silver versions, the lamp features a 24-carat polished gold finish on the exterior and is embellished with gold leaf detailing on the interior. In the silver version, the exterior is finished in platinum silver, while the interior is adorned with silver leaf.

IT Valor.S è la lampada da tavolo e applique disegnata da Philippe Starck per rendere omaggio a Vallauris, un piccolo villaggio della Costa Azzurra dove, dopo la Seconda Guerra Mondiale, Pablo Picasso si stabilì con molti altri artisti per rivelare al mondo la bellezza della ceramica smaltata. Starck interpreta quell'epopea con il suo personale approccio a quel materiale usato da grandi artisti e dipinto a mano. La lampada da tavolo e l'applique si distinguono per la forma liscia e organica e per i colori vivaci che comprendono il bianco avorio, l'arancio, l'oro e l'argento. Nelle varianti monocromatiche, oro e argento, la lampada è verniciata in oro lucido 24 carati nella parte esterna e impreziosita dalla lavorazione in foglia oro nel lato interno, mentre nella versione in argento l'esterno è rifinito in argento platino e l'interno è decorato in foglia argento.

FR Valor.S est une lampe de table et une applique conçues par Philippe Starck pour rendre hommage à Vallauris, un petit village de la Côte d'Azur où, après la Seconde Guerre mondiale, Pablo Picasso s'était installé avec de nombreux autres artistes pour révéler au monde la beauté de la céramique émaillée. Starck interprète cette épopée avec sa propre approche du matériau utilisé par de grands artistes et peint à la main. La lampe de table et l'applique se distinguent par la forme lisse et organique et par les couleurs vives qui comprennent le blanc ivoire, l'orange, l'or et l'argent. Dans les versions monochromes or et argent, la lampe présente un revêtement extérieur en or poli 24 carats et est embellie de feuilles d'or à l'intérieur. Dans la version argent, l'extérieur est fini en argent platine, tandis que l'intérieur est décoré de feuilles d'argent.

DE Philippe Starck hat die Tischleuchte und Wandleuchte Valor.S als Hommage an Vallauris entworfen, einer kleinen Ortschaft an der Côte d'Azur, in der sich nach dem zweiten Weltkrieg Pablo Picasso und viele andere Künstler niederließen, um der Welt die Schönheit der glasierten Keramik nahezubringen. Starck interpretiert dieses Epos mit seinem persönlichen Ansatz für den Umgang mit diesem Material, das von großen Künstlern verwendet wurde und handbemalt ist. Die Tischleuchte und die Wandleuchte zeichnen sich durch die glatte und organische Form und die kräftigen Farben aus, zu denen Elfenbein, Orange, Gold und Silber zählen. In den einfarbigen Varianten Gold und Silber ist die Lampe außen mit 24-karätigem poliertem Gold beschichtet und innen mit Blattgold veredelt. In der Silber-Version ist die Außenseite in Platin-Silber gehalten, während die Innenseite mit Blattsilber verziert ist.



209 T101



209 T102

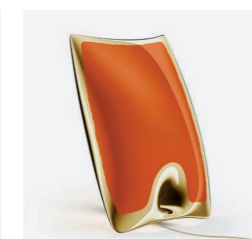

209 T103



209 T105

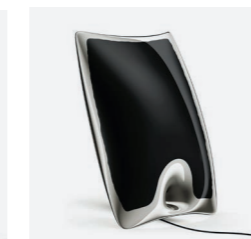

209 T107

Hand painted table lamp
Lampada da tavolo dipinta a mano
Lampe de table peinte à la main
Handbemalte Tischlampe

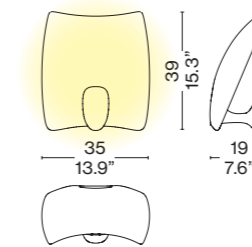

Ceramic
Ceramica
Céramique
Keramik

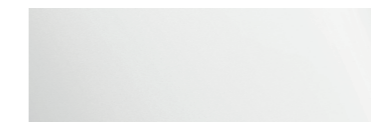

White
Bianco
Blanc
Weiß



Gold
Oro
Or
Gold



Gold, amber decoration on the convex side
Oro, decoro ambra lato convesso
Or, décoration ambre sur le côté convexe
Gold, bernsteindekor auf der konvexen seite

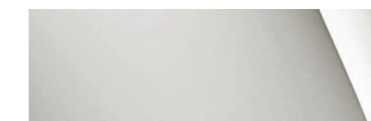

Silver
Argento
Argent
Silber

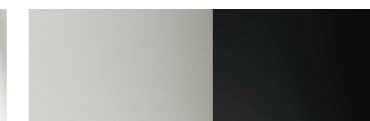

Silver, black decoration on the convex side
Argento, decoro nero lato convesso
Argent, décoration noire sur le côté convexe
Silber, schwarze Dekoration auf der konvexen Seite

Technical Informations

Caratteristiche tecniche
Caractéristiques techniques
Technische Merkmale

Material

Materiale
Materiaux
Gestell

Ceramic, aluminium, PMMA
Ceramica, alluminio, PMMA
Céramique, aluminium, PMMA
Keramik, Aluminium, PMMA

Light source

Fonte luminosa
Source lumineuse
Lichtquelle

LED Array (included)
LED Array (incluso)
LED Array (inclus)
LED-Array (enthaltен)

Light source replaceability

Sostituibilità della fonte luminosa
Remplacement de la source lumineuse
Austauschbarkeit der Lichtquelle

Non-replaceable built-in LED
LED integrato non sostituibile
LED intégrée, non remplaçable
Integrierte, nicht austauschbare LED

Regulation

Regolazione
Régulation
Regulierung

Dimmer (incluso)
Dimmer (included)
Variateur (inclus)
Dimmer (inklusive)

Voltage

Voltaggio
Tension
Spannung

100-240 V

Table Lamps

| | |
|------------------------------------------------------------------------------------------------------------------------------|---------------------------------------------------------------------------------------------------------------------------------------|
| Power Potenza Puissance Leistung | 7 W |
| Temperature Temperatura Température Temperatur | 2700 K |
| System flow Flusso sistema Flux du système Systemfluss | 467 lm |
| Cri Cri Cri Cri | >90 |
| Emission Emissione Émission Emission | Indirect light Luce indiretta Lumière indirecte Indirektes licht |
| Power supply Alimentatore Alimentation Stromzufuhr | Included incluso incluse enthalten |
| Cable length Lunghezza cavo Longueur du câble Kabellänge | 50 + 150 cm |
| Cable colour and material Colore e materiale cavo Couleur et matériau du câble Farbe und Material des Kabels | Orange/ Black/ Beige, textile Arancio/ Nero/ Beige, tessuto Orange/ Noir/ Beige, tissu Kabels Orange/ Schwarz/ Beige, Textil |
| Net weight Peso netto Poids net Netto Gewicht | 2,6 kg |
| Certifications Certificazioni Certifications Zertifizierungen | IP20 CE UK CA |

Valor.S Collection

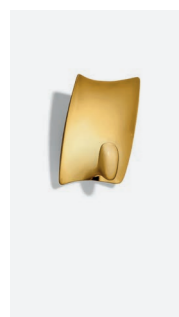

Wall, p.224



WAX STONE LIGHT – Table I/II
 LINDE FREYA TANGELDER, 2023

EN The Wax, Stone, Light Collection by Linde Freya Tangelder – based on five totem-like columns, each of different dimensions and composed of sculptural blocks made of blown Murano glass – serves as inspiration for various options to illuminate a broader selection of spaces. The cube-shaped modules that comprise the five pieces in the first collection were reinterpreted to bring to life new configurations: a pendant lamp and two appliques, one rounded and one with more linear shapes, carved from cut cubes. Made of Murano glass blown inside cast-iron moulds by skilled artisans, the blocks also retain the unevenness of surfaces hand-worked with wax, that makes each piece unique.

IT La collezione Wax, Stone, Light firmata da Linde Freya Tangelder, basata su cinque colonne totemiche, ciascuna di dimensione diversa e composta da blocchi scultorei realizzati in vetro di Murano soffiato, fa da ispirazione a diversi modelli pensati per illuminare una selezione più ampia di spazi. I moduli cubici che compongono i cinque pezzi della prima collezione sono reinterpretati per dare vita a nuove configurazioni: un modello a sospensione e due applique, una tondeggiante e una dalle forme più lineari, ricavate dai cubi tagliati. Realizzati in vetro di Murano soffiato da abili artigiani all'interno di stampi in ghisa, i blocchi conservano l'irregolarità della superficie lavorata a mano con la cera, che rende ogni pezzo unico.

FR La collection Wax, Stone, Light de Linde Freya Tangelder, constituée de cinq colonnes totemiques de tailles différentes et composées de blocs sculpturaux en verre soufflé de Murano, est la source d'inspiration de divers modèles conçus pour éclairer un plus grand éventail d'espaces. Les modules cubiques qui composent les cinq pièces de la première collection sont réinterprétés pour créer trois nouvelles configurations: une suspension et deux appliques, l'une arrondie et l'autre de forme plus linéaire, obtenues à partir des cubes découpés. Réalisés en verre de Murano soufflé dans des moules en fonte par d'habiles artisans, les blocs conservent l'irrégularité de la surface travaillée à la main avec de la cire, ce qui rend chaque pièce unique.

DE Die Kollektion Wax, Stone, Light von Linde Freya Tangelder basiert auf fünf Totempfählen in verschiedenen Größen, die sich aus skulpturalen Blöcken aus mundgeblasenem Muranoglas zusammensetzen und als Inspiration für die verschiedenen Modelle gedient haben, die dazu gedacht sind, unterschiedliche Räume zu beleuchten. Die kubischen Module, aus denen sich die Leuchten der ersten Kollektion zusammensetzen, wurden neu interpretiert, um Raum für neue Konfigurationen zu schaffen: eine Pendelleuchte und zwei Wandleuchten, davon eine mit rundlicheren Formen und eine mit linearen Formen, die aus Würfeln geschnitten werden. Die Blöcke aus Muranoglas werden von geschickten Glasbläsern in gusseisernen Formen geblasen und bewahren sich die Unregelmäßigkeit der Oberflächen, die von Hand aus Wachs geformt werden und jede Leuchte zu einem Unikat macht.



072 T101



072 T2 01

Table lamp
 Lampada da tavolo
 Lampe de table
 Tischlampe

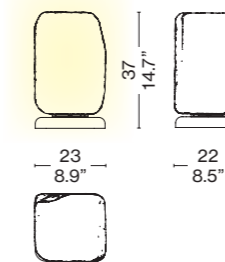
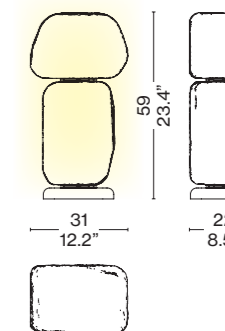

Table lamp
 Lampada da tavolo
 Lampe de table
 Tischlampe



Blown glass body
 Corpo in vetro soffiato
 Corps en verre soufflé
 Körper aus mundgeblasenem Glas



Bianco

Base
 Basamento
 Base
 Sockel

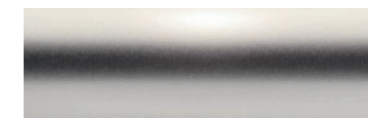

Brushed stainless steel
 Acciaio Inox spazzolato
 Acier inoxydable brossé
 Gebürsteter edelstahl

072 T1

Technical Informations
 Caratteristiche tecniche
 Caractéristiques techniques
 Technische Merkmale

Material
 Materiale
 Matériaux
 Gestell

Stainless steel, Aluminium, PMMA, glass
 Acciaio inox, Alluminio, PMMA, vetro
 Acer inoxydable, Aluminium, PMMA, verre
 Gebürsteter, Aluminium, PMMA, Glas

Light source
 Fonte luminosa
 Source lumineuse
 Lichtquelle

LED module (included)
 Modulo LED (incluso)
 Module LED (inclus)
 LED-Modul (enthalten)

Light source replaceability
 Sostituibilità della fonte luminosa
 Remplacement de la source lumineuse
 Austauschbarkeit der Lichtquelle

Non-replaceable built-in LED
 LED integrato non sostituibile
 LED intégrée, non remplaçable
 Integrierte, nicht austauschbare LED

Regulation
 Regolazione
 Régulation
 Regulierung

Dimmer (incluso)
 Dimmer (included)
 Variateur (inclus)
 Dimmer (inklusive)

Voltage
 Voltaggio
 Tension
 Spannung

100-240 V

Power
 Potenza
 Puissance
 Leistung

9 W

Temperature
 Temperatura
 Température
 Temperatur

2700 K

System flow
 Flusso sistema
 Flux du système
 Systemfluss

1665 lm

Table Lamps

| | |
|------------------------------------------------------------------------------------------------------------------------------|-----------------------------------------------------------------------------------|
| Cri Cri Cri Cri | >90 |
| Emission Emissione Émission Emission | Scattered Diffusa Diffuse Diffuses Licht |
| Power supply Alimentatore Alimentation Stromzufuhr | Included incluso incluse enthalten |
| Cable length Lunghezza cavo Longueur du câble Kabellänge | 50 + 150 cm |
| Cable colour and material Colore e materiale cavo Couleur et matériau du câble Farbe und Material des Kabels | Transparent Transparente Transparent Transparent |
| Net weight Peso netto Poids net Netto Gewicht | 8,5 kg |
| Certifications Certificazioni Certifications Zertifizierungen |  |

Detail
Dettaglio
Détail
Detail



Wax Stone Light Collection



Floor, p. 120



Suspension, p. 160



Wall, p. 216



TABLE LAMPS

Lampade da tavolo, Lampes de table, Tischlampen

Karakter



ACCELSA

Angelo Mangiarotti
P. 78

DOMO TABLE

Joe Colombo
P. 82

LARI

Angelo Mangiarotti
P. 86

LARI MINI

Angelo Mangiarotti
P. 90

MOBY 1

Birgitte Due Madsen
& Jonas Trampedach
P. 94



MOBY 2

Birgitte Due Madsen
& Jonas Trampedach
P. 98

RISCIO

Joe Colombo
P. 102

SAFFO

Angelo Mangiarotti
P. 106

SFERA

Angelo Mangiarotti
P. 110



ACCELSA
ANGELO MANGIAROTTI, 1985
KARAKTER

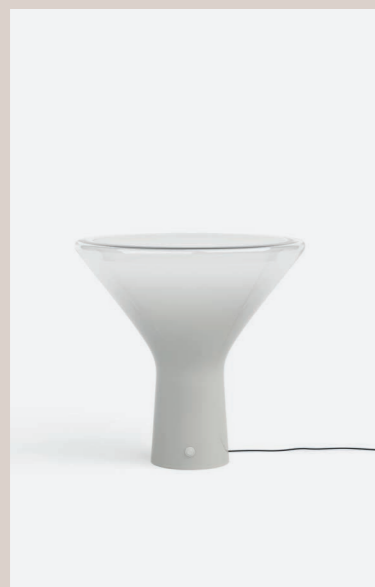

8KRKL1300019 / 8KRKL130K019

EN Designed in 1985 by Angelo Mangiarotti, a celebrated Italian architect, sculptor, and designer, the Accelsa lamp embodies a blend of timeless elegance and a contemporary appeal. Crafted from delicate, mouth-blown Venetian frosted white glass, the design emits a gentle, diffused light, creating an ambient atmosphere that adds tranquillity and charm to any space.

IT Progettata nel 1985 da Angelo Mangiarotti, famoso architetto, scultore e designer italiano, la lampada Accelsa incarna la fusione tra l'intramontabile eleganza e il fascino moderno. Prodotta in un delicato vetro soffiato veneziano di colore bianco satinato, la lampada emette una luce morbida e diffusa che crea un'atmosfera capace di infondere tranquillità ed eleganza ad ogni ambiente.

FR Conçue en 1985 par Angelo Mangiarotti, célèbre architecte, sculpteur et designer italien, la lampe Accelsa incarne un mélange d'élégance intemporelle et d'attrait contemporain. Fabriquée en délicat verre vénitien, blanc dépoli et soufflé à la bouche, cette lampe diffuse une lumière douce, créant une atmosphère qui apporte tranquillité et charme à n'importe quel espace.

DE Die Leuchte Accelsa wurde 1985 vom gefeierten italienischen Architekten, Bildhauer und Designer Angelo Mangiarotti entworfen und verbindet zeitlose Eleganz mit einer modernen Ausstrahlung. Die Leuchte besteht aus filigranem mundgeblasenem venezianischem Milchglas und strahlt ein freundliches, diffuses Licht aus, das eine behagliche Atmosphäre schafft, die jedem Raum Ruhe und Charme verleiht.

Table lamp
Lampada da tavolo
Lampe de table
Tischlampe

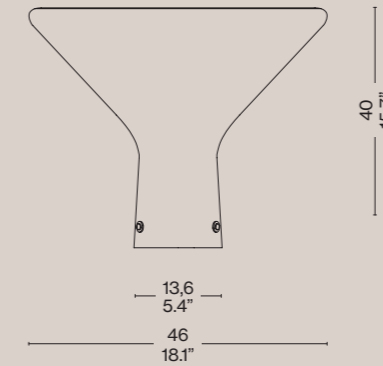

Mouth-blown glass
Vetro soffiato
Verre soufflé
Geblasenem Glas



Bianco
White
blanc
Weiß

Technical Informations

Caratteristiche tecniche
Caractéristiques techniques
Technische Merkmale

Materials

Materiali
Matériaux
Materialien

Mouth - blown glass, steel
Bocca - vetro soffiato, acciaio
Bouche - verre soufflé, acier
Mund - geblasenes Glas, Stahl

Light source

Fonte luminosa
Source lumineuse
Lichtquelle

E27 LED (not included)
E27 LED (esclusa)
E27 LED (non inclus)
E27 LED (nicht enthalten)

Light source replaceability

Sostituibilità della fonte luminosa
Remplacement de la source lumineuse
Austauschbarkeit der Lichtquelle

Replaceable
Sostituibile
Remplaçable
Auswechselbar

Regulation

Regolazione
Régulation
Regulierung

Dimmable, on cord turn-button, stepless
Dimmerabile, con pulsante di accensione a cavo, senza interruzioni
Dimmable, par bouton rotatif sur le cordon, en continu
Dimmbar, Drehknopf am Kabel, stufenlos

Voltage

Voltaggio
Tension
Spannung

230 V

Power

Potenza
Puissance
Leistung

Max 10 W

Emission

Emissione
Émission
Emission

Diffused
Diffusa
Diffuse
Diffuses Licht

Power Supply

Alimentatore
Alimentation électrique
Stromversorgung

Not needed
Non necessario
Pas nécessaire
Nicht erforderlich

Cable length

Lunghezza cavo
Longueur du câble
Kabellänge

200 cm

Table Lamps

| | |
|----------------------------------|-----------------|
| Cable colour and material | Black, textile |
| Colore e materiale cavo | Nero, tessuto |
| Couleur et matériau du câble | Noir, tissu |
| Farbe und Material des Kabels | Schwarz, Textil |

| | |
|-------------------|---------|
| Net weight | 5,85 kg |
| Peso netto | |
| Poids net | |
| Netto Gewicht | |

| | |
|-----------------------|-----------------------------------------------------------------------------------|
| Certifications |  |
| Certificazioni | |
| Certifications | |
| Zertifizierungen | |

Detail
Dettaglio
Détail
Detail

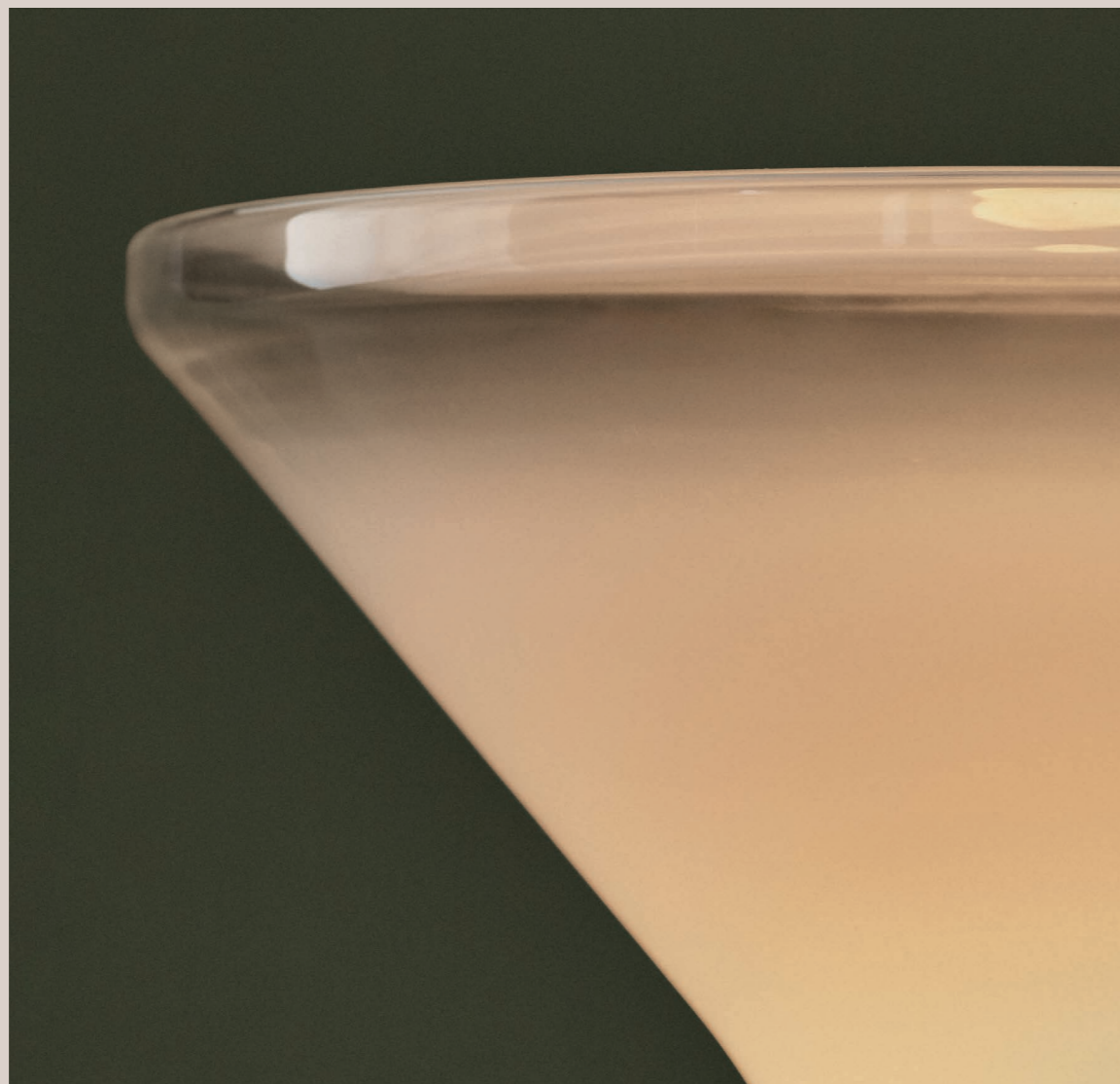

DOMO TABLE
JOE COLOMBO, 1965
KARAKTER



EN The Domo lamp was originally designed by Italian designer Joe Colombo in 1965. Back then he designed three lamps based on the same core shape. Known for his democratic and functional design, his flexible and convertible furniture meant to be used in many different ways – all to the benefit of the user. Joe Colombo experimented with new materials and the latest technologies and designed futuristic “machines for living”, many of which have become icons for a new way of living. One of them is Domo. Colombo often rejected sharp corners and straight lines in favour of curvaceous forms.

IT Progettata in origine dal designer italiano Joe Colombo nel 1965, la lampada Domo offriva tre diverse configurazioni accomunate da una stessa forma base. Noto per il suo orientamento verso il design democratico e funzionale, egli progettò mobili flessibili e convertibili capaci di favorire la versatilità d'uso a vantaggio della fruibilità dell'utente. Joe Colombo sperimentò l'impiego di nuovi materiali e tecnologie innovative per progettare “Macchine abitative” futuristiche diventate, in alcuni casi, icone di un nuovo modo di vivere. Domo è una di queste. Colombo spesso privilegiava le forme sinuose rispetto a linee diritte e angoli netti.

FR À l'origine, la lampe Domo a été conçue en 1965 par le designer italien Joe Colombo. Il avait à l'époque conçu trois lampes basées sur la même forme. Connu pour son design démocratique et fonctionnel, ses meubles flexibles et convertibles sont conçus pour être utilisés de multiples façons, tout cela au profit de l'utilisateur. Joe Colombo a expérimenté de nouveaux matériaux et les technologies les plus récentes et a conçu des « machines à vivre » futuristes, dont beaucoup sont devenues des icônes d'un nouveau mode de vie. L'une d'entre elles est Domo. Colombo évitait souvent les angles vifs et les lignes droites en faveur des formes courbes.

DE Der italienische Designer Joe Colombo hat die Leuchte Domo 1965 entworfen, damals in drei Versionen mit dem gleichen Designkonzept. Der Designer war für sein demokratisches und zweckmäßiges Design bekannt, das für viele verschiedene Verwendungszwecke geeignet ist, alle zum Nutzen des Benutzers. Colombo experimentierte mit neuen Materialien und modernster Technologie und entwarf “Wohnmaschinen”, von denen viele zu Ikonen einer neuen Lebensweise geworden sind. Eine davon ist Domo. Colombo verzichtete oft auf scharfe Kanten und gerade Linien, um kurvigen und gefälligen Formen den Vorzug zu geben.

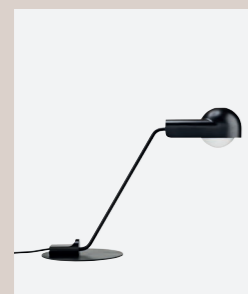

8KRKL3120009 EU/
8KRKL312K009 UK

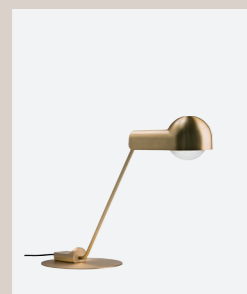

8KRKL3110009 EU/
8KRKL311K009 UK

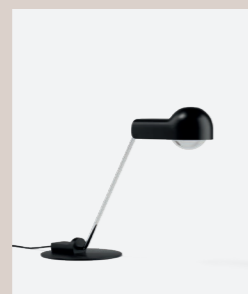

8KRKL3130009 EU/
8KRKL313K009 UK

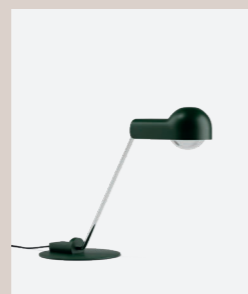

8KRKL3140009 EU/
8KRKL314K009 UK

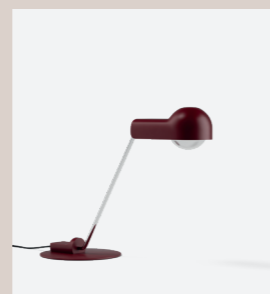

8KRKL3150009 EU/
8KRKL315K009 UK

Floor lamp
Lampada da terra
Lampadaire
Stehleuchte

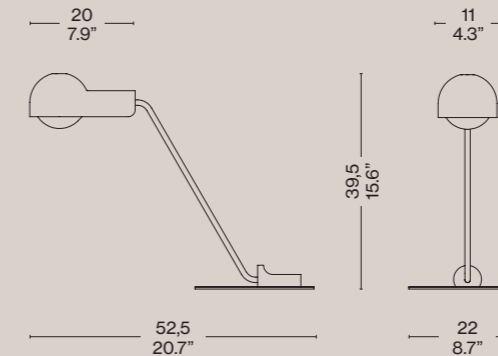

Base and lamp head
Base e testa della lampada
Base et tête de lampe
Sockel und Lampenkopf

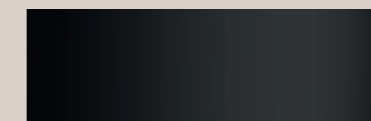

Steel with black powder coating
Acciaio con verniciatura a polvere nero
Acier avec revêtement en poudre noir
Stahl mit schwarzer Pulverbeschichtung



Steel with red powder coating
Acciaio con verniciatura a polvere rosso
Acier avec revêtement en poudre rouge
Stahl mit roter Pulverbeschichtung



Steel with green powder coating
Acciaio con verniciatura a polvere verde
Acier avec revêtement en poudre vert
Stahl mit grüner Pulverbeschichtung

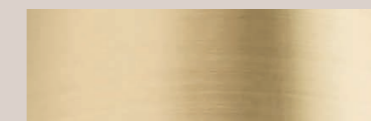

Brushed brass with clear lacquer
Ottone spazzolato con lacca trasparente
Laiton brossé avec laque transparente
Messing gebürstet und klar lackiert

Stem
Stelo
Tige
Stiel

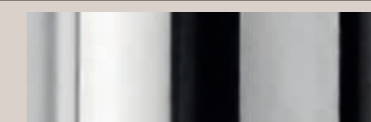

Steel
Acciaio
Acier
Stahl

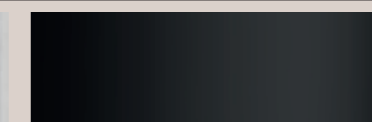

Steel with black powder coating
Acciaio con verniciatura a polvere nero
Acier avec revêtement en poudre noir
Stahl mit schwarzer Pulverbeschichtung



Brushed brass with clear lacquer
Ottone spazzolato con lacca trasparente
Laiton brossé avec laque transparente
Messing gebürstet und klar lackiert

Technical Informations
Caratteristiche tecniche
Caractéristiques techniques
Technische Merkmale

Materials
Materiali
Matériaux
Materialien

Steel/Brass
Acciaio/ottone
Acier/laiton
Stahl/Messing

Light source

Fonte luminosa
Source lumineuse
Lichtquelle

E27 Globe 28W max (not included)
E27 Globo 28W max (non incluso)
Globe E27 28W max (non inclus)
E27 Globe 28W max (nicht enthalten)

Light source replaceability

Sostituibilità della fonte luminosa
Remplacement de la source lumineuse
Austauschbarkeit der Lichtquelle

Replaceable
Sostituibile
Remplaçable
Auswechselbar

Regulation

Regolazione
Régulation
Regulierung

Dimmable, on cord turn-button, stepless. Version black/balck - On-off switch.
Dimmerabile, con pulsante di accensione a cavo, senza interruzioni.
Versione nero/nero interruttore on-off
Dimmable, bouton rotatif sur cordon, progressif. Version noir/noir - Interrupteur marche-arrêt.
Dimmbar, Drehknopf am Kabel, stufenlos. Version schwarz/schwarz - Ein-Aus-Schalter

Voltage

Voltaggio
Tension
Spannung

240 V

Power

Potenza
Puissance
Leistung

Max 28 W

Table Lamps

| | |
|------------------------------------------------------------------------------------------------------------------------------|-----------------------------------------------------------------------------------|
| Emission Emissione Émission Emission | Directional Direzionale Directionnel Richtungsweisend |
| Power Supply Alimentatore Alimentation électrique Stromversorgung | Not needed Non necessario Pas nécessaire Nicht erforderlich |
| Cable length Lunghezza cavo Longueur du câble Kabellänge | 200 cm |
| Cable colour and material Colore e materiale cavo Couleur et matériau du câble Farbe und Material des Kabels | Black, textile Nero, tessuto Noir, tissu Schwarz, Textil |
| Net weight Peso netto Poids net Netto Gewicht | 2,5 kg |
| Certifications Certificazioni Certifications Zertifizierungen |  |

Detail
Dettaglio
Détail
Detail



Domo Collection



Floor, p. 142



LARI
ANGELO MANGIAROTTI, 1978
KARAKTER



EN Drawing influence from architectural shapes and materials, prolific Italian architect Angelo Mangiarotti designed the Lari lamp in a singular piece of mouth blown glass, elevated onto a simple base. The oversized rectangular form and texture of the glass work together to suggest the slightly industrial appeal of the Lari light.

IT Traendo ispirazione dalle forme e dai materiali prediletti in ambito architettonico, il prolifico architetto italiano Angelo Mangiarotti progettò la lampada Lari immaginando un monoblocco di vetro soffiato innalzato su una semplice base. La texture del vetro e la forma rettangolare sovradimensionata donano alla lampada Lari un aspetto vagamente industriale.

FR S'inspirant des formes et des matériaux de l'architecture, le prolifique architecte italien Angelo Mangiarotti a conçu la lampe Lari à partir d'un unique bloc de verre soufflé à la bouche, posé sur une base très simple. La lampe Lari se démarque par sa forme rectangulaire surdimensionnée et la texture de son verre qui lui confèrent une esthétique quelque peu industrielle.

DE Der erfolgreiche italienische Architekt Angelo Mangiarotti ließ sich beim Design der Tischleuchte Lari von architektonischen Formen und Materialien inspirieren und entwarf eine Leuchte aus einem Stück, die aus mundgeblasenem Glas besteht und auf einem einfachen Fuß sitzt. Die übergroße rechteckige Form und die Textur vom Glas machen zusammen den leicht industriellen Charme der Leuchte Lari aus.

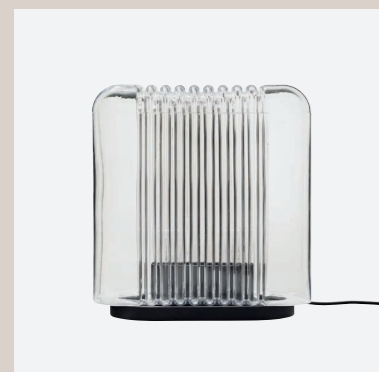

8KRKL5000009 EU / 8KRKL500K009 UK

Table lamp
Lampada da tavolo
Lampe de table
Tischleuchte

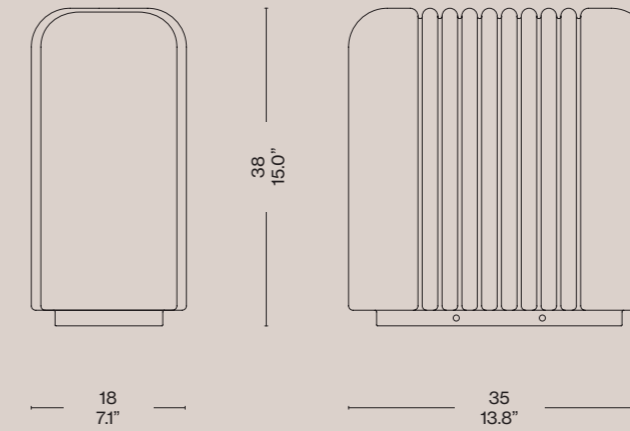

Shade
Paralume
Abat-jour
Lampenschirm



Mouth-blown glass
Vetro soffiato a bocca
Verre soufflé à la bouche
Mundgeblasenes Glas

Base
Base
Base
Base

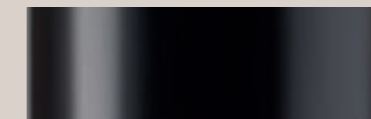

Aluminium with black powder coating
Alluminio con verniciatura a polvere nera
Aluminium avec revêtement en poudre noir
Aluminium mit schwarzer Pulverbeschichtung

Technical Informations
Caratteristiche tecniche
Caractéristiques techniques
Technische Merkmale

Materials
Materiali
Matériaux
Materialien

Mouth-blown glass, aluminium
Vetro soffiato a bocca, alluminio
Verre soufflé à la bouche, aluminium
Mundgeblasenes Glas, Aluminium

Light source
Fonte luminosa
Source lumineuse
Lichtquelle

2 x E27 28W max (not included)
2 x E27 28W max (non inclusi)
2 x E27 28W max (non inclus)
2 x E27 28W max (nicht enthalten)

Light source replaceability
Sostituibilità della fonte luminosa
Remplacement de la source lumineuse
Austauschbarkeit der Lichtquelle

Replaceable
Sostituibile
Remplaçable
Auswechselbar

Regulation
Regolazione
Régulation
Regulierung

Dimmable, on cord turn-button, stepless
Dimmerabile, con pulsante di accensione a cavo, senza interruzioni
Dimmable, par bouton rotatif sur le cordon, en continu
Dimmbar, Drehknopf am Kabel, stufenlos

Voltage
Voltaggio
Tension
Spannung

100 - 240 V



Power
Potenza
Puissance
Leistung

Max 2 x 28 W

Emission
Emissione
Émission
Emission

Omnidirectional
Omnidirezionale
Omnidirectionnel
Omnidirektional

Table Lamps

| | |
|------------------------------------------------------------------------------------------------------------------------------|-------------------------------------------------------------------------------------------------------------------------------------------------------------------------------------------------------------------------------------------------------|
| Power Supply Alimentatore Alimentation électrique Stromversorgung | Not needed Non necessario Pas nécessaire Nicht erforderlich |
| Cable length Lunghezza cavo Longueur du câble Kabellänge | 200 cm |
| Cable colour and material Colore e materiale cavo Couleur et matériau du câble Farbe und Material des Kabels | Black, textile Nero, tessuto Noir, tissu Schwarz, Textil |
| Net weight Peso netto Poids net Netto Gewicht | 5 kg |
| Certifications Certificazioni Certifications Zertifizierungen |    |

Detail
Dettaglio
Détail
Detail



LARI MINI
ANGELO MANGIAROTTI, 1978 / 2023
KARAKTER



8KRKL5100029

EN Lari mini is a portable version of Angelo Mangiarotti's original Lari lamp from 1978. Just like the original Lari, Lari mini consists of a single mouth-blown piece of glass attached to a powder-coated metal base. The mouth-blown glass has a distinctive rippled structure which creates a beautiful, slightly blurred feel to the ambient light. Lari mini can cast its beautiful light in a wide range of settings – from cosy nooks in private homes and eye-catching reception desks at the office to dim, candlelit dinners at the restaurant. Lari mini charges via a USB-C cable and goes from zero to fully charged in 3,5 to 4 hours. When fully charged, it can provide up to 14 hours of light.

IT Lari mini è la versione portatile della lampada Lari originale progettata da Angelo Mangiarotti nel 1978. Come la sua sorella maggiore, Lari mini si compone di un monoblocco di vetro soffiato montato su una base in metallo verniciato a polvere. La caratteristica struttura ondulata del monoblocco in vetro soffiato crea un'illuminazione confortevole e lievemente soffusa. Lari mini si adatta agli ambienti più svariati: gli angolini più intimi della casa, accattivanti luoghi d'accoglienza in ufficio oppure per creare un'atmosfera a lume di candela nei ristoranti. Lari mini si ricarica tramite cavo USB-C e si ricarica completamente in 3,5 - 4 ore. La carica completa fornisce fino a 14 ore di luce.

FR Lari mini est une version portable de la lampe Lari originale d'Angelo Mangiarotti datant de 1978. À l'instar du modèle d'origine, Lari mini se compose d'un unique bloc de verre soufflé à la bouche, posé sur un socle en métal thermolaqué. Le verre soufflé à la bouche arbore une structure ondulée caractéristique qui confère à la lumière ambiante un aspect légèrement tamisé d'une grande beauté. Lari mini peut diffuser sa belle lumière dans un large éventail de situations allant des coins douillet dans les maisons particulières aux bureaux d'accueil attrayants dans des entreprises, en passant par les diners aux chandelles au restaurant. Lari mini se recharge via un câble USB-C et requiert 3,5 à 4 heures pour passer de zéro à une charge complète avec laquelle elle peut fournir jusqu'à 14 heures de lumière.

DE Lari Mini ist eine tragbare Version der originalen Leuchte Lari, die Angelo Mangiarotti 1978 entworfen hat. Genau wie die Originalleuchte Lari besteht auch die Leuchte Lari Mini aus mundgeblasenem Glas aus einem Stück, das am pulverbeschichteten Lampenfuß befestigt ist. Das mundgeblasene Glas hat eine charakteristische geriffelte Struktur, die dem Raumlicht einen wunderschönen, leicht verschwommenen Effekt verleiht. Lari Mini passt mit ihrem wundervollen Licht in die unterschiedlichsten Interieurs, von gemütlichen Ecken in Privatwohnungen und Empfangstheken, die ein echter Blickfang sind, bis zu Candle-Light Dinners im Restaurant. Der Akku von Lari Mini kann mit einem USB-Kabel geladen werden. Bei komplett leerem Akku dauert der Ladevorgang ungefähr 3,5 bis 4 Stunden. Der Akku hat eine Autonomie von bis zu 14 Stunden.

Table lamp
Lampada da tavolo
Lampe de table
Tischleuchte

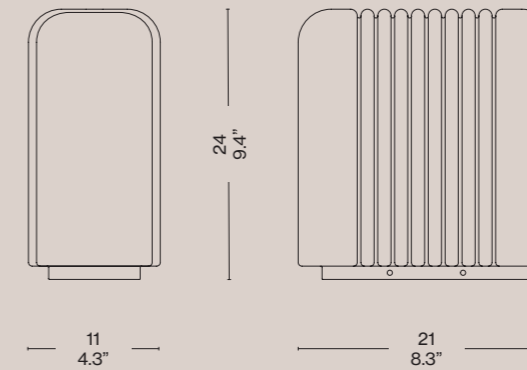

Shade
Paralume
Abat-jour
Lampenschirm



Mouth-blown glass
Vetro soffiato a bocca
Verre soufflé à la bouche
Mundgeblasenes Glas

Base
Base
Base
Base

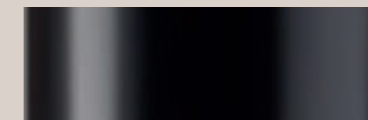

Aluminium with black powder coating
Alluminio con verniciatura a polvere nera
Aluminium avec revêtement en poudre noir
Aluminium mit schwarzer Pulverbeschichtung

Technical Informations
Caratteristiche tecniche
Caractéristiques techniques
Technische Merkmale

Materials
Materiali
Matériaux
Materialien

Mouth-blown glass, aluminium
Vetro soffiato a bocca, alluminio
Verre soufflé à la bouche, aluminium
Mundgeblasenes Glas, Aluminium

Light source
Fonte luminosa
Source lumineuse
Lichtquelle

Built-in LED
LED integrato
LED intégrée
Eingebaute LED

Light source replaceability
Sostituibilità della fonte luminosa
Remplacement de la source lumineuse
Austauschbarkeit der Lichtquelle

Non-replaceable built-in LED
LED integrato non sostituibile
LED intégrée, non remplaçable
Integrierte, nicht austauschbare LED

Regulation
Regolazione
Régulation
Regulierung

Dimmable, built in touch, 3 steps
Dimmerabile, touch integrato, 3 fasi
Dimmable, touche intégrée, 3 niveaux
Dimmbar, eingebauter Touch, 3 Stufen

Power
Potenza
Puissance
Leistung

2 x 1 W

Temperature
Temperatura
Température
Temperatur

2200 k

System flow
Flusso sistema
Flux du système
Systemfluss

2 x 107 lm

Table Lamps

| | |
|-----------------------------------------------------------------------------------|-------------------------------------------------------------------------------------------------------------------------------------------------------------------------------------------------------------------------|
| Emission Emissione Émission Emission | Omnidirectional Omnidirezionale Omnidirectionnel Omnidirektional |
| Power Supply Alimentatore Alimentation électrique Stromversorgung | USB/USB-C cable included Cavo USB/USB-C incluso Câble USB/USB-C inclus USB/USB-C cable included |
| Battery Batteria Batterie Batterie | Lithium polymer 3.7V 4000mAh Approx. 14 hours at 70% Polimero di litio 3,7V 4000mAh Circa 14 ore al 70% Polimero di litio 3,7V 4000mAh Circa 14 ore al 70% Lithium-Polymer 3,7V 4000mAh Ca. 14 Stunden bei 70% |
| Cable length Lunghezza cavo Longueur du câble Kabellänge | 200 cm |
| Net weight Peso netto Poids net Netto Gewicht | 1,6 kg |
| Certifications Certificazioni Certifications Zertifizierungen |  |

This lamp can be taken outdoors, but must be stored indoors and must not become wet or moist.
 Questa lampada può essere usata all'esterno, ma deve essere conservata all'interno e non deve bagnarsi o inumidirsi.
 Cette lampe peut être prise à l'extérieur, mais doit être stockée à l'intérieur et ne doit pas devenir humide ou humide.
 Diese Lampe kann im Freien verwendet werden, muss aber in einem Innenraum gelagert werden und darf nicht nass oder feucht werden.

Detail
 Dettaglio
 Détail
 Detail



MOBY 1
BIRGITTE DUE MADSEN & JONAS TRAMPEDACH, 2015
KARAKTER



EN Moby is an extraordinarily sculptural table lamp. Filled with intriguing contrasts, it balances a soft and comforting light with a striking, futuristic design. The void in the main element creates a small cap in which the light source is enclosed. When Moby is on, the soft light unfolds and illuminates the cavity, immediately drawing the attention to the organic curves. In 2016, Birgitte Due Madsen and Jonas Trampedach received the prestigious Silver Hetsch medal for Moby, the highest recognition available from the Danish Art and Crafts Movement of 1879. The two designers run separate studios in Copenhagen, but their collective fondness of the soft, delicate plaster material, typically used for fine art and prototypes, led to this collaboration and the creation of Moby. The lamp was originally cast in plaster, but has now been translated into a durable matte acrylic material with a similar silky-smooth expression.

IT Moby è una lampada da tavolo dallo straordinario aspetto scultoreo. Caratterizzata da interessanti contrasti, dimostra un sapiente equilibrio tra un'illuminazione calda e soffusa e un sorprendente design futuristico. Il vuoto nel corpo principale crea un piccolo paralume nel quale è alloggiata la fonte di luce. Quando è accesa, la morbida luce di Moby illumina la cavità catalizzando immediatamente l'attenzione alle sue organiche sinuosità. Nel 2016, Birgitte Due Madsen e Jonas Trampedach sono stati insigniti della prestigiosa medaglia Silver Hetsch per Moby, il massimo riconoscimento riconosciuto dal Danish Art and Crafts Movement del 1879. I due designer lavorano a Copenhagen in studi separati, ma la loro passione condivisa verso il morbido e delicato materiale di rivestimento gessoso, impiegato principalmente per le decorazioni artistiche e i prototipi, è sfociata in questa collaborazione che ha portato alla creazione di Moby. Originariamente modellata in stucco, ora viene prodotta in un resistente materiale acrilico opaco capace di simulare l'effetto liscio e setoso dell'originale.

FR Moby est une lampe de table remarquablement sculpturale. Riche en contrastes fascinants, elle allie une lumière douce et réconfortante à un design saisissant et futuriste. Le vide dans l'élément principal crée une petite calotte qui recèle la source lumineuse. Lorsque Moby est allumée, elle répand une lumière douce qui éclaire la cavité, attirant immédiatement l'attention sur ses courbes organiques. En 2016, Birgitte Due Madsen et Jonas Trampedach ont reçu la prestigieuse médaille Silver Hetsch pour Moby, la plus haute reconnaissance décernée par le Mouvement Danois pour l'Art et l'Artisanat de 1879. Les deux designers dirigent des studios distincts à Copenhague, mais leur penchant commun pour le matériau doux et délicat qu'est le plâtre, généralement utilisé pour les beaux-arts et les prototypes, a conduit à cette collaboration et à la création de Moby. La lampe était à l'origine moulée en plâtre, mais elle a été traduite dans un matériau acrylique mat et durable, à l'aspect lisse et soyeux.

DE Moby ist eine außerordentliche skulpturale Tischleuchte. Mit ihren faszinierenden Kontrasten setzt sie dem sanften und behaglichen Licht ein futuristisches Design mit großer Wirkung entgegen. Die Lücke im Hauptelement schafft eine kleine Aussparung, in die das Leuchtmittel eingesetzt ist. Wenn Moby eingeschaltet ist, enthüllt und beleuchtet sanftes Licht den Hohlraum und lenkt die Aufmerksamkeit sofort auf seine organischen Kurven. Die Leuchte Moby von Birgitte Due Madsen und Jonas Trampedach wurde 2016 mit der renommierten Silver Hetsch Medal ausgezeichnet, der höchsten Auszeichnung des dänischen Arts and Crafts Movement 1879. Die beiden Designer haben eigene Studios in Kopenhagen, haben aber eine gemeinsame Vorliebe für weichen und formbaren Gips, der viel für Kunstgegenstände und Prototypen verwendet wird, sodass sie sich für eine Zusammenarbeit entschieden und Moby entworfen haben. Ursprünglich war die Leuchte aus Gips geformt, der später aber durch dauerhaftes mattes Acryl mit einem vergleichbaren samtig-glatten Aussehen ersetzt wurde.

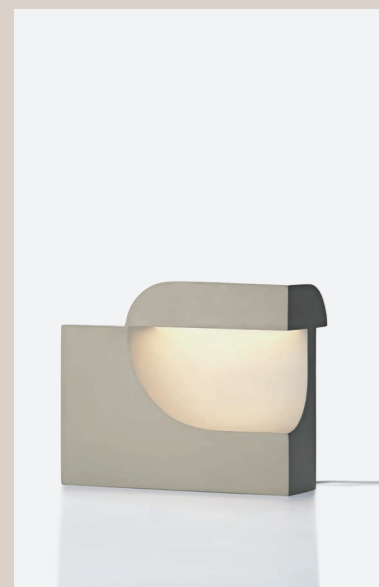

8KRKL1040009

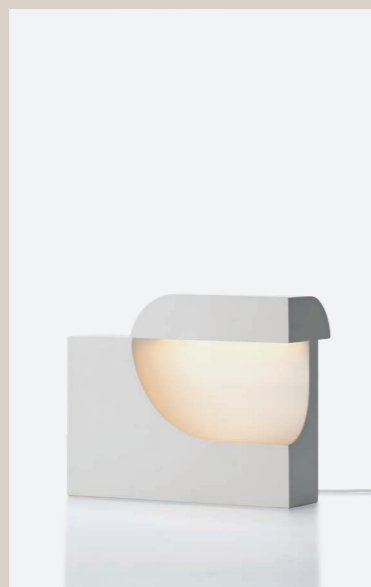

8KRKL1030009

Table lamp
Lampada da tavolo
Lampe de table
Tischleuchte

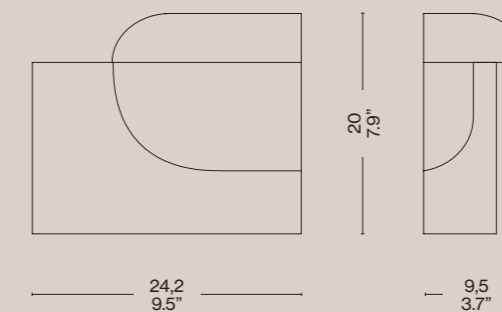

Acovi acrylic
Acrilico Acovi
Acovi acrylique
Acovi-Acryl

White
Bianco
Blanc
Weiß

Kaki
Cachi
Kaki
Kaki

Technical Informations
Caratteristiche tecniche
Caractéristiques techniques
Technische Merkmale

Materials
Materiali
Matériaux
Materialien

Acovi acrylic
Acrilico Acovi
Acovi acrylique
Acovi-Acryl

Light source
Fonte luminosa
Source lumineuse
Lichtquelle

Built-in LED
LED integrato
LED intégrée
Eingebaute LED

Light source replaceability
Sostituibilità della fonte luminosa
Remplacement de la source lumineuse
Austauschbarkeit der Lichtquelle

Non-replaceable built-in LED
LED integrato non sostituibile
LED intégrée, non remplaçable
Integrierte, nicht austauschbare LED

Regulation
Regolazione
Régulation
Regulierung

Dimmable, on cord touch, stepless
Dimmerabile, con pulsante di accensione a cavo, senza interruzioni
Dimmable, par bouton rotatif sur le cordon, en continu
Dimmbar, Drehknopf am Kabel, stufenlos

Voltage
Voltaggio
Tension
Spannung

100 - 240 V

Power
Potenza
Puissance
Leistung

6 W

Temperature
Temperatura
Température
Temperatur

2700 k

System flow
Flusso sistema
Flux du système
Systemfluss

757 lm

Table Lamps

| | |
|------------------------------------------------------------------------------------------------------------------------------|---------------------------------------------------------------------------------------------------------------------------------------------------------------------------------------------------------------------------------------------------------------------------------------------------------------------------|
| Emission Emissione Émission Emission | Diffused Diffusa Diffuse Diffus |
| Power Supply Alimentatore Alimentation électrique Stromversorgung | Switching 230V/110V power supply with EU/UK/AU/US/JP/CN plugs included Alimentatore switching 230V/110V con spine UE/UK/AU/US/JP/CN incluso Alimentation électrique à commutation 230V/110V avec fiches EU/UK/AU/US/JP/CN incluses Schaltbares 230V/110V-Netzteil mit EU/UK/AU/US/JP/CN-Steckern im Lieferumfang |
| Cable length Lunghezza cavo Longueur du câble Kabellänge | 200 cm |
| Cable colour and material Colore e materiale cavo Couleur et matériau du câble Farbe und Material des Kabels | White, rubber Bianco, gomma Blanc, caoutchouc Weiß, Gummi |
| Net weight Peso netto Poids net Netto Gewicht | 3,5 kg |
| Certifications Certificazioni Certifications Zertifizierungen |  |

Detail
Dettaglio
Détail
Detail



MOBY 2
BIRGITTE DUE MADSEN & JONAS TRAMPEDACH, 2015
KARAKTER



EN Brimming with character and personality, the Moby 2 lamp by Birgitte Due Madsen and Jonas Trampedach introduces a distinctive new design that builds upon the success of the striking Moby 1. A central focal point of the lamp is the intriguing void within the structure which delicately encapsulates the light source beneath a small cap. When turned on, the lamp unveils a soft, ambient glow that elegantly permeates the cavity, highlighting the lamp's organic forms. A perfect fit for modern spaces, Moby 2 features a distinctive character of harmonious and playful contrasts, matched with a refined sculptural design.

IT Traboccante di carattere e personalità, la lampada Moby 2 di Birgitte Due Madsen e Jonas Trampedach presenta un nuovo design esclusivo partendo dal sorprendente design di Moby 1. L'interessante vuoto all'interno della struttura emerge quale punto focale della lampada e ospita la sorgente luminosa sormontata da un piccolo coperchio. Una volta accesa, la lampada diffonde una morbida luce ambiente che avvolge elegantemente la cavità esaltandone le forme organiche. Perfetta per gli ambienti moderni, Moby 2 è il compendio perfetto di personalità esclusiva e giocosi contrasti racchiusi in un elegante design scultoreo.

FR Débordante de caractère et de personnalité, la lampe Moby 2 de Birgitte Due Madsen et Jonas Trampedach présente un nouveau design distinctif qui s'appuie sur le succès de la saisissante Moby 1. Le point central de la lampe est le vide intrigant à l'intérieur de la structure qui contient délicatement la source lumineuse sous un petit chapeau. Lorsqu'elle est allumée, la lampe révèle une douce lueur d'ambiance qui imprègne élégamment la cavité, mettant en valeur les formes organiques de la lampe. Parfaitement adaptée aux espaces modernes, Moby 2 se démarque par ses contrastes harmonieux et ludiques, assortis d'un design sculptural raffiné.

DE Die Leuchte Moby 2 von Birgitte Due Madsen und Jonas Trampedach strahlt Charakter und Persönlichkeit aus und zeichnet sich durch ihr unverwechselbares neues Design aus, das auf dem Erfolg der markanten Leuchte Moby 1 aufbaut. Der Mittelpunkt der Leuchte ist eine faszinierende Aussparung, in der sich die Lichtquelle unter einer kleinen Abdeckung befindet. Wenn die Leuchte eingeschaltet wird, verbreitet sie ein sanftes Licht, das den Hohlraum elegant beleuchtet und die organischen Formen der Leuchte unterstreicht. Die Leuchte Moby 2 zeichnet sich durch ihre harmonischem und verspielten Kontraste aus, die ihren Charakter prägen und mit einem skulpturalen Design verbunden sind.



8KRKL1050009



8KRKL1060009

Table lamp
Lampada da tavolo
Lampe de table
Tischleuchte

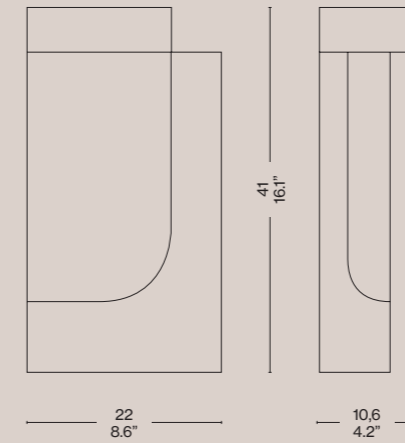

Acovi acrylic
Acrilico Acovi
Acovi acrylique
Acovi-Acryl

White
Bianco
Blanc
Weiß

Kaki
Cachi
Kaki
Kaki

Technical Informations
Caratteristiche tecniche
Caractéristiques techniques
Technische Merkmale

Materials
Materiali
Matériaux
Materialien

Acovi acrylic
Acrilico Acovi
Acovi acrylique
Acovi-Acryl

Light source
Fonte luminosa
Source lumineuse
Lichtquelle

Built-in LED
LED integrato
LED intégrée
Eingebaute LED

Light source replaceability
Sostituibilità della fonte luminosa
Remplacement de la source lumineuse
Austauschbarkeit der Lichtquelle

Non-replaceable built-in LED
LED integrato non sostituibile
LED intégrée, non remplaçable
Integrierte, nicht austauschbare LED

Regulation
Regolazione
Régulation
Regulierung

Dimmable, on cord touch, stepless
Dimmerabile, a contatto con il cavo, senza interruzioni
Dimmable, sur cordon tactile, en continu
Dimmbar, am Kabel berührbar, stufenlos

Voltage
Votaggio
Tension
Spannung

100 - 240 V

Power
Potenza
Puissance
Leistung

10 W

Temperature
Temperatura
Température
Temperatur

2700 k

System flow
Flusso sistema
Flux du système
Systemfluss

1010 lm

Table Lamps

| | |
|------------------------------------------------------------------------------------------------------------------------------|---------------------------------------------------------------------------------------------------------------------------------------------------------------------------------------------------------------------------------------------------------------------------------------------------------------------------|
| Emission Emissione Émission Emission | Diffused Diffusa Diffuse Diffus |
| Power Supply Alimentatore Alimentation électrique Stromversorgung | Switching 230V/110V power supply with EU/UK/AU/US/JP/CN plugs included Alimentatore switching 230V/110V con spine UE/UK/AU/US/JP/CN incluso Alimentation électrique à commutation 230V/110V avec fiches EU/UK/AU/US/JP/CN incluses Schaltbares 230V/110V-Netzteil mit EU/UK/AU/US/JP/CN-Steckern im Lieferumfang |
| Cable length Lunghezza cavo Longueur du câble Kabellänge | 200 cm |
| Cable colour and material Colore e materiale cavo Couleur et matériau du câble Farbe und Material des Kabels | White, rubber Bianco, gomma Blanc, caoutchouc Weiß, Gummi |
| Net weight Peso netto Poids net Netto Gewicht | 4,3 kg |
| Certifications Certificazioni Certifications Zertifizierungen |  |

Detail
Dettaglio
Détail
Detail



RISCIO
JOE COLOMBO, 1968
KARAKTER



EN Prolific Italian architect and designer Joe Colombo, born Cesare Colombo, believed in democratic and functional design, meant to be used in many different ways - all for the benefit of the user. Ahead of his time, Colombo relied on emerging material and the latest technologies to design futuristic "machines for living", many of which have become icons for a new way of living.

IT Il prolifico designer e architetto italiano Joe Colombo, pseudonimo di Cesare Colombo, era convinto che il design dovesse essere funzionale e democratico, adatto a molteplici utilizzi, a completo vantaggio dell'utente finale. Aperto a nuove prospettive, Colombo si affidava a materiali innovativi e tecnologie all'avanguardia per progettare "macchine abitative" futuristiche diventate poi icone di un nuovo modo di vivere.

FR Le prolifique architecte et designer italien Joe Colombo, né Cesare Colombo, croyait en un design démocratique et fonctionnel, destiné à être utilisé de multiples façons, tout cela au profit de l'utilisateur. En avance sur son temps, Colombo utilisait des matériaux nouveaux et les technologies les plus récentes pour concevoir des « machines à vivre » futuristes, dont beaucoup sont devenues des icônes d'un nouveau mode de vie.

DE Der erfolgreiche italienische Architekt und Designer Joe Colombo, der eigentliche Cesare Colombo hieß, glaubte an ein demokratisches und zweckmäßiges Design, das dafür viele verschiedene Verwendungszwecke geeignet ist, alle zum Nutzen des Benutzers. Colombo war seiner Zeit voraus und arbeitete mit neuen Materialien und modernster Technologie, um futuristische "Wohnmaschinen" zu entwerfen, von denen viele zu Ikonen einer neuen Lebensweise geworden sind.



8KRKL7420009



8KRKL7400009



8KRKL7410009

Table lamp
Lampada da tavolo
Lampe de table
Tischleuchte

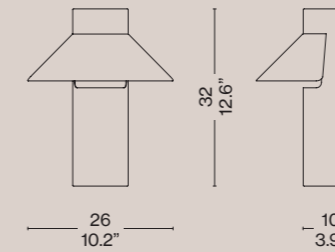

Structure
Struttura
Structure
Struktur

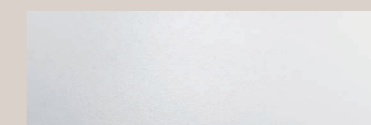

White
Bianco
Blanc
Weiß



Midnight blue
Blu mezzanotte
Bleu Minuit
Blau Mitternacht

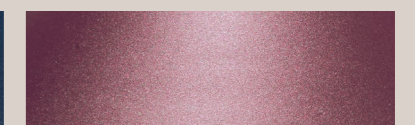

Japanese red
Rosso giapponese
Rouge japonais
Japanisches Rot

Technical Informations
Caratteristiche tecniche
Caractéristiques techniques
Technische Merkmale

Material
Materiale
Materiaux
Gestell

Aluminium
Alluminio
Aluminium
Aluminium

Light source
Fonte luminosa
Source lumineuse
Lichtquelle

Built-in LED
LED integrato
LED intégrée
Eingebaute LED

Light source replaceability
Sostituibilità della fonte luminosa
Remplacement de la source lumineuse
Austauschbarkeit der Lichtquelle

Non-replaceable built-in LED
LED integrato non sostituibile
LED intégrée, non remplaçable
Integrierte, nicht austauschbare LED

Regulation
Regolazione
Régulation
Regulierung

Dimmable, built in touch, stepless
Dimmerabile, touch integrato, senza interruzioni
Dimmable, tactile intégré, progressif
Dimmbar, eingebauter Touch, stufenlos

Voltage
Volltaggio
Tension
Spannung

100-240 V

Power
Potenza
Puissance
Leistung

6 W

Temperature
Temperatura
Température
Temperatur

3000 k

System flow
Flusso sistema
Flux du système
Systemfluss

651 lm

Table Lamps

| | |
|------------------------------------------------------------------------------------------------------------------------------|---------------------------------------------------------------------------------------------------------------------------------------------------------------------------------------------------------------------------------------------------------------------------------------------------------------------------|
| Emission Emissione Émission Emission | Diffused Diffusa Diffus Diffus |
| Power Supply Alimentatore Alimentation électrique Stromversorgung | Switching 230V/110V power supply with EU/UK/AU/US/JP/CN plugs included Alimentatore switching 230V/110V con spine UE/UK/AU/US/JP/CN incluso Alimentation électrique à commutation 230V/110V avec fiches EU/UK/AU/US/JP/CN incluses Schaltbares 230V/110V-Netzteil mit EU/UK/AU/US/JP/CN-Steckern im Lieferumfang |
| Cable length Lunghezza cavo Longueur du câble Kabellänge | 200 cm |
| Cable colour and material Colore e materiale cavo Couleur et matériau du câble Farbe und Material des Kabels | Black/White, rubber Nero/Bianco, gomma Noir/Blanc, caoutchouc Schwarz/Weiß, Gummi |
| Net weight Peso netto Poids net Netto Gewicht | 2,3 kg |
| Certifications Certificazioni Certifications Zertifizierungen |  |

Detail
Dettaglio
Détail
Detail



SAFFO
ANGELO MANGIAROTTI, 1967
KARAKTER

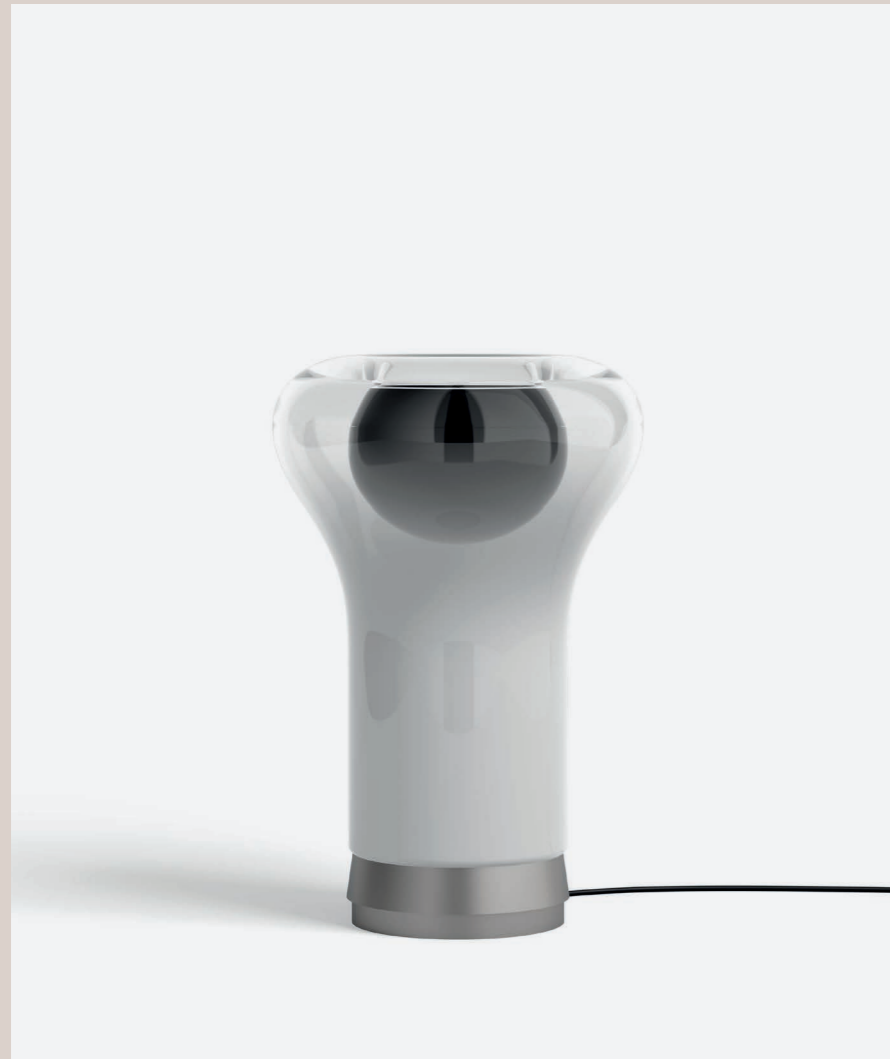

8KRKL1620009 EU / 8KRKL162K009 UK

EN The spectacular Saffo Lamp was designed in 1966 by Italian architect, sculptor, and designer Angelo Mangiarotti and has since been a coveted vintage object. The remarkable design bears testament to his background as a sculptor and shows his unique approach to combining shapes and materials. Saffo is made of mouth-blown glass and spreads a soft light that enhances the many material characteristics of the glass. The white glass in the bottom elegantly hides the light source and as the shape of the mushroom starts to form, the white glass blends into transparent and makes way for the light. The sculptural qualities of the Saffo lamp make it a spectacular design object whether turned on or off.

IT La spettacolare lampada Saffo disegnata nel 1966 dall'architetto, scultore e designer Angelo Mangiarotti, da allora è diventata un oggetto vintage molto ricercato. L'eccezionale design rivela le sue origini come scultore, evidenziando il suo esclusivo approccio verso l'unione di forme e materiali. Saffo è prodotta in vetro soffiato: la sua luce diffusa esalta le molteplici caratteristiche materiche del vetro. Il vetro bianco alla base nasconde sapientemente la sorgente luminosa e, salendo a modellare la forma di fungo, va a fondersi con il vetro trasparente per facilitare la diffusione della luce. Le caratteristiche scultoree della lampada Saffo la rendono uno stupendo oggetto di design, sia da accesa che da spenta.

FR Conçue en 1966 par l'architecte, sculpteur et designer italien Angelo Mangiarotti, la spectaculaire lampe Saffo est devenue depuis un objet vintage très convoité. Son design remarquable témoigne du passé de sculpteur de l'artiste et de son approche unique pour combiner les formes et les matériaux. Saffo est fabriqué en verre soufflé à la bouche et répand une lumière douce qui met en valeur les nombreuses caractéristiques de ce matériau qu'est le verre. Le verre blanc en bas cache élégamment la source de lumière et lorsque la forme du champignon commence à se dessiner, il devient transparent et laisse passer la lumière. Les qualités sculpturales de la lampe Saffo en font un objet de design spectaculaire, qu'elle soit allumée ou éteinte.

DE Der italienische Architekt, Bildhauer und Designer Angelo Mangiarotti hat die spektakuläre Tischleuchte Saffo 1967 entworfen, die seither zu einem begehrten Vintage-Objekt geworden ist. Das bemerkenswerte Design zeugt von seinem Hintergrund als Bildhauer und zeigt seinen einzigartigen Ansatz, mit dem er Formen und Materialien kombiniert. Saffo besteht aus mundgeblasenem Glas und verbreitet ein sanftes Licht, das die zahlreichen Materialeigenschaften von Glas hervorhebt. Das Milchglas im unteren Bereich der Leuchte verbirgt auf elegante Weise das Leuchtmittel und geht im oberen Bereich des pilzförmigen Leuchtenkörpers in transparentes Glas über, das das Licht in den Raum abstrahlt. Der skulpturale Charakter der Leuchte Saffo macht sie zu einem spektakulären Designerobjekt, egal ob die eingeschaltet oder ausgeschaltet ist.

Table lamp
Lampada da tavolo
Lampe de table
Tischleuchte

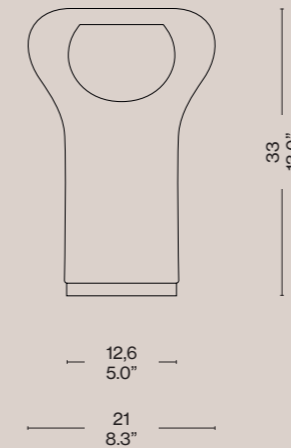

Base
Base
Base
Base



Aluminium
Alluminio
Aluminium
Aluminium

Shade
Paralume
Abat-jour
Lampenschirm



Mouth-blown glass
Vetro soffiato a bocca
Verre soufflé à la bouche
Mundgeblasenes Glas

Technical Informations
Caratteristiche tecniche
Caractéristiques techniques
Technische Merkmale

Material
Materiale
Materiaux
Gestell

Mouth-blown glass, steel
Vetro soffiato a bocca, acciaio
Verre soufflé à la bouche, acier
Mundgeblasenes Glas, Stahl

Light source
Fonte luminosa
Source lumineuse
Lichtquelle

E27 10W max (not included)
E27 10W max (non incluso)
E27 10W max (non inclus)
E27 10W max (nicht enthalten)

Light source replaceability
Sostituibilità della fonte luminosa
Remplacement de la source lumineuse
Austauschbarkeit der Lichtquelle

Replaceable
Sostituibile
Remplaçable
Auswechselbar

Regulation
Regolazione
Régulation
Regulierung

Dimmable, on cord push-button, stepless
Dimmerabile, con pulsante a cavo, senza interruzioni
Dimmable, par bouton-poussoir sur le cordon, en continu
Dimmbar, auf Schnurtaster, stufenlos

Voltage
Voltaggio
Tension
Spannung

240 V

Power
Potenza
Puissance
Leistung

Max 10 W

Emission
Emissione
Émission
Emission

Diffused
Diffusa
Diffus
Diffus

Power Supply
Alimentatore
Alimentation électrique
Stromversorgung

Not needed
Non necessario
Pas nécessaire
Nicht erforderlich

Table Lamps

Cable length 200 cm
Lunghezza cavo
Longueur du câble
Kabellänge

Cable colour and material Black, textile
Colore e materiale cavo Nero, tessuto
Couleur et matériau du câble Noir, tissu
Farbe und Material des Kabels Schwarz, Textil

Net weight 2 kg
Peso netto
Poids net
Netto Gewicht

Certifications 
Certificazioni
Certifications
Zertifizierungen

Detail
Dettaglio
Détail
Detail



SFERA
ANGELO MANGIAROTTI, 1968
KARAKTER



8KRKL1400019 EU / 8KRKL140K019 UK

EN Esteemed Italian architect, sculptor, and designer Angelo Mangiarotti first conceived Sfera in 1968 as a striking lamp that seamlessly blends form and function. Reissued for the first time, the lamp boasts a uniquely quirky and unconventional aesthetic, offering a refreshing addition to modern spaces while paying homage to Mangiarotti's innovative spirit. Featuring a chromed metal frame and hand-made Italian glass, Sfera emanates a soft glow that creates a soft and serene ambience, adding a touch of personality wherever placed.

IT Il famoso architetto, scultore e designer italiano Angelo Mangiarotti concepì Sfera nel 1968, una straordinaria lampada in cui forma e funzionalità si fondono perfettamente. Riprodotta per la prima volta, la lampada sfoggia un'estetica insolita e bizzarra che regala una rinnovata freschezza agli spazi moderni rendendo omaggio allo spirito innovativo di Mangiarotti. Grazie alla struttura in metallo cromato e al vetro fabbricato a mano in Italia, Sfera diffonde una luce soffusa che regala serenità e delicatezza, un tocco di personalità in qualsiasi ambiente.

FR Le célèbre architecte, sculpteur et designer italien Angelo Mangiarotti a conçu Sfera pour la première fois en 1968, une lampe saisissante qui allie harmonieusement forme et fonction. Rééditée pour la première fois, la lampe arbore une esthétique unique, excentrique et non conventionnelle, qui apporte une touche de fraîcheur aux espaces modernes tout en rendant hommage à l'esprit novateur de Mangiarotti. Dotée d'une armature en métal chromé et d'un verre italien fabriqué à la main, Sfera diffuse une douce lueur qui crée une ambiance feutrée et sereine, apportant une touche de personnalité là où elle est placée.

DE Der renommierte italienische Architekt, Bildhauer und Designer Angelo Mangiarotti entwarf Sfera 1968 als eine markante Leuchte, die Form und Funktion nahtlos miteinander verbindet. Die Leuchte, die zum ersten Mal neu aufgelegt worden ist, besticht mit ihrer ungewöhnlichen und unkonventionellen Ästhetik und ist nicht nur ein erfrischendes Designerobjekt für moderne Räume, sondern auch eine Hommage an den innovativen Geist Mangiarottis. Sfera besteht aus einem verchromten Metallrahmen und einem handgefertigten Leuchtenkörper aus italienischem Glas und strahlt ein sanftes Licht ab, das ein behagliches und stimmungsvolles Ambiente schafft und dem Raum eine persönliche Note verleiht.

Table lamp
Lampada da tavolo
Lampe de table
Tischleuchte

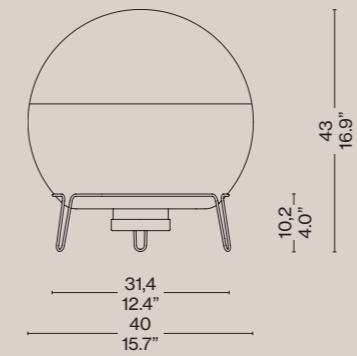

Base
Base
Base
Base



Steel
Acciaio
Acier
Stahl

Shade
Paralume
Abat-jour
Lampenschirm



Mouth-blown glass
Vetro soffiato a bocca
Verre soufflé à la bouche
Mundgeblasenes Glas

Technical Informations
Caratteristiche tecniche
Caractéristiques techniques
Technische Merkmale

Material
Materiale
Materiaux
Gestell

Mouth-blown glass, steel
Vetro soffiato a bocca, acciaio
Verre soufflé à la bouche, acier
Mundgeblasenes Glas, Stahl

Light source
Fonte luminosa
Source lumineuse
Lichtquelle

E27 10W max (not included)
E27 10W max (non incluso)
E27 10W max (non inclus)
E27 10W max (nicht enthalten)

Light source replaceability
Sostituibilità della fonte luminosa
Remplacement de la source lumineuse
Austauschbarkeit der Lichtquelle

Replaceable
Sostituibile
Remplaçable
Auswechselbar

Regulation
Regolazione
Régulation
Regulierung

Dimmable, on cord push-button, stepless
Dimmerabile, con pulsante a cavo, senza interruzioni
Dimmable, par bouton-poussoir sur le cordon, en continu
Dimmbar, auf Schnurtaster, stufenlos

Voltage
Voltaggio
Tension
Spannung

240 V

Power
Potenza
Puissance
Leistung

Max 10 W

Emission
Emissione
Émission
Emission

Omnidirectional / diffused
Omnidirezionale / diffuso
Omnidirectionnelle / diffuse
Omnidirektional / diffus

Power Supply
Alimentatore
Alimentation électrique
Stromversorgung

Not needed
Non necessario
Pas nécessaire
Nicht erforderlich

Table Lamps

Cable length 200 cm
Lunghezza cavo
Longueur du câble
Kabellänge

Cable colour and material Black, textile
Colore e materiale cavo Nero, tessuto
Couleur et matériau du câble Noir, tissu
Farbe und Material des Kabels Schwarz, Textil

Net weight 7,4 kg
Peso netto
Poids net
Netto Gewicht

Certifications 
Certificazioni
Certifications
Zertifizierungen

Detail
Dettaglio
Détail
Detail



FLOOR LAMPS

Lampade da terra, Lampes de table, Wandlampen



3T09 - FLOOR I

Neri & Hu
P. 124



EITIE

Tobia Scarpa
P. 128



FICUPALA

Cassina
P.132



IRIDE

Ico Parisi
P. 136



POLYSHAPE

Ferreol Babin
P. 140



WAX STONE LIGHT

Linde Freya Tangelder
P. 144



3TO9 - FLOOR I
NERI & HU, 2024



EN Neri&Hu pay tribute to Chinese traditions with a lamp inspired, starting with its name, by the kites typical of China. The lamp is composed of two fabric panels supported by a steel structure, and thanks to technology developed by Cassina, which involves the use of special optics, the light is evenly diffused. Available as a modular lighting system, in pendant, wall and floor versions, that can be used individually or combined to create eclectic compositions.

IT Neri&Hu rendono omaggio ai costumi cinesi con una lampada ispirata, fin dal nome, agli aquiloni tipici della tradizione del Paese asiatico. Compongono la lampada due pannelli in tessuto sostenuti da una struttura in acciaio e grazie a una tecnologia implementata da Cassina che prevede l'utilizzo di ottiche particolari, la diffusione della luce è omogenea. Disponibile come sistema di illuminazione modulare a sospensione, da parete e da terra, ciascuna versione si compone di elementi con lunghezze differenti, che possono essere utilizzati singolarmente o combinati per dare vita a composizioni eclettiche.

FR Neri&Hu rendent hommage aux coutumes chinoises avec une lampe dont le nom déjà évoque les cerfs-volants typiques de la tradition de ce pays asiatique. La lampe est composée de deux panneaux en tissu soutenus par une structure en acier, et grâce à une technologie mise en œuvre par Cassina, qui prévoit l'utilisation d'optiques spéciales, la diffusion de la lumière est homogène. Chaque version est constituée de éléments de longueurs différentes, qui peuvent être utilisés individuellement ou associés afin de créer des compositions éclectiques.

DE Neri&Hu würdigen die chinesischen Bräuche mit einer Leuchte, die sich nicht nur vom Namen her an den typischen traditionellen Drachen des asiatischen Landes inspiriert. Die Lampe besteht aus zwei Stoffpaneelen, die von einer Stahlstruktur getragen werden. Dank einer von Cassina entwickelten Technologie, die den Einsatz spezieller Optiken vorsieht, wird das Licht gleichmäßig verteilt. Sowohl in der Version als modulares Beleuchtungssystem mit Pendelleuchten als auch in den Versionen als Wandleuchte und als Stehleuchte setzen sich die Leuchten aus Elementen zusammen, die einzeln oder in Kombination verwendet werden können, um eklektische Kompositionen zu gestalten.



377 F101



377 F102

Floor lamp
Lampada da terra
Lampadaire
Standlampe

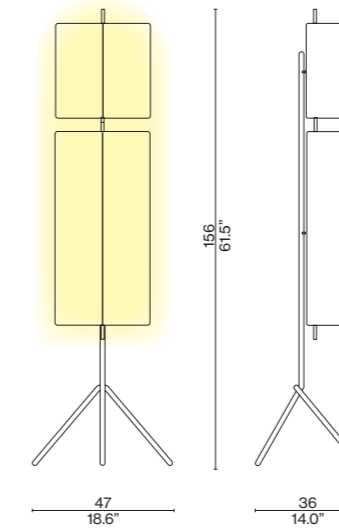

Structure
Struttura
Structure
Struktur



Natural brushed painted aluminium
Alluminio verniciato spazzolato naturale
Aluminium peint brossé naturel
Naturgebürstetes lackiertes Aluminium



Bronze brushed painted aluminium
Alluminio verniciato spazzolato bronzo
Aluminium peint brossé bronze
Bronzebeschichtetes lackiertes Aluminium

Fabric
Tessuto
Tissu
Stoff



Ivory
Avorio
Ivoire
Elfenbeinfarbener

Technical Informations
Caratteristiche tecniche
Caractéristiques techniques
Technische Merkmale

Materials

Materiali
Matériaux
Materialien

Aluminum, Iron, Fabric
Alluminio, ferro, tessuto
Aluminium, Fer, Tissu
Aluminium, Eisen, Stoff

Light source

Fonte luminosa
Source lumineuse
Lichtquelle

LED module (included)
Modulo LED (incluso)
Module LED (inclus)
LED-Modul (enthalten)

Light source replaceability

Sostituibilità della fonte luminosa
Remplacement de la source lumineuse
Austauschbarkeit der Lichtquelle

Non-replaceable built-in LED
LED integrato non sostituibile
LED intégrée, non remplaçable
Integrierte, nicht austauschbare LED

Regulation

Regolazione
Régulation
Regulierung

Dimmer, included
Dimmer, incluso
Variateur, inclus
Dimmer, inklusive

Voltage

Voltaggio
Tension
Spannung

100 - 240 V

Power

Potenza
Puissance
Leistung

26 W

Temperature

Temperatura
Température
Temperatur

2700 k

Floor Lamps

| | |
|-----------------------------------------------------------------------------------------------------------------|-----------------------------------------------------------------------------------|
| System flow Flusso sistema Flux du système Systemfluss | 3464 lm |
| CRI CRI CRI CRI | > 90 |
| Emission Emissione Émission Emission | Scattered Diffusa Diffuse Diffuses Licht |
| Power Supply Alimentatore Alimentation électrique Stromversorgung | Included Incluso Inclus Einschließlich |
| Cable length Lunghezza cavo Longueur du câble Kabellänge | 50 + 150 cm |
| Cable colour Colore e materiale cavo Couleur et matériau du câble Farbe und Material des Kabels | Transparent Transparente Transparent Transparent |
| Certifications Certificazioni Certifications Zertifizierungen |  |

Detail
Dettaglio
Détail
Detail



3to9 Collection



Suspension, p. 164



Wall, p. 212



Table, p. 44



EITIE Floor
TOBIA SCARPA, 2023



EN A family of eye-catching lamps, inspired by a wall installation designed by Tobia Scarpa, that emerges from a seemingly simple structure and sophisticated, innovative technology. The concept for EITIE, a palindrome in honour of Scarpa's age, elaborates upon the idea of a luminous line that, thanks to unique circular connectors, expresses itself in various configurations. Each element is composed of two or three luminous lines that can be joined to form various compositions, thanks to circular black metal connectors, embellished with silver details, that contain cutting-edge technology hidden in their interior.

IT Una famiglia di lampade scenografiche, nata dallo sviluppo di un'installazione a parete firmata da Tobia Scarpa, che prende vita attraverso una struttura apparentemente semplice e una tecnologia sofisticata e innovativa. Il concept di Eitie, palindromo che omaggia l'età di Scarpa, elabora l'idea di una linea luminosa declinata in varie configurazioni attraverso caratteristiche connessioni circolari. Ogni elemento è composto da due o tre linee luminose che possono essere collegate in varie composizioni grazie alle connessioni metalliche nere di forma circolare, arricchite con dettagli in argento, che all'interno nascondono una tecnologia all'avanguardia.

FR Une famille de lampes à effet scénographique, née du développement d'une installation murale signée Tobia Scarpa, qui prend vie grâce à une structure apparemment simple et à une technologie sophistiquée et innovante. Le concept d'EITIE, palindrome rendant hommage à l'âge de Scarpa, développe l'idée d'une ligne lumineuse déclinée en différentes configurations à travers des connexions circulaires caractéristiques. Chaque élément est composé de deux ou trois lignes lumineuses qui peuvent être combinées dans différentes compositions grâce aux connexions en métal noir de forme circulaire, agrémentées de détails en argent, qui recèlent une technologie de pointe.

DE Diese Familie mit szenografischen Leuchten ist eine Weiterentwicklung der Wandinstallation von Tobia Scarpa, die mit einer auf den ersten Blick schlichten Konstruktion und einer modernen und innovativen Technologie zum Leben erweckt wird. Das Konzept von EITIE, ein Palindrom, das eine Hommage an das Alter von Scarpa ist, setzt die Idee einer Lichtlinie um, die durch die charakteristischen runden Verbindungen verschiedene Konfigurationen annimmt. Jede Leuchte besteht aus zwei oder drei Lichtlinien, die dank der schwarzen runden Verbindungselemente aus Metall mit Details in Silber und einer hochmodernen Technologie in ihrem Inneren in verschiedenen Kompositionen angeordnet werden können.



075 F101



075 F102



075 F103



075 F104

Floor Lamp
Lampada da terra
Lampadaire
Stehleuchte

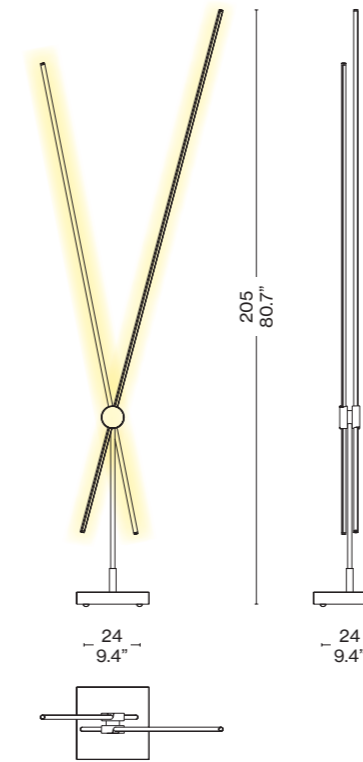

Joints
Giunti
Articulations
Gelenke



Red and gold
Rosso e oro
Rouge et or
Rote und goldene



Black and gold
Nero e oro
Noir et or
Schwarze und goldene



Black and silver
Nero e argento
Noir et argent
Schwarzes und silbernes



Red and silver
Rosso e argento
Rouge et argent
Rotes und silbernes

Base
Base
Socle
Sockel



Serena stone
Pietra Serena
Pierre Serena
Serena-Stein

Technical Informations
Caratteristiche tecniche
Caractéristiques techniques
Technische Merkmale

Material
Materiale
Materiaux
Gestell

Aluminium, steel, PMMA, PA66, Serena stone
Alluminio, acciaio, PMMA, PA66, Pietra Serena
Aluminium, acier, PMMA, PA66, Pierre Serena
Aluminium, Stahl, PMMA, PA66, Serena-Stein

Light source
Fonte luminosa
Source lumineuse
Lichtquelle

LED module (included)
Modulo LED (incluso)
Module LED (inclus)
LED-Modul (enthalten)

Floor Lamps

| | |
|------------------------------------------------------------------------------------------------------------------------------------------------------|-----------------------------------------------------------------------------------------------------------------------------------------|
| Light source replaceability Sostituibilità della fonte luminosa Remplacement de la source lumineuse Austauschbarkeit der Lichtquelle | Non-replaceable built-in LED LED integrato non sostituibile LED intégrée, non remplaçable Integrierte, nicht austauschbare LED |
| Regulation Regolazione Régulation Regulierung | Dimmer (incluso) Dimmer (included) Variateur (inclus) Dimmer (inklusive) |
| Voltage Voltaggio Tension Spannung | 100-240 V |
| Power Potenza Puissance Leistung | 32 W |
| Temperature Temperatura Température Temperatur | 2700 K |
| System flow Flusso sistema Flux du système Systemfluss | 5445 lm |
| Cri Cri Cri Cri | 95 |
| Power supply Alimentatore Alimentation Stromzufuhr | Direct light, indirect light Luce diretta, luce indiretta Lumière directe, lumière indirecte Direktes licht, indirektes licht |
| Cable length Lunghezza cavo Longueur du câble Kabellänge | 50+ 150 cm |
| Cable colour and material Colore e materiale cavo Couleur et matériau du câble Farbe und Material des Kabels | Transparent Transparente Transparent Transparent |
| Net weight Peso netto Poids net Netto Gewicht | 2,9 kg |
| Certifications Certificazioni Certifications Zertifizierungen |  |

Eitie Collection



Table, p. 60



Suspension, p. 168



Suspension, p. 172



Suspension, p. 176

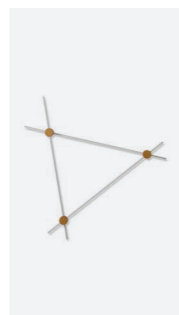

Wall, p. 220



FIGUPALA
CASSINA, 2019—2022



EN With its organic shapes reminiscent of the plant world, the eclectic style of the Ficupala lamp lies between the post-modern and art deco. Featuring a luxurious marble base, the lampshade and body of this table or floor lamp are made of blown glass. The structure and lampshade of the pendant model are in blown glass, available in various colours.

IT Ficupala si distingue per il suo stile eclettico tra il postmoderno e l'art déco, richiamando le forme organiche del regno vegetale. Una lampada da tavolo e da terra caratterizzata da una base in pregiato marmo, un diffusore e un corpo in vetro soffiato. Il modello a sospensione invece presenta una struttura e un diffusore in vetro soffiato disponibile in diverse colorazioni.

FR Ficupala se démarque par son style éclectique entre le post-moderne et l'art déco, rappelant les formes organiques du règne végétal. La lampe de table et le lampadaire sont caractérisés par une base en marbre précieux, un abat-jour et un corps en verre soufflé. La suspension arbore en revanche une structure et un abat-jour en verre soufflé disponible en différentes couleurs.

DE Die Leuchte Ficupala zeichnet sich durch ihren eklektischen Stil zwischen Postmoderne und Art déco aus, der sich an den organischen Formen aus dem Pflanzenreich inspiriert. Eine Tischleuchte und Stehleuchte mit einem Fuß aus hochwertigem Marmor und Diffusor und Leuchtkörper aus mundgeblasenem Glas. Die Pendelleuchte weist ebenfalls einen Leuchtkörper und Diffusor aus mundgeblasenem Glas auf und ist in verschiedenen Farben erhältlich.



089 01

089 02

089 03

089 04

Floor Lamp
Lampada da terra
Lampadaire
Stehleuchte

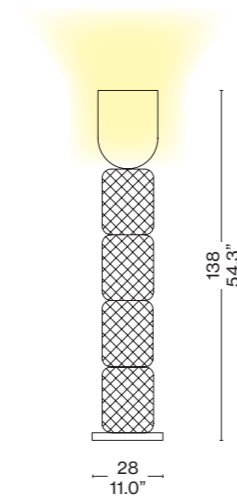

Blown glass body

Corpo in vetro soffiato
Corps en verre soufflé
Körper aus mundgeblasenem Glas



Satin pink; polished finish
Rosa satinato; finitura lucida
Rose satiné; finition brillante
Rosa satiniert; glänzende Oberfläche



Turquoise cased; polished finish
Turquoise incamiciato; finitura lucida
Turquoise plaqué; finition brillante
Türkis incamiciato; glänzende Oberfläche



Caramel cased; polished finish
Caramello incamiciato; finitura lucida
Caramel plaqué; finition brillante
Karamell incamiciato; glänzende Oberfläche

Blown glass diffuser

Diffusore in vetro soffiato
Diffuseur en verre soufflé
Schirm aus mundgeblasenem Glas



Transparent taupe grey; polished finish
Tortora trasparente; finitura lucida
Gris tourterelle transparent; finition brillante
Taupe transparent; glänzende Oberfläche



Satin pink; polished finish
Rosa satinato; finitura lucida
Rose satiné; finition brillante
Rosa satiniert; glänzende Oberfläche



Satin bronze cased; matt finish
Bronzo incamiciato satinato; finitura opaca
Bronze plaqué satiné; finition mate
Bronze incamiciato satiniert; matte Oberfläche

Marble base

Base in marmo
Base en marbre
Fuß aus Marmor

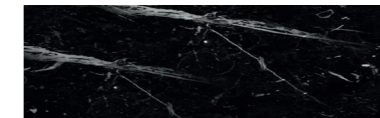

Marquinia



Grigio carnico

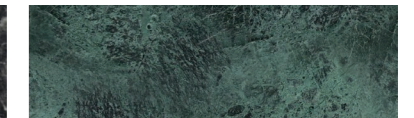

Verde alpi

Bulb socket

Portalampada
Douille
Fassung



Polished rose gold
Oro rosa lucido
Or rose brillant
Roségold glänzend



Matt black
Nero opaco
Noir mat
Mattschwarz

Technical Informations

Caratteristiche tecniche
Caractéristiques techniques
Technische Merkmale

Material

Materiale
Materiaux
Gestell

Liquid-painted metal, blown glass, Marquinia marble
Metallo verniciato a liquido, vetro soffiato, marmo Marquinia
Métal finition peinture par pulvérisation, verre soufflé, marbre Marquina
Lackiertes Metall, mundgeblasenes Glas, Marmor Marquinia

Light source

Fonte luminosa
Source lumineuse
Lichtquelle

LED Retrofit with E27 socket not included (EU-UK-CHINA);
LED Retrofit with E26 socket not included (USA-JAP)
LED Retrofit con attacco E27 non inclusa (EU-UK-CHINA);
LED Retrofit con attacco E26 non inclusa (USA-JAP)
LED Retrofit avec douille E27 non incluse (EU-UK-CHINA);
LED Retrofit avec douille E26 non incluse (USA-JAP)
LED Retrofit mit E27-Fassung nicht enthalten (EU-UK-CHINA);
LED Retrofit mit E26-Fassung nicht enthalten (USA-JAP)

Floor Lamps

| | |
|------------------------------------------------------------------------------------------------------------------------------------------------------|-------------------------------------------------------------------------------------|
| Light source replaceability Sostituibilità della fonte luminosa Remplacement de la source lumineuse Austauschbarkeit der Lichtquelle | Replaceable Sostituibile Remplaçable Auswechselbar |
| Regulation Regolazione Régulation Regulierung | No No Non Nein |
| Voltage Voltaggio Tension Spannung | 220 - 240 V (EU-UK-CHINA); 100 - 120 V (USA-JAP) |
| Power Potenza Puissance Leistung | Max 10 W LED |
| Emission Emissione Émission Emission | Scattered Diffusa Diffuse Diffuses Licht |
| Power supply Alimentatore Alimentation Stromzufuhr | Included incluso incluse enthalten |
| Cable length Lunghezza cavo Longueur du câble Kabellänge | 120 +120 cm |
| Cable colour and material Colore e materiale cavo Couleur et matériau du câble Farbe und Material des Kabels | Dark grey Grigio scuro Gris foncé Dunkles Grau |
| Net weight Peso netto Poids net Netto Gewicht | 16,6 kg |
| Certifications Certificazioni Certifications Zertifizierungen |  |

Detail
Dettaglio
Détail
Detail



Ficupala and Singapore Sling Collection

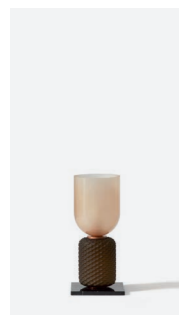

Table, p. 64

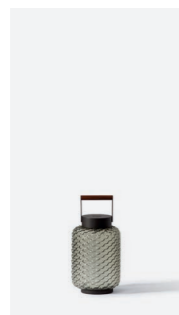

Outdoor, p. 242



Outdoor, p. 246



IRIDE
ICO PARISI



EN A re-edition of the floor lamp designed by Ico Parisi in the 1970s, it is characterized by a central structure, with a polished rear bar into which 49 discs are inserted to support the dimmable LED light source and to create refractions and sophisticated lighting effects, just like the iris of the eye does. This project reflects Parisi's fascination with the integration of design, art and architecture. The Cassina iMaestri logo and the signature of Ico Parisi are set into the injection-moulded cover at the base of the lamp.

IT Riedizione della lampada a terra realizzata da Ico Parisi negli anni Settanta, è caratterizzata da una struttura centrale, con una barra posteriore brillantata in cui vengono inseriti 49 dischi che supportano la fonte luminosa LED dimmerabile e che creano rifrazioni e ricercati effetti luminosi, proprio come fa l'iride dell'occhio. Questo progetto riflette la fascinazione di Parisi per l'integrazione tra design, arte e architettura. Il logo Cassina iMaestri e la firma di Ico Parisi sono inseriti nella cover stampata a iniezione alla base della lampada.

FR Réédition du lampadaire créé par Ico Parisi dans les années 1970, il se caractérise par une structure centrale avec une barre postérieure brillante dans laquelle sont insérés 49 disques qui soutiennent la source lumineuse LED dimmable et créent des réfractions et des effets lumineux raffinés, à l'instar de l'iris de l'œil. Ce projet reflète la fascination de Parisi pour la combinaison du design, de l'art et de l'architecture. Le logo Cassina iMaestri et la signature d'Ico Parisi sont insérés dans le cache moulé par injection à la base de la lampe.

DE Die Neuauflage der Stehleuchte, die Ico Parisi in den siebziger Jahren entworfen hat, ist durch eine zentrale Konstruktion charakterisiert, an der sich hinten eine polierte Stange befindet, in die 49 Scheiben eingesetzt werden, die das dimmbare LED-Leuchtmittel umgeben und Lichtbrechungen und exklusive Lichteffekte kreieren, genau wie die Iris des Auges. Dieses Projekt spiegelt die Faszination von Parisi für die Zusammenführung von Design, Kunst und Architektur wider. Das Logo Cassina iMaestri und die Signatur von Ico Parisi befinden sich auf der spritzgegossenen Abdeckung am Leuchtenfuß.

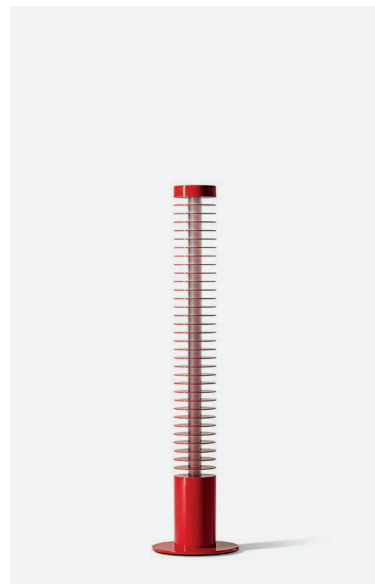

819 F1 02

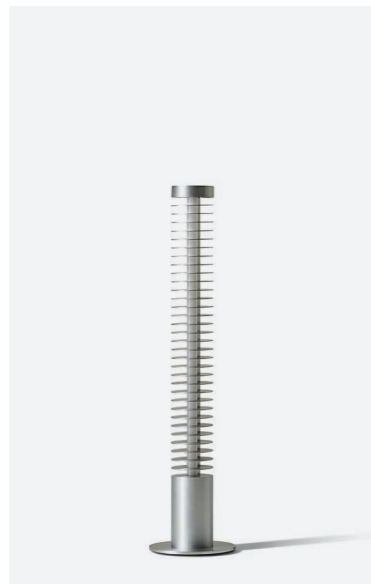

819 F1 04

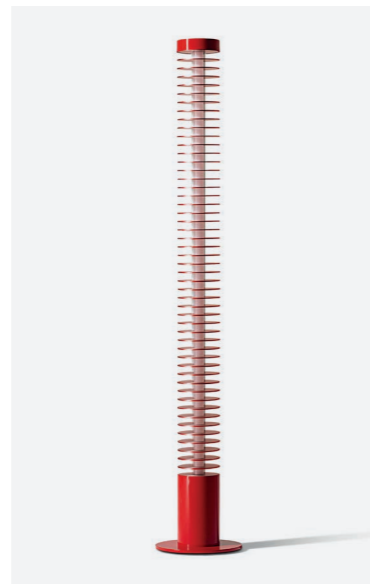

819 F2 02

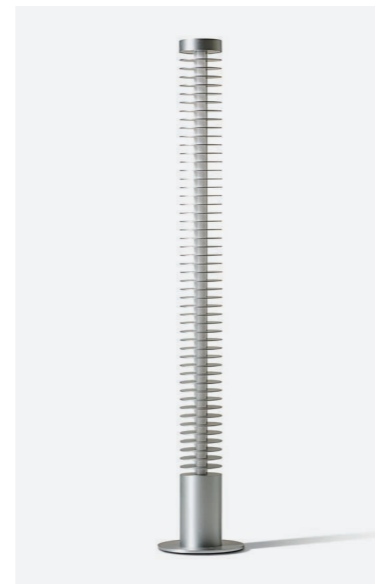

819 F2 04

Floor lamp
Lampada da terra
Lampadaire
Standlampe

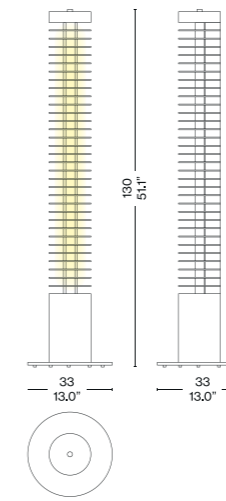

Floor lamp
Lampada da terra
Lampadaire
Standlampe

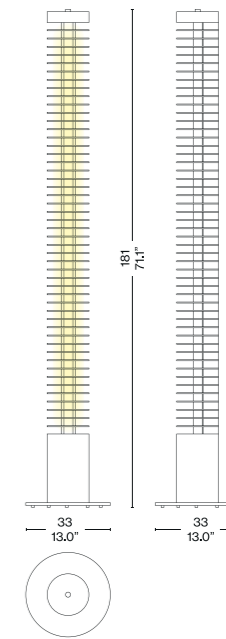

Structure
Struttura
Structure
Struktur



Glossy Red
Rosso lucido
Rouge brillant
Glänzend rot



Polished aluminum
Alluminio lucido
Aluminium poli
Poliertes Aluminium

Technical Informations
Caratteristiche tecniche
Caractéristiques techniques
Technische Merkmale

Materials
Materiali
Matériaux
Materialien

819 F1

Aluminium, Plastic
Alluminio, Plastica
Aluminium, Plastique
Aluminium, Kunststoff

819 F2

Aluminium, Plastic
Alluminio, Plastica
Aluminium, Plastique
Aluminium, Kunststoff

Light source
Fonte luminosa
Source lumineuse
Lichtquelle

LED module (included)
Modulo LED (incluso)
Module LED (inclus)
LED-Modul (enthalten)

LED module (included)
Modulo LED (incluso)
Module LED (inclus)
LED-Modul (enthalten)

Light source replaceability
Sostituibilità della fonte luminosa
Remplacement de la source lumineuse
Austauschbarkeit der Lichtquelle

Non-replaceable built-in LED
LED integrato non sostituibile
LED intégrée, non remplaçable
Integrierte, nicht austauschbare LED

Non-replaceable built-in LED
LED integrato non sostituibile
LED intégrée, non remplaçable
Integrierte, nicht austauschbare LED

Regulation
Regolazione
Régulation
Regulierung

Dimmer, included
Dimmer, incluso
Variateur, inclus
Dimmer, inklusive

Dimmer, included
Dimmer, incluso
Variateur, inclus
Dimmer, inklusive

Voltage
Voltaggio
Tension
Spannung

100 - 240 V

100 - 240 V

Power
Potenza
Puissance
Leistung

31 W



31 W

Temperature
Temperatura
Température
Temperatur

2200K - 2700K

2200K - 2700K

Floor Lamps

| | 819 F1 | 819 F2 |
|-----------------------------------------------------------------------------------------------------------------|-----------------------------------------------------------------------------------|-------------------------------------------------------------------------------------|
| System flow Flusso sistema Flux du système Systemfluss | 3264 lm | 4136 lm |
| CRI CRI CRI CRI | > 90 | > 90 |
| Emission Emissione Émission Emission | Scattered Diffusa Diffuse Diffuses Licht | Scattered Diffusa Diffuse Diffuses Licht |
| Power Supply Alimentatore Alimentation électrique Stromversorgung | Included Incluso Inclus Einschließlich | Included Incluso Inclus Einschließlich |
| Cable length Lunghezza cavo Longueur du câble Kabellänge | 200 cm | 200 cm |
| Cable colour Colore e materiale cavo Couleur et matériau du câble Farbe und Material des Kabels | Black Nero Noir Schwarz | Black Nero Noir Schwarz |
| Certifications Certificazioni Certifications Zertifizierungen |  |  |

Detail
Dettaglio
Détail
Detail

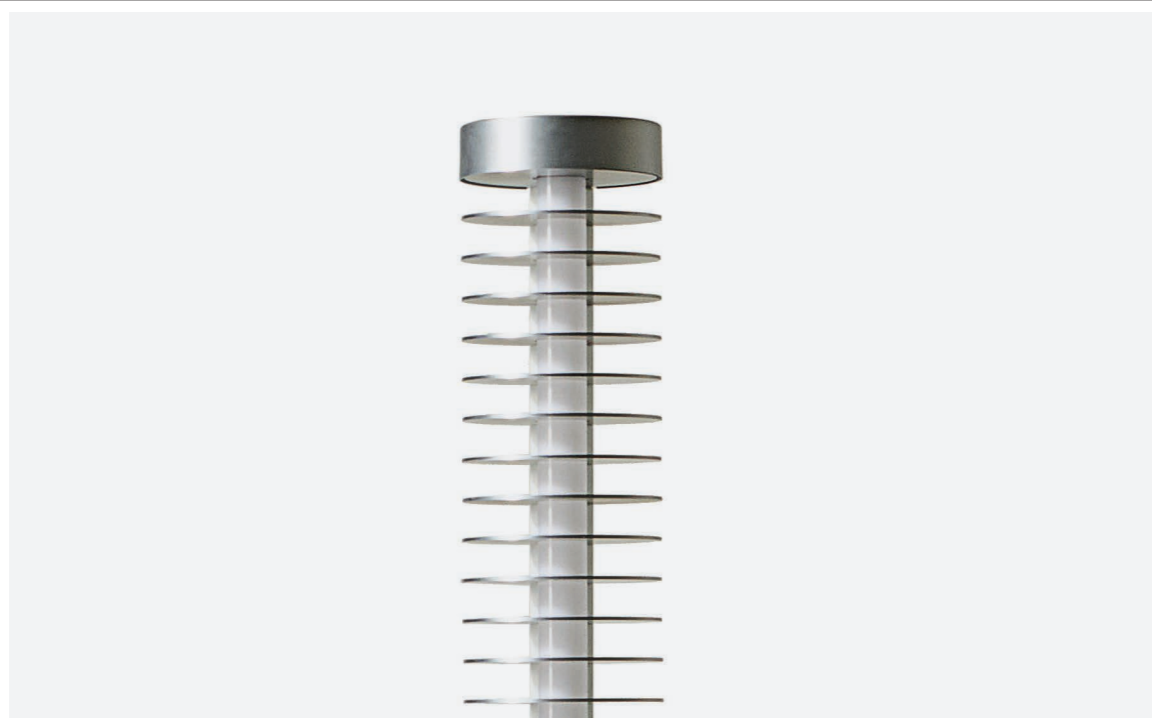

POLYSHAPE
FERREOL BABIN, 2025



EN Polyshape is the first project by Ferréol Babin for Cassina, artist and designer and new Patronage protégé, the company project whose objective is to cultivate young international talent, support culture, and develop creative ideas. Available both as a floor lamp and a table lamp, it is characterized by the composition of primary forms based on drawings the designer has already experimented with in some artistic productions and limited editions. Made of matte painted metal, this collection of lamps features an LED reading light – dimmable thanks to a sphere located on the base – and, in the floor lamp, also a diffused light source housed in the top of the lamp.

IT Polyshape è il primo progetto di Ferréol Babin per Cassina, artista e designer e nuovo protagonista di Patronage, il progetto dell'azienda che ha l'obiettivo di coltivare giovani talenti internazionali, sostenere la cultura e sviluppare idee creative. Disponibile sia da terra sia da tavolo, si caratterizza per la composizione di forme primarie secondo schemi già sperimentati dal designer in alcune produzioni artistiche e in edizione limitata. Realizzata in metallo verniciato opaco, questa collezione di lampade presenta un'illuminazione da lettura con LED – dimmerabile grazie a una sfera posta sulla base – e, nella versione a terra, anche una sorgente diffusa alloggiata sulla sommità dell'apparecchio.

FR Polyshape est le premier projet conçu pour Cassina par Ferréol Babin, artiste et designer, ainsi que le nouveau protagoniste de Patronage, le projet de l'entreprise visant à cultiver de jeunes talents internationaux, à soutenir la culture et à développer des idées créatives. Disponible en lampadaire et en lampe de table, elle se caractérise par la composition de formes primaires selon des schémas déjà expérimentés par le designer dans certaines productions artistiques et en édition limitée. Réalisée en métal peint mat, cette collection de lampes est dotée d'un éclairage de lecture à LED – dimmable grâce à une sphère placée sur la base – et, dans la version lampadaire, d'une source diffuse logée sur le dessus de l'appareil.

DE Polyshape ist das erste Projekt von Ferréol Babin für Cassina, ein Künstler und Designer und der neue Protagonist von Patronage, das Projekt, das vom Unternehmen mit dem Ziel ins Leben gerufen wurde, junge internationale Talente zu fördern, die Kultur zu unterstützen und kreative Ideen zu entwickeln. Die Leuchte ist sowohl als Stehleuchte als auch als Tischleuchte erhältlich und zeichnet sich durch die Komposition primärer Formen nach einem Schema aus, das der Designer bereits bei einigen künstlerischen Produktionen mit limitierter Auflage verwendet hat. Diese Leuchtenkollektion aus Metall mit matter Lackierung verfügt über eine LED-Leseleuchte, die mit einer Kugel am Fuß gedimmt werden kann, und in der Version als Stehleuchte auch über eine diffuse Lichtquelle oben an der Leuchte.



138 F1 A1

138 F1 R1

138 F1 V1

138 F1 B1

Table lamp
Lampada da tavolo
Lampe de table
Tischlampe

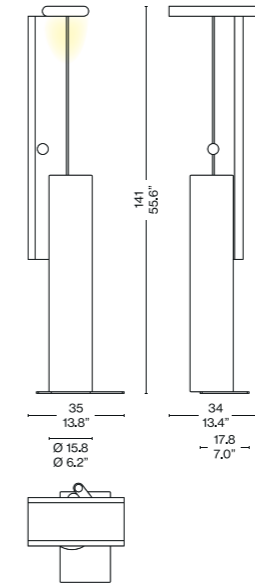

Blown glass body
Corpo in vetro soffiato
Corps en verre soufflé
Körper aus mundgeblasenem Glas

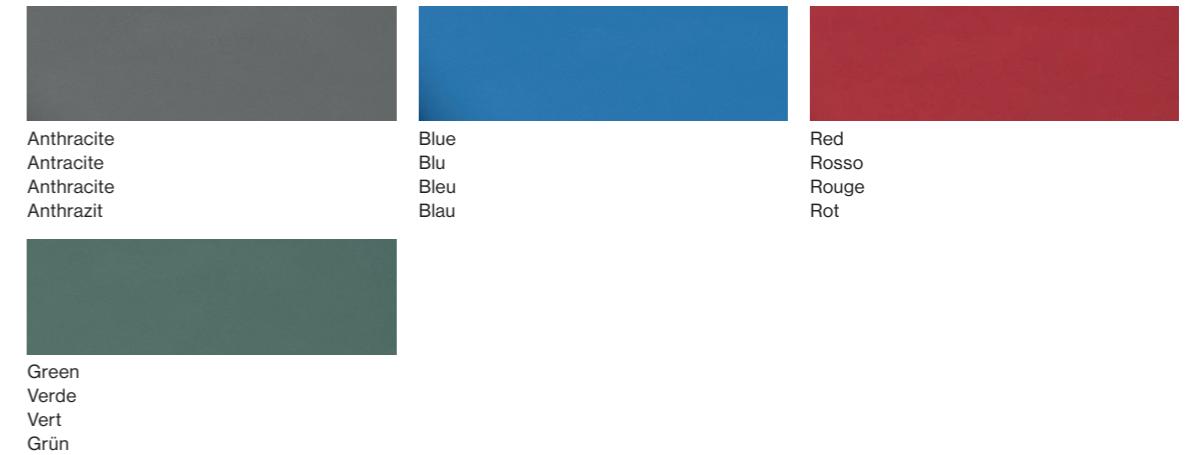

Anthracite
Antracite
Anthracite
Anthrazit

Blue
Bleu
Bleu
Blau

Red
Rosso
Rouge
Rot

Green
Verde
Vert
Grün

Technical Informations
Caratteristiche tecniche
Caractéristiques techniques
Technische Merkmale

Materials
Materiali
Matériaux
Materialien

Aluminium, Plastic
Alluminio, Plastica
Aluminium, Plastique
Aluminium, Kunststoff

Light source
Fonte luminosa
Source lumineuse
Lichtquelle

LED module (included)
Modulo LED (incluso)
Module LED (inclus)
LED-Modul (enthalten)

Light source replaceability
Sostituibilità della fonte luminosa
Remplacement de la source lumineuse
Austauschbarkeit der Lichtquelle

Non-replaceable built-in LED
LED integrato non sostituibile
LED intégrée, non remplaçable
Integrierte, nicht austauschbare LED

Regulation
Regolazione
Régulation
Regulierung

Dimmer, included
Dimmer, incluso
Variateur, inclus
Dimmer, inklusive

Voltage
Voltaggio
Tension
Spannung

100 - 240 V

Power
Potenza
Puissance
Leistung

11 w

Temperature
Temperature
Temperature
Temperatur

2700 k

Table Lamps

| | |
|-----------------------------------------------------------------------------------------------------------------|-----------------------------------------------------------------------------------|
| System flow Flusso sistema Flux du système Systemfluss | 1500 lm |
| CRI CRI CRI CRI | > 90 |
| Emission Emissione Émission Emission | Direct Diretta Directe Direktes |
| Power Supply Alimentatore Alimentation électrique Stromversorgung | Included Incluso Inclus Einschließlich |
| Cable length Lunghezza cavo Longueur du câble Kabellänge | 250 cm |
| Cable colour Colore e materiale cavo Couleur et matériau du câble Farbe und Material des Kabels | Tissue Tessuto Tissu Gewebe |
| Certifications Certificazioni Certifications Zertifizierungen |  |

Detail
Dettaglio
Détail
Detail



Polyshape Collection



138 T1A1

138 T1R1

138 T1V1

138 T1B1



WAX STONE LIGHT – Floor III, IV, V
 LINDE FREYA TANGELDER, 2023



EN The Wax, Stone, Light Collection by Linde Freya Tangelder – based on five totem-like columns, each of different dimensions and composed of sculptural blocks made of blown Murano glass – serves as inspiration for various options to illuminate a broader selection of spaces. The cube-shaped modules that comprise the five pieces in the first collection were reinterpreted to bring to life new configurations: a pendant lamp and two appliques, one rounded and one with more linear shapes, carved from cut cubes. Made of Murano glass blown inside cast-iron moulds by skilled artisans, the blocks also retain the unevenness of surfaces hand-worked with wax, that makes each piece unique.

IT La collezione Wax, Stone, Light firmata da Linde Freya Tangelder, basata su cinque colonne totemiche, ciascuna di dimensione diversa e composta da blocchi scultorei realizzati in vetro di Murano soffiato, fa da ispirazione a diversi modelli pensati per illuminare una selezione più ampia di spazi. I moduli cubici che compongono i cinque pezzi della prima collezione sono reinterpretati per dare vita a nuove configurazioni: un modello a sospensione e due applique, una tondeggiante e una dalle forme più lineari, ricavate dai cubi tagliati. Realizzati in vetro di Murano soffiato da abili artigiani all'interno di stampi in ghisa, i blocchi conservano l'irregolarità della superficie lavorata a mano con la cera, che rende ogni pezzo unico.

FR La collection Wax, Stone, Light de Linde Freya Tangelder, constituée de cinq colonnes totemiques de tailles différentes et composées de blocs sculpturaux en verre soufflé de Murano, est la source d'inspiration de divers modèles conçus pour éclairer un plus grand éventail d'espaces. Les modules cubiques qui composent les cinq pièces de la première collection sont réinterprétés pour créer trois nouvelles configurations: une suspension et deux appliques, l'une arrondie et l'autre de forme plus linéaire, obtenues à partir des cubes découpés. Réalisés en verre de Murano soufflé dans des moules en fonte par d'habiles artisans, les blocs conservent l'irrégularité de la surface travaillée à la main avec de la cire, ce qui rend chaque pièce unique.

DE Die Kollektion Wax, Stone, Light von Linde Freya Tangelder basiert auf fünf Totempfählen in verschiedenen Größen, die sich aus skulpturalen Blöcken aus mundgeblasenem Muranoglas zusammensetzen und als Inspiration für die verschiedenen Modelle gedient haben, die dazu gedacht sind, unterschiedliche Räume zu beleuchten. Die kubischen Module, aus denen sich die Leuchten der ersten Kollektion zusammensetzen, wurden neu interpretiert, um Raum für neue Konfigurationen zu schaffen: eine Pendelleuchte und zwei Wandleuchten, davon eine mit rundlicheren Formen und eine mit linearen Formen, die aus Würfeln geschnitten werden. Die Blöcke aus Muranoglas werden von geschickten Glasbläsern in gusseisernen Formen geblasen und bewahren sich die Unregelmäßigkeit der Oberflächen, die von Hand aus Wachs geformt werden und jede Leuchte zu einem Unikat macht.



072 F1 01



072 F2 01



072 F3 01

Floor Lamp
 Lampada da terra
 Lampadaire
 Stehleuchte

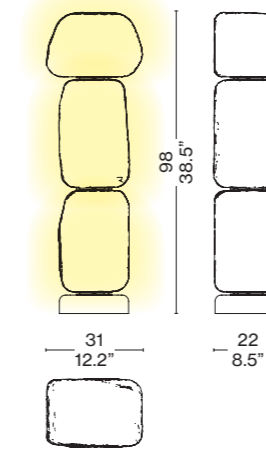

Floor Lamp
 Lampada da terra
 Lampadaire
 Stehleuchte

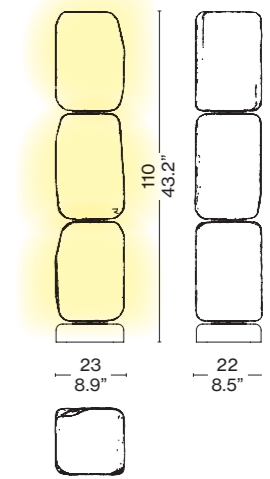

Floor Lamp
 Lampada da terra
 Lampadaire
 Stehleuchte

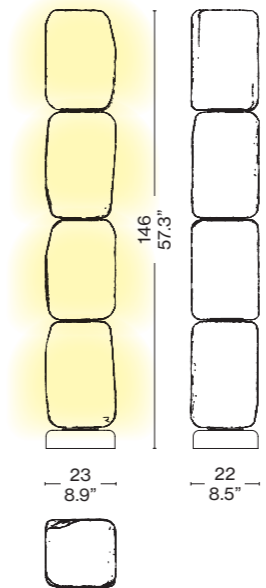

Blown glass body
 Corpo in vetro soffiato
 Corps en verre soufflé
 Körper aus mundgeblasenem Glas



Bianco

Base
 Basamento
 Base
 Sockel

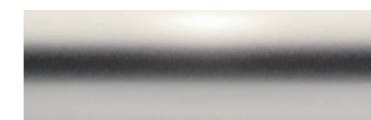

Brushed stainless steel
 Acciaio Inox spazzolato
 Acier inoxydable brossé
 Gebürsteter edelstahl

072 F1 / 072 F2/ 072 F3

Technical Informations
 Caratteristiche tecniche
 Caractéristiques techniques
 Technische Merkmale

Material
 Materiale
 Matériaux
 Gestell

Stainless steel, Aluminium, PMMA, glass
 Acciaio inox, Alluminio, PMMA, vetro
 Acier inoxydable, Aluminium, PMMA, verre
 Gebürsteter, Aluminium, PMMA, Glas

Floor Lamps

| | 072 F1 | 072 F2 | 072 F3 |
|------------------------------------------------------------------------------------------------------------------------------------------------------|-----------------------------------------------------------------------------------------------------------------------------------------|-----------------------------------------------------------------------------------------------------------------------------------------|-----------------------------------------------------------------------------------------------------------------------------------------|
| Light source Fonte luminosa Source lumineuse Lichtquelle | LED module (included) Modulo LED (incluso) Module LED (inclus) LED-Modul (enthalten) | LED module (included) Modulo LED (incluso) Module LED (inclus) LED-Modul (enthalten) | LED module (included) Modulo LED (incluso) Module LED (inclus) LED-Modul (enthalten) |
| Light source replaceability Sostituibilità della fonte luminosa Remplacement de la source lumineuse Austauschbarkeit der Lichtquelle | Non-replaceable built-in LED LED integrato non sostituibile LED intégrée, non remplaçable Integrierte, nicht austauschbare LED | Non-replaceable built-in LED LED integrato non sostituibile LED intégrée, non remplaçable Integrierte, nicht austauschbare LED | Non-replaceable built-in LED LED integrato non sostituibile LED intégrée, non remplaçable Integrierte, nicht austauschbare LED |
| Regulation Regolazione Régulation Regulierung | Dimmer Dimmer Variateur Dimmer | Dimmer Dimmer Variateur Dimmer | Dimmer Dimmer Variateur Dimmer |
| Voltage Voltaggio Tension Spannung | 100-240 V | 100-240 V | 100-240 V |
| Power Potenza Puissance Leistung | 28 W | 25 W | 39 W |
| Temperature Temperatura Température Temperatur | 2700 K | 2700 K | 2700 K |
| System flow Flusso sistema Flux du système Systemfluss | 5180 lm | 4625 lm | 7215lm |
| Cri Cri Cri Cri | >90 | >90 | >90 |
| Power supply Alimentatore Alimentation Stromzufuhr | Diffuse light Luce diffusa Lumière diffuse Diffuses Licht | Diffuse light Luce diffusa Lumière diffuse Diffuses licht | Diffuse light Luce diffusa Lumière diffuse Diffuses licht |
| Cable length Lunghezza cavo Longueur du câble Kabellänge | 50+ 150 cm | 50+ 150 cm | 50+ 150 cm |
| Cable colour and material Colore e materiale cavo Couleur et matériau du câble Farbe und Material des Kabels | Transparent Transparente Transparent Transparent | Transparent Transparente Transparent Transparent | Transparent Transparente Transparent Transparent |
| Net weight Peso netto Poids net Netto Gewicht | 28,1 kg | 27,8 kg | 33,4 kg |
| Certifications Certificazioni Certifications Zertifizierungen | IP20 CE UK | IP20 CE UK | IP20 CE UK |

Wax Stone Light Collection



Table, p. 48



Suspension, p. 160



Wall, p. 216



FLOOR LAMPS

Lampade da terra, Lampes de table, Wandlampen

Karakter

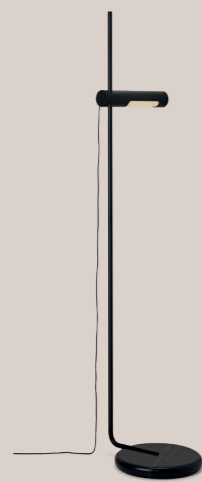

ALOLA FLOOR LAMP
Angelo Mangiarotti
P. 134

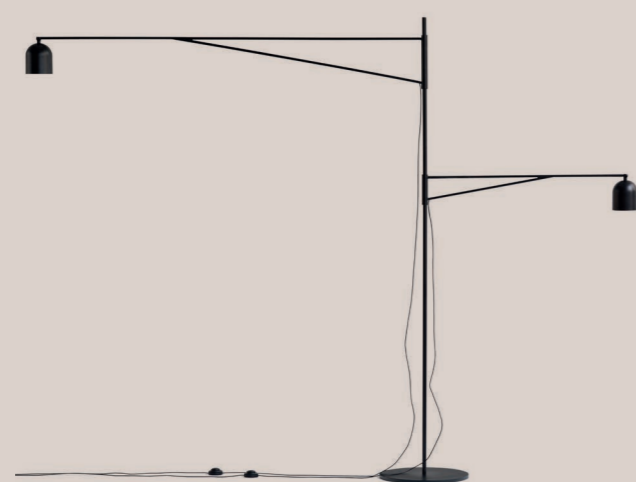

AWKWARD LIGHT FLOOR
Anatomy Design
P. 138



DOMO FLOOR
Joe Colombo
P. 142



ALOLA FLOOR LAMP
ANGELO MANGIAROTTI, 1970
KARAKTER



EN Defined by clean lines and simple construction, the Alola floor lamp by Angelo Mangiarotti transcends the boundaries of time. The piece features a base crafted from Nero Marquina marble which elevates its design while providing a solid foundation that complements the lamp's frame, available in black powder-coated and chrome steel. The lamp also includes a dimmer positioned inside the lampshade which allows you to adjust the light intensity simply by touching the lampshade's end. This feature enhances its practicality and offers users versatile control over the ambience of the light.

IT Linee pulite e design minimale definiscono la lampada da terra Alola di Angelo Mangiarotti capace di superare i confini del tempo. La base in marmo Nero Marquina ne sublima il design offrendo una solida piattaforma complementare alla struttura della lampada disponibile in acciaio cromato e con verniciatura nera a polvere. Il dimmer alloggiato all'interno del paralume consente la regolazione dell'intensità luminosa con un semplice tocco del terminale del paralume. Tale soluzione ne esalta la praticità offrendo ampia versatilità nel controllo dell'illuminazione ambientale.

FR Défini par des lignes épurées et une construction simple, le lampadaire Alola floor lamp d'Angelo Mangiarotti transcende les limites du temps. La pièce présente un socle en marbre Nero Marquina qui rehausse son design et constitue une base solide qui s'harmonise avec la structure de la lampe, disponible en acier noir thermolaqué ou chromé. La lampe est également équipée d'un variateur de lumière afin de pouvoir régler l'intensité lumineuse en effleurant l'extrémité de l'abat-jour qui le contient. Cette caractéristique renforce l'aspect pratique de la lampe et permet aux usagers de contrôler l'ambiance lumineuse de manière diversifiée.

DE Die Stehleuchte Alola von Angelo Mangiarotti zeichnet sich durch ihre klaren Linien und ihre schlichtes Design aus, das sie zu einem zeitlosen Objekt macht. Der Leuchtenfuß aus Nero Marquina Marmor unterstreicht nicht nur das exklusive Design der Leuchte, sondern harmonisiert auch mit der Stange aus Stahl, die wahlweise mit schwarzer Pulverbeschichtung oder verchromt erhältlich ist. Die Leuchte verfügt auch über einen Dimmer, der sich im Leuchtenkörper befindet und die Regulierung der Helligkeit durch einfaches Berühren der Leuchte erlaubt. Diese Funktion unterstreicht die Zweckmäßigkeit der Leuchte und gibt dem Benutzer die Möglichkeit, das Licht im Raum flexibel zu regulieren.

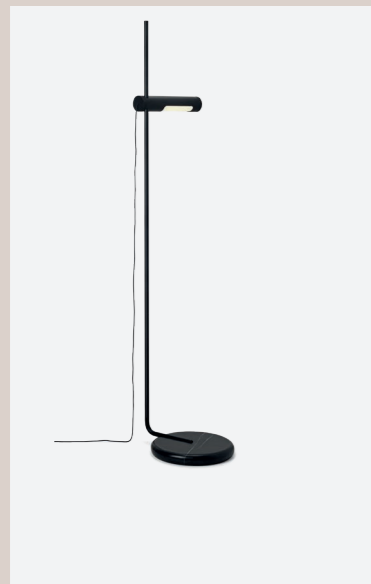

8KRKL1500019

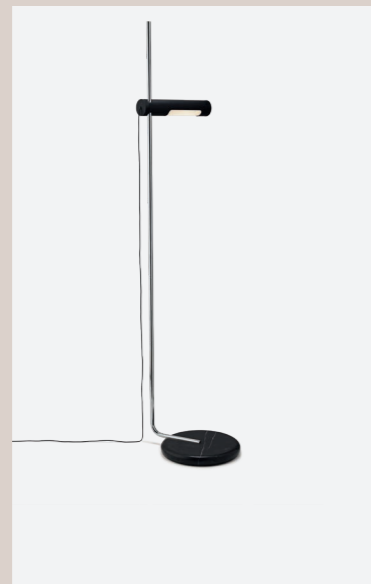

8KRKL1500029

Floor lamp
Lampada da terra
Lampadaire
Standlampe

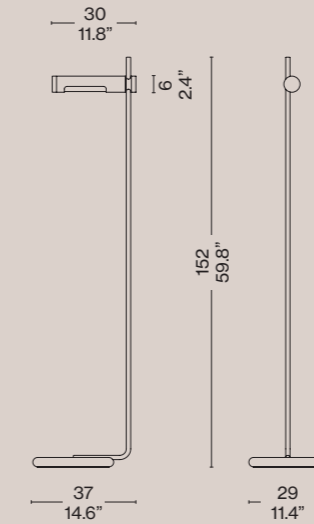

Head
Testa
Tête
Lampenkopf



Black steel
Acciaio nero
Acer noir
Schwarz Stahl

Stem
Stelo
Tige
Stamm



Steel
Acciaio
Acer
Stahl

Black steel
Acciaio nero
Acer noir
Schwarz Stahl

Marble base
Base in marmo
Base en marbre
Sockel aus Marmor

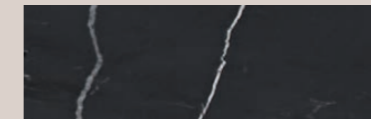

Black Marquina marble
Marmo Nero Marquina
Marbre Noir Marquina
Schwarz MarquinaMarmor

Technical Informations
Caratteristiche tecniche
Caractéristiques techniques
Technische Merkmale

Materials
Materiali
Matériaux
Materialien

Marble, steel, aluminium
Marmo, acciaio, alluminio
Marbre, acier, aluminium
Marmor, Stahl, Aluminium

Light source
Fonte luminosa
Source lumineuse
Lichtquelle

Built-in LED
LED integrato
LED intégrée
Eingebaute LED

Light source replaceability
Sostituibilità della fonte luminosa
Remplacement de la source lumineuse
Austauschbarkeit der Lichtquelle

Non-replaceable built-in LED
LED integrato non sostituibile
LED intégrée, non remplaçable
Integrierte, nicht austauschbare LED

Regulation
Regolazione
Régulation
Regulierung

Dimmable, built in turn-button, stepless
Dimmerabile, con pulsante di accensione incorporato, senza interruzioni
Dimmable, bouton rotatif intégré, en continu
Dimmbar, eingebauter Drehknopf, stufenlos

Voltage
Voltaggio
Tension
Spannung

100 - 240 V

Power
Potenza
Puissance
Leistung

8 W

Floor Lamps

| | |
|------------------------------------------------------------------------------------------------------------------------------|---------------------------------------------------------------------------------------------------------------------------------------------------------------------------------------------------------------------------------------------------------------------------------------------------------------------------|
| Temperature Temperatura Température Temperatur | 2700 k |
| System flow Flusso sistema Flux du système Systemfluss | 483 lm |
| Emission Emissione Émission Emission | Diffused Diffusa Diffuse Diffuses Licht |
| Power Supply Alimentatore Alimentation électrique Stromversorgung | Switching 230V/110V power supply with EU/UK/AU/US/JP/CN plugs included Alimentatore switching 230V/110V con spine UE/UK/AU/US/JP/CN incluso Alimentation électrique à commutation 230V/110V avec fiches EU/UK/AU/US/JP/CN incluses Schaltbares 230V/110V-Netzteil mit EU/UK/AU/US/JP/CN-Steckern im Lieferumfang |
| Cable length Lunghezza cavo Longueur du câble Kabellänge | 350 cm |
| Cable colour and material Colore e materiale cavo Couleur et matériau du câble Farbe und Material des Kabels | Black, rubber Nero, gomma Noir, caoutchouc Schwarz, Gummi |
| Net weight Peso netto Poids net Netto Gewicht | 7,9 kg |
| Certifications Certificazioni Certifications Zertifizierungen |  |

Detail
Dettaglio
Détail
Detail



AWKWARD LIGHT FLOOR
ANATOMY DESIGN, 2012
KARAKTER

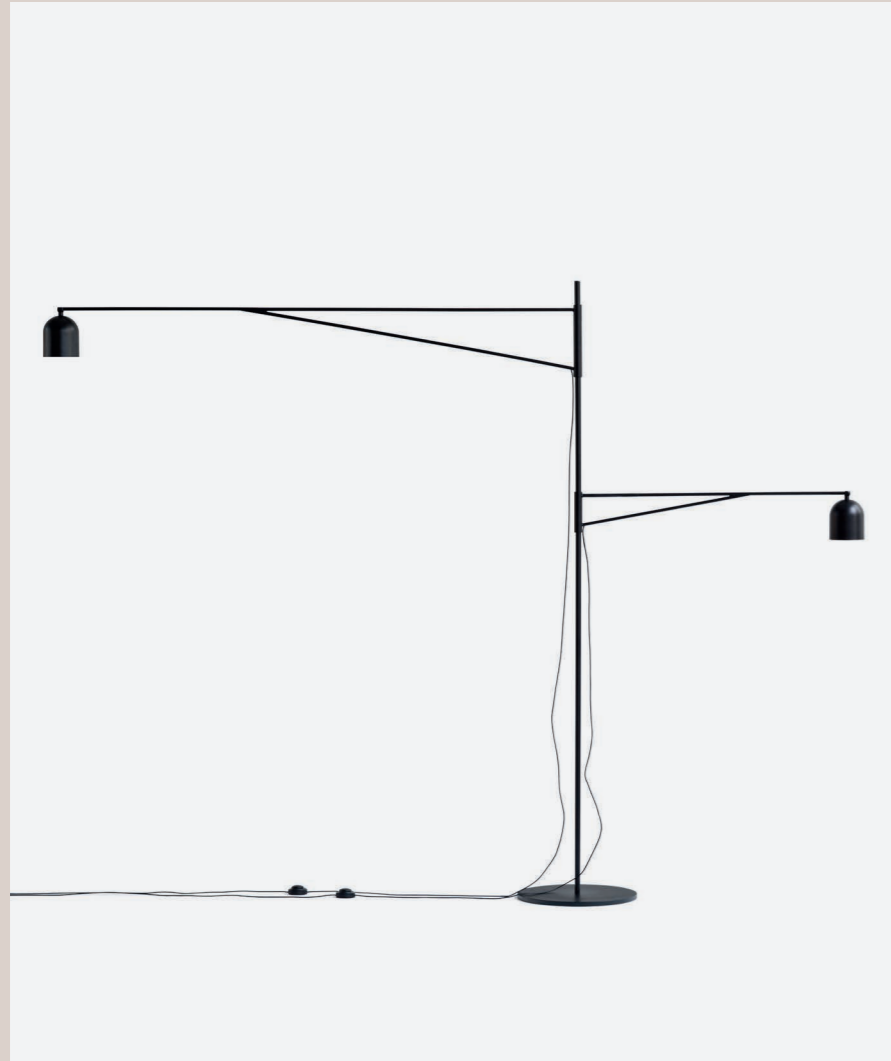

8KRKL2000109

EN Quirky and slightly off, Awkward is a floor lamp with a deliberately peculiar anatomy - its long, slender arms reaching to illuminate two areas in close proximity: two sides of a sofa or both an armchair and a desk.

IT Insolita e lievemente decentrata, la lampada da terra Awkward presenta una struttura volutamente bizzarra caratterizzata da due bracci lunghi e slanciati protesi a illuminare due aree adiacenti: due lati di un divano oppure una poltrona e una scrivania.

FR Excentrique et légèrement décalé, Awkward est un lampadaire à l'anatomie délibérément singulière, ses bras longs et fins s'étirant pour éclairer deux zones rapprochées : les deux côtés d'un canapé ou un fauteuil et un bureau.

DE Awkward ist eine leicht exzentrische und skurrile Stehleuchte mit einem gewollt außergewöhnlichen Design und langen, schlanken Armen, die zwei nebeneinander liegende Bereiche beleuchten, wie zum Beispiel zwei Seiten eines Sofas oder einen Sessel und einen Schreibtisch.

Floor lamp
Lampada da terra
Lampadaire
Standlampe

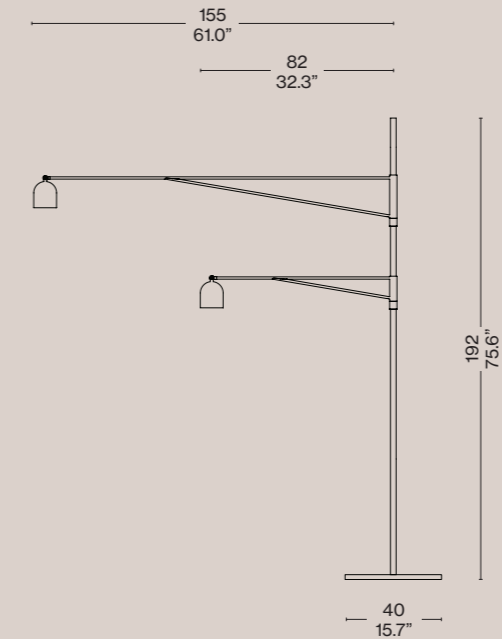

Materials
Materiali
Matériaux
Materialien



Black steel
Acciaio nero
Acer noir
Schwarz Stahl

Technical Informations
Caratteristiche tecniche
Caractéristiques techniques
Technische Merkmale

Materials
Materiali
Matériaux
Materialien

Steel, aluminium
Acciaio, alluminio
Acier, aluminium
Stahl, Aluminium

Light source
Fonte luminosa
Source lumineuse
Lichtquelle

Built-in LED
LED integrato
LED intégrée
Eingebaute LED

Light source replaceability
Sostituibilità della fonte luminosa
Remplacement de la source lumineuse
Austauschbarkeit der Lichtquelle

Non-replaceable built-in LED
LED integrato non sostituibile
LED intégrée, non remplaçable
Integrierte, nicht austauschbare LED

Regulation
Regolazione
Régulation
Regulierung

Dimmable, on cord push-button, stepless
Dimmerabile, con pulsante a cavo, senza interruzioni
Dimmable, par bouton-poussoir sur le cordon, en continu
Dimmbar, auf Schnurtaster, stufenlos

Voltage
Voltaggio
Tension
Spannung

100 - 240 V

Power
Potenza
Puissance
Leistung

2 x 6,1 W

Temperature
Temperature
Température
Temperatur

3000 k

System flow
Flusso sistema
Flux du système
Systemfluss

2 x 757 lm

Floor Lamps

| | |
|------------------------------------------------------------------------------------------------------------------------------|---------------------------------------------------------------------------------------------------------------------------------------------------------------------------------------------------------------------------------------------------------------------------------------------------------------------------|
| Emission Emissione Émission Emission | Directional Direzionale Directionnel Richtungsweisend |
| Power Supply Alimentatore Alimentation électrique Stromversorgung | Switching 230V/110V power supply with EU/UK/AU/US/JP/CN plugs included Alimentatore switching 230V/110V con spine UE/UK/AU/US/JP/CN incluso Alimentation électrique à commutation 230V/110V avec fiches EU/UK/AU/US/JP/CN incluses Schaltbares 230V/110V-Netzteil mit EU/UK/AU/US/JP/CN-Steckern im Lieferumfang |
| Cable length Lunghezza cavo Longueur du câble Kabellänge | 430 cm (long arm) + 390 cm (short arm) 430 cm (braccio lungo) + 390 cm (braccio corto) 430 cm (bras long) + 390 cm (bras court) 430 cm (langer Arm) + 390 cm (kurzer Arm) |
| Cable colour and material Colore e materiale cavo Couleur et matériau du câble Farbe und Material des Kabels | Black, rubber Nero, gomma Noir, caoutchouc Schwarz, Gummi |
| Net weight Peso netto Poids net Netto Gewicht | 23,7 kg |
| Certifications Certificazioni Certifications Zertifizierungen |  |

Detail
Dettaglio
Détail
Detail



Awkward Light Collection



Wall, p.228



DOMO FLOOR
JOE COLOMBO, 1965
KARAKTER



EN The Domo lamp was originally designed by Italian designer Joe Colombo in 1965. Back then he designed three lamps based on the same core shape. Known for his democratic and functional design, his flexible and convertible furniture meant to be used in many different ways – all to the benefit of the user. Joe Colombo experimented with new materials and the latest technologies and designed futuristic “machines for living”, many of which have become icons for a new way of living. One of them is Domo. Colombo often rejected sharp corners and straight lines in favour of curvaceous forms.

IT Progettata in origine dal designer italiano Joe Colombo nel 1965, la lampada Domo offriva tre diverse configurazioni accomunate da una stessa forma base. Noto per il suo orientamento verso il design democratico e funzionale, egli progettò mobili flessibili e convertibili capaci di favorire la versatilità d'uso a vantaggio della fruibilità dell'utente. Joe Colombo sperimentò l'impiego di nuovi materiali e tecnologie innovative per progettare “Macchine abitative” futuristiche diventate, in alcuni casi, icone di un nuovo modo di vivere. Domo è una di queste. Colombo spesso privilegiava le forme sinuose rispetto a linee diritte e angoli netti.

FR À l'origine, la lampe Domo a été conçue en 1965 par le designer italien Joe Colombo. Il avait à l'époque conçu trois lampes basées sur la même forme. Connu pour son design démocratique et fonctionnel, ses meubles flexibles et convertibles sont conçus pour être utilisés de multiples façons, tout cela au profit de l'utilisateur. Joe Colombo a expérimenté de nouveaux matériaux et les technologies les plus récentes et a conçu des « machines à vivre » futuristes, dont beaucoup sont devenues des icônes d'un nouveau mode de vie. L'une d'entre elles est Domo. Colombo évitait souvent les angles vifs et les lignes droites en faveur des formes courbes.

DE Der italienische Designer Joe Colombo hat die Leuchte Domo 1965 entworfen, damals in drei Versionen mit dem gleichen Designkonzept. Der Designer war für sein demokratisches und zweckmäßiges Design bekannt, das für viele verschiedene Verwendungszwecke geeignet ist, alle zum Nutzen des Benutzers. Colombo experimentierte mit neuen Materialien und modernster Technologie und entwarf “Wohnmaschinen”, von denen viele zu Ikonen einer neuen Lebensweise geworden sind. Eine davon ist Domo. Colombo verzichtete oft auf scharfe Kanten und gerade Linien, um kurvigen und gefälligen Formen den Vorzug zu geben.

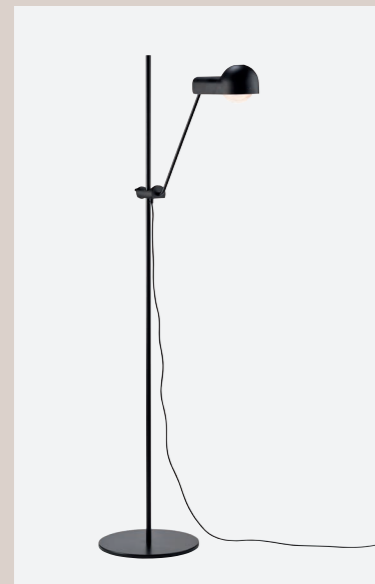

8KRKL3210009



8KRKL3220009 EU / 8KRKL321K009 UK

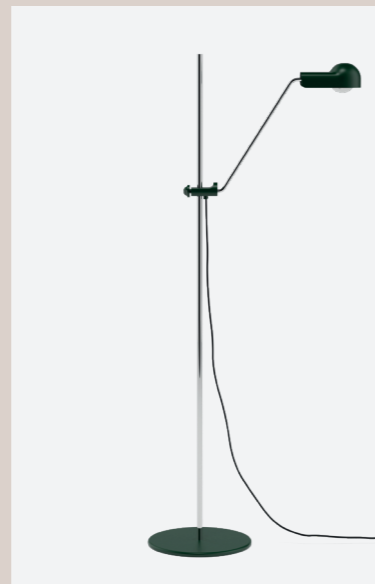

8KRKL3230009 EU / 8KRKL323K009 UK

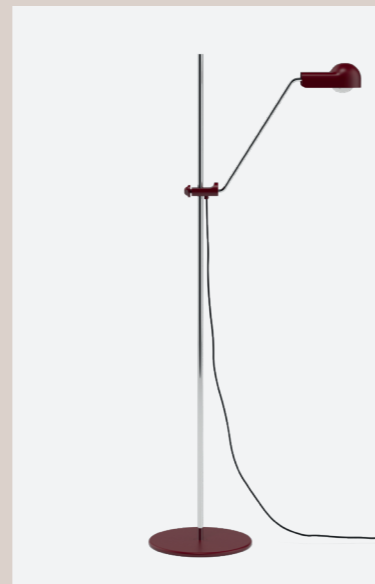

8KRKL3240009 EU / 8KRKL324K009 UK

Floor lamp
Lampada da terra
Lampadaire
Stehleuchte

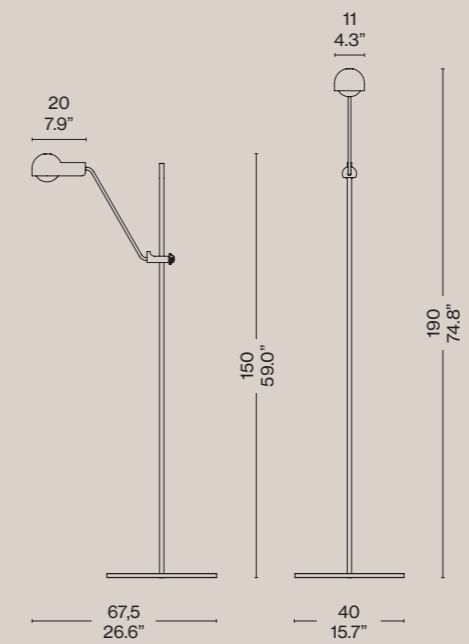
**Base and lamp head**

Base e testa della lampada
Base et tête de lampe
Sockel und Lampenkopf

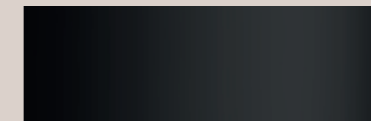

Steel with black powder coating
Acciaio con verniciatura a polvere nero
Acier avec revêtement en poudre noir
Stahl mit schwarzer Pulverbeschichtung



Steel with red powder coating
Acciaio con verniciatura a polvere rosso
Acier avec revêtement en poudre rouge
Stahl mit roter Pulverbeschichtung



Steel with green powder coating
Acciaio con verniciatura a polvere verde
Acier avec revêtement en poudre vert
Stahl mit grüner Pulverbeschichtung

Stem and arm

Stelo e braccio
Tige et bras
Stiel und Arm



Chromed steel
Acciaio cromato
Acier chromé
Verchromter Stahl

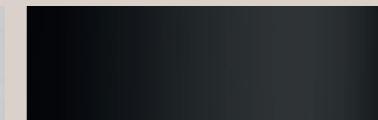

Steel with black powder coating
Acciaio con verniciatura a polvere nero
Acier avec revêtement en poudre noir
Stahl mit schwarzer Pulverbeschichtung

Technical Informations

Caratteristiche tecniche
Caractéristiques techniques
Technische Merkmale

Materials

Materiali
Matériaux
Materialien

Steel
Acciaio
Acier
Stahl

Light source

Fonte luminosa
Source lumineuse
Lichtquelle

E27 Globe 28W max (not included)
E27 Globo 28W max (non incluso)
Globe E27 28W max (non inclus)
E27 Globe 28W max (nicht enthalten)

Light source replaceability

Sostituibilità della fonte luminosa
Remplacement de la source lumineuse
Austauschbarkeit der Lichtquelle

Replaceable
Sostituibile
Remplaçable
Auswechselbar

Regulation

Regolazione
Régulation
Regulierung

Dimmable, on cord turn-button, stepless. Version black/black - On-off switch.
Dimmerabile, con pulsante di accensione a cavo, senza interruzioni. Versi. nero/nero interruttore on-off
Dimmable, bouton rotatif sur cordon, progressif. Version noir/noir - Interrupteur marche-arrêt.
Dimmbar, Drehknopf am Kabel, stufenlos. Version schwarz/schwarz - Ein-Aus-Schalter

Voltage

Voltaggio
Tension
Spannung

240 V

Power

Potenza
Puissance
Leistung

Max 28 W

Floor Lamps

| | |
|------------------------------------------------------------------------------------------------------------------------------|-----------------------------------------------------------------------------------|
| Emission Emissione Émission Emission | Directional Direzionale Directionnel Richtungsweisend |
| Power Supply Alimentatore Alimentation électrique Stromversorgung | Not needed Non necessario Pas nécessaire Nicht erforderlich |
| Cable length Lunghezza cavo Longueur du câble Kabellänge | 350 cm |
| Cable colour and material Colore e materiale cavo Couleur et matériau du câble Farbe und Material des Kabels | Black, textile Nero, tessuto Noir, tissu Schwarz, Textil |
| Net weight Peso netto Poids net Netto Gewicht | 14,13 kg |
| Certifications Certificazioni Certifications Zertifizierungen |  |

Detail
Dettaglio
Détail
Detail



Domo Collection

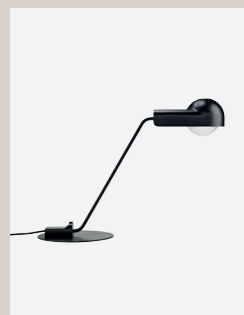

Table, p. 78



SUSPENSION LAMPS

Lampade a sospensione, Lampes à suspension, Hängelampen



3TO9 SUSPENSION I
Neri & Hu
P. 168



3TO9 SUSPENSION II
Neri & Hu
P. 168



BOLLICOSA
Cassina
P. 172



BOLLICOSA SMALL
Cassina
P. 176



CONSTELLATION
Cassina
P. 180

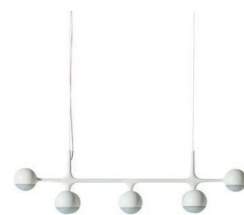

DOT PATTERN LIGHT
Charles and Ray Eames
P. 184



EITIE LINE
Tobia Scarpa
P. 188

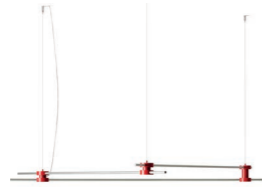

EITIE TRIANGLE HORIZONTAL
Tobia Scarpa
P. 192



EITIE TRIANGLE VERTICAL
Tobia Scarpa
P. 196



GALAXY
Charles and Ray Eames
P. 200



HELENA
Charles Eames
P. 204



STARBURST
Cassina
P. 208



TSAI LIGHT
Mario Tsai
P. 212



WAX, STONE, LIGHT SUSPENSION I
Linde Freya Tangelder
P. 216



3TO9 - SUSPENSION I, II
NERI & HU, 2024



EN Neri&Hu pay tribute to Chinese traditions with a lamp inspired, starting with its name, by the kites typical of China. The lamp is composed of two fabric panels supported by a steel structure, and thanks to technology developed by Cassina, which involves the use of special optics, the light is evenly diffused. Available as a modular lighting system, in pendant, wall and floor versions, that can be used individually or combined to create eclectic compositions.

IT Neri&Hu rendono omaggio ai costumi cinesi con una lampada ispirata, fin dal nome, agli aquiloni tipici della tradizione del Paese asiatico. Compongono la lampada due pannelli in tessuto sostenuti da una struttura in acciaio e grazie a una tecnologia implementata da Cassina che prevede l'utilizzo di ottiche particolari, la diffusione della luce è omogenea. Disponibile come sistema di illuminazione modulare a sospensione, da parete e da terra, ciascuna versione si compone di elementi con lunghezze differenti, che possono essere utilizzati singolarmente o combinati per dare vita a composizioni eclettiche.

FR Neri&Hu rendent hommage aux coutumes chinoises avec une lampe dont le nom déjà évoque les cerfs-volants typiques de la tradition de ce pays asiatique. La lampe est composée de deux panneaux en tissu soutenus par une structure en acier, et grâce à une technologie mise en œuvre par Cassina, qui prévoit l'utilisation d'optiques spéciales, la diffusion de la lumière est homogène. Chaque version est constituée de éléments de longueurs différentes, qui peuvent être utilisés individuellement ou associés afin de créer des compositions éclectiques.

DE Neri&Hu würdigen die chinesischen Bräuche mit einer Leuchte, die sich nicht nur vom Namen her an den typischen traditionellen Drachen des asiatischen Landes inspiriert. Die Lampe besteht aus zwei Stoffpaneelen, die von einer Stahlstruktur getragen werden. Dank einer von Cassina entwickelten Technologie, die den Einsatz spezieller Optiken vorsieht, wird das Licht gleichmäßig verteilt. Sowohl in der Version als modulares Beleuchtungssystem mit Pendelleuchten als auch in den Versionen als Wandleuchte und als Stehleuchte setzen sich die Leuchten aus Elementen zusammen, die einzeln oder in Kombination verwendet werden können, um eklektische Kompositionen zu gestalten.



377 S1 01

377 S1 02

377 S2 01

377 S2 02

Pendant lamp
Lampada a sospensione
Suspension luminaire
Pendelleuchte

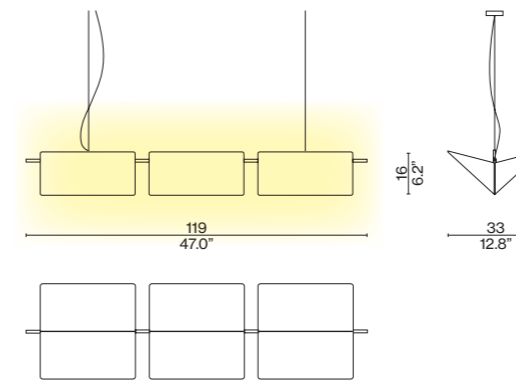

Pendant lamp
Lampada a sospensione
Suspension luminaire
Pendelleuchte

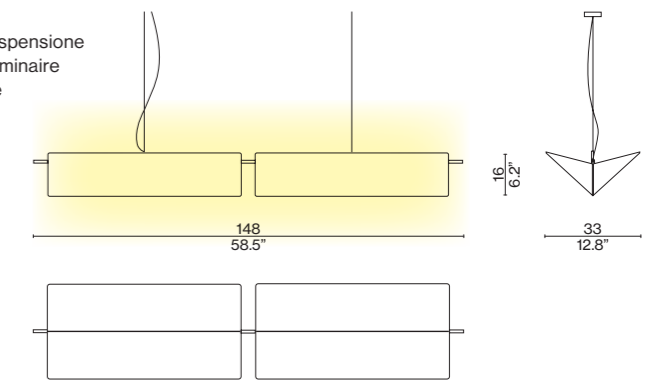

Structure
Struttura
Structure
Struktur



Natural brushed painted aluminium
Alluminio verniciato spazzolato naturale
Aluminium peint brossé naturel
Naturgebürstetes lackiertes Aluminium



Bronze brushed painted aluminium
Alluminio verniciato spazzolato bronzo
Aluminium peint brossé bronze
Bronzebeschichtetes lackiertes Aluminium

Fabric
Tessuto
Tissu
Stoff



Ivory
Avorio
Ivoire
Elfenbeinfarbener

377 S1

377 S2

Technical Informations
Caratteristiche tecniche
Caractéristiques techniques
Technische Merkmale

Materials
Materiali
Matériaux
Materialien

Aluminum, Iron, Fabric
Alluminio, ferro, tessuto
Aluminium, Fer, Tissu
Aluminium, Eisen, Stoff

Aluminum, Iron, Fabric
Alluminio, ferro, tessuto
Aluminium, Fer, Tissu
Aluminium, Eisen, Stoff

Light source
Fonte luminosa
Source lumineuse
Lichtquelle

LED module (included)
Modulo LED (incluso)
Module LED (inclus)
LED-Modul (enthalten)

LED module (included)
Modulo LED (incluso)
Module LED (inclus)
LED-Modul (enthalten)

Light source replaceability
Sostituibilità della fonte luminosa
Remplacement de la source lumineuse
Austauschbarkeit der Lichtquelle

Non-replaceable built-in LED
LED integrato non sostituibile
LED intégrée, non remplaçable
Integrierte, nicht austauschbare LED

Non-replaceable built-in LED
LED integrato non sostituibile
LED intégrée, non remplaçable
Integrierte, nicht austauschbare LED

Regulation
Regolazione
Régulation
Regulierung

Remotely adjustable (dimmer not included)
Regolabile da remoto (dimmer non incluso)
Réglable à distance (variateur non inclus)
Ferngesteuert einstellbar (Dimmer nicht enthalten)

Remotely adjustable (dimmer not included)
Regolabile da remoto (dimmer non incluso)
Réglable à distance (variateur non inclus)
Ferngesteuert einstellbar (Dimmer nicht enthalten)

Voltage
Voltaggio
Tension
Spannung

100 - 240 V



100 - 240 V

Power
Potenza
Puissance
Leistung

24 W

35 W

Suspension Lamps

| | | |
|---------------------------------------------------------------------------------------------------------------------|------------------------------------------------------------------------------------|--------------------------------------------------------------------------------------|
| Temperature Temperatura Température Temperatur | 2700 k | 2700 k |
| System flow Flusso sistema Flux du système Systemfluss | 3174 lm | 4812 lm |
| Cri Cri Cri Cri | >90 | >90 |
| Emission Emissione Émission Emission | Scattered Diffusa Diffuse Diffuses Licht | Scattered Diffusa Diffuse Diffuses Licht |
| Power Supply Alimentatore Alimentation électrique Stromversorgung | Included Incluso Inclus Einschließlich | Included Incluso Inclus Einschließlich |
| Cable length Lunghezza cavo Longueur du câble Kabellänge | 270 cm | 270 cm |
| Cable colour Colore e materiale cavo Couleur et matériau du câble Farbe und Material des Kabels | Transparent Transparente Transparent Transparent | Transparent Transparente Transparent Transparent |
| Type of ceiling connection Tipo di attacco a soffitto Type de fixation au plafond Deckenanschlussty | Rosette Rosone Rosace Rosette | Rosette Rosone Rosace Rosette |
| Certifications Certificazioni Certifications Zertifizierungen |  |  |

Detail
Dettaglio
Détail
Detail



BOLLICOSA
CASSINA, 2019-2022



EN Bollicosa continues its glass tradition with a classic blown-glass sphere that displays the distinctive bubbLED surface produced by artisan glassblowing. The resulting effect is similar to fossilised stone, where the air bubbles lend a rough opaque appearance, transforming the glass from transparent to textured.

IT Bollicosa continua la tradizione vetraia con una classica sfera di vetro soffiato in cui è enfatizzata la caratteristica superfice a bollicine della soffiatura artigianale, l'effetto infatti ricorda una pietra fossile dove le bolle d'aria in essa impresse danno un effetto ruvido e opacizzante trasformando il vetro da trasparente a materico.

FR Bollicosa continue la tradition verrière avec cette classique sphère en verre soufflé, qui met en valeur la surface à bulles caractéristique du soufflage artisanal. L'effet rappelle effectivement une pierre fossile dont les bulles d'air donnent un effet rugueux et matifiant, transformant la transparence du verre en matière.

DE Bollicosa führt die Glasbläsertradition mit einer mundgeblasenen Glaskugel mit der typischen Bläschenoberfläche fort, die sich beim Blasen von Glas in der handwerklichen Fertigung bildet. Der Effekt erinnert an einen fossilen Stein mit eingeschlossenen Luftbläschen und verleiht dieser Leuchte ihre raue und matte Oberfläche, die das transparente Glas in materisches Glas verwandelt.

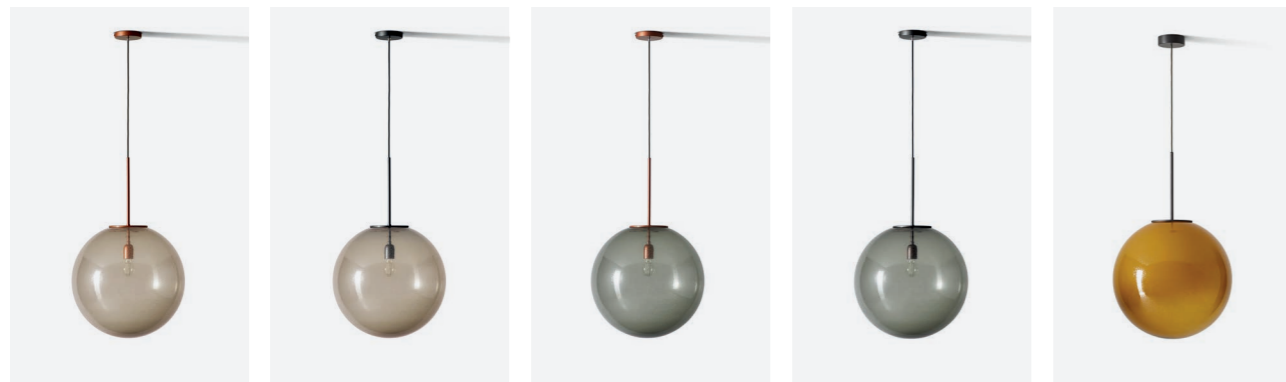

089 21

089 A1

089 22

089 A2

089 A4

Pendant lamp
Lampada a sospensione
Suspension luminaire
Pendelleuchte

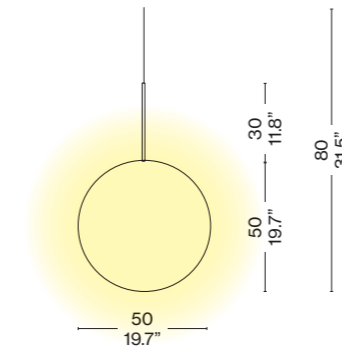

Liquid-painted metal structure
Struttura in metallo verniciato a liquido
Structure en métal revêtu par pulvérisation
Fassung aus lackiertem Meta



Polished rose gold
Oro rosa lucido
Or rose brillant
Roségold glänzend



Matt black
Nero opaco
Noir mat
Mattschwarz

Blown glass diffuser
Diffusore in vetro soffiato
Diffuseur en verre soufflé
Schirm aus mundgeblasenem Glas

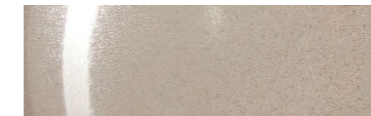

Pink; polished finish
Rosa; finitura lucida
Rose; finition brillante
Rosa; glänzende Oberfläche

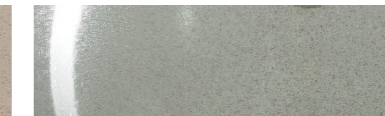

Smoked; polished finish
Fumé; finitura lucida
Fumé; finition brillante
Fumé; glänzende Oberfläche

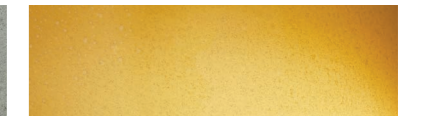

Caramel-white shaded glass; polished finish
Sfumato caramello-bianco; finitura lucida
Dégradé caramel-blanc; finition brillante
Abgetönt Karamell-Weiß; glänzende

Technical Informations
Caratteristiche tecniche
Caractéristiques techniques
Technische Merkmale

Material
Materiale
Materiaux
Gestell

Liquid-painted metal for outdoor use, blown glass
Metallo verniciato a liquido per esterno, vetro soffiato
Métal finition peinture par pulvérisation pour l'extérieur, verre soufflé
Metall mit Lackierung für Außenbereiche, mundgeblasenes Glas

Light source
Fonte luminosa
Source lumineuse
Lichtquelle

LED Retrofit with E27 socket not included (EU-UK-CHINA);
LED Retrofit with E26 socket not included (USA-JAP)
LED Retrofit con attacco E27 non inclusa (EU-UK-CHINA);
LED Retrofit con attacco E26 non inclusa (USA-JAP)
LED Retrofit avec douille E27 non incluse (EU-UK-CHINA);
LED Retrofit avec douille E26 non incluse (USA-JAP)
LED Retrofit mit E27-Fassung nicht enthalten (EU-UK-CHINA);
LED Retrofit mit E26-Fassung nicht enthalten (USA-JAP)

Light source replaceability
Sostituibilità della fonte luminosa
Remplacement de la source lumineuse
Austauschbarkeit der Lichtquelle

Replaceable
Sostituibile
Remplaçable
Auswechselbar

Voltage
Voltaggio
Tension
Spannung

220 - 240 V (EU-UK-CHINA); 100 - 120 V (USA-JAP)

Power
Potenza
Puissance
Leistung

Max 10 W LED

Emission
Emissione
Émission
Emission

Scattered
Diffusa
Diffuse
Diffuses Licht

Power supply
Alimentatore
Alimentation électrique
Stromversorgung

Included
Incluso
Inclus
Inbegriffen

Suspension Lamps

| | |
|------------------------------------------------------------------------------------------------------------------------------|-----------------------------------------------------------------------------------|
| Cable length Lunghezza cavo Longueur du câble Kabellänge | 250 cm |
| Cable colour and material Colore e materiale cavo Couleur et matériau du câble Farbe und Material des Kabels | Dark grey Grigio scuro Gris foncé Dunkles Grau |
| Type of ceiling connection Tipo di attacco a soffitto Type de fixation au plafond Deckenanschlusstyp | Rose Rosone Rosace Rosette |
| Net weight Peso netto Poids net Netto Gewicht | 8,3 kg |
| Certifications Certificazioni Certifications Zertifizierungen |  |

Detail Dettaglio Détail Detail

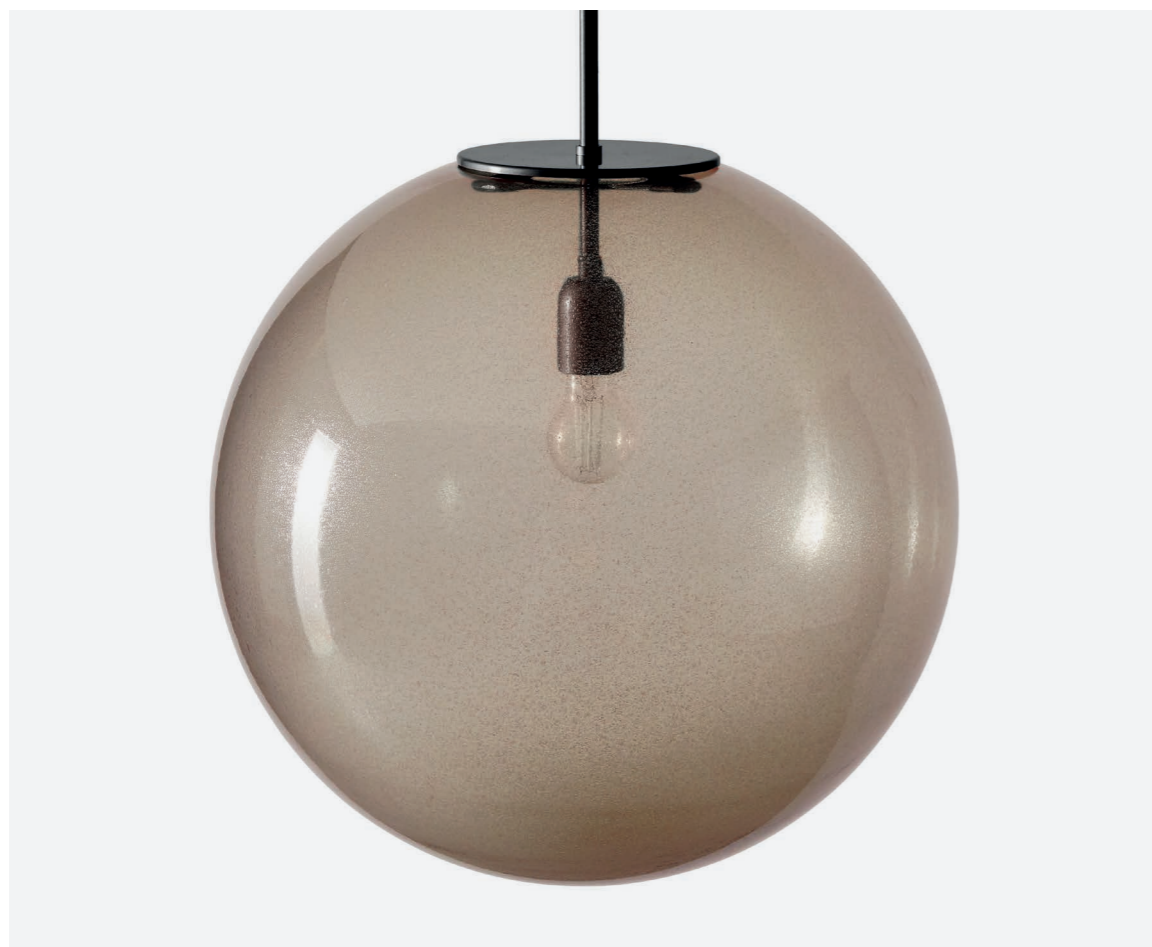

Bollicosa Collection

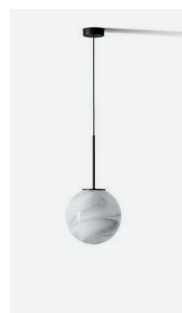

Suspension, p. 184

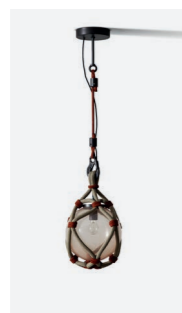

Outdoor, p. 250



BOLLICOSA SMALL
CASSINA, 2019-2022

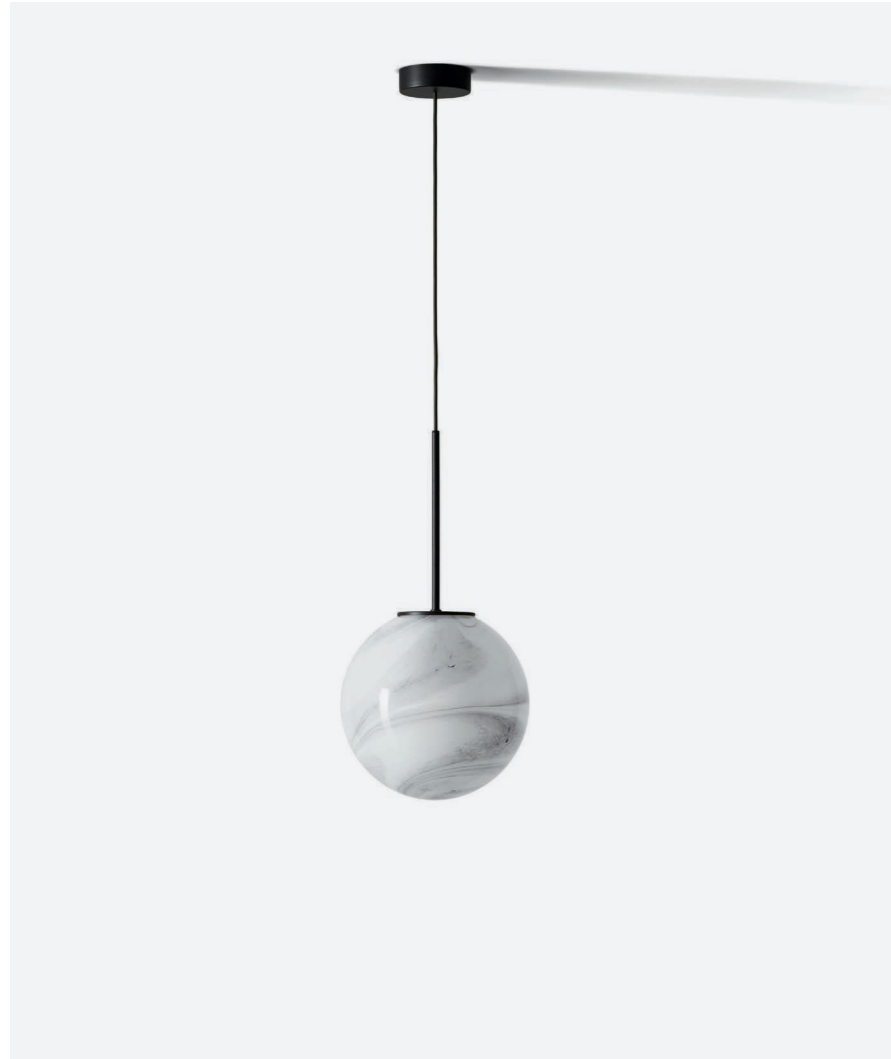

EN Bollicosa small is a smaller version of the classic blown-glass sphere, with its distinctive bubbLED surface produced by artisan glassblowing. The natural irregularities make the material rough and opaque lending it the appearance of a fossilised stone.

IT Bollicosa small ripropone in versione più piccola la sfera di vetro soffiato con la caratteristica superficie a bollicine data dalla soffiatura artigianale. Le naturali irregolarità rendono ruvido e opaco il materiale, con un effetto che ricorda una pietra fossile.

FR Bollicosa small reprend en plus petit la sphère en verre soufflé avec sa surface à bulles caractéristique du soufflage artisanal. Les irrégularités naturelles donnent un effet rugueux et matifiant au matériau qui rappelle une pierre fossile.

DE Bollicosa Small ist mit einer kleineren Version der mundgeblasenen Glaskugel mit der typischen Bläschenoberfläche ausgestattet, die sich beim Blasen von Glas in der handwerklichen Fertigung bildet. Die natürlichen Unregelmäßigkeiten verleihen dem Glas eine raue und matte Oberfläche mit einem Effekt, der an einen fossilen Stein erinnert.

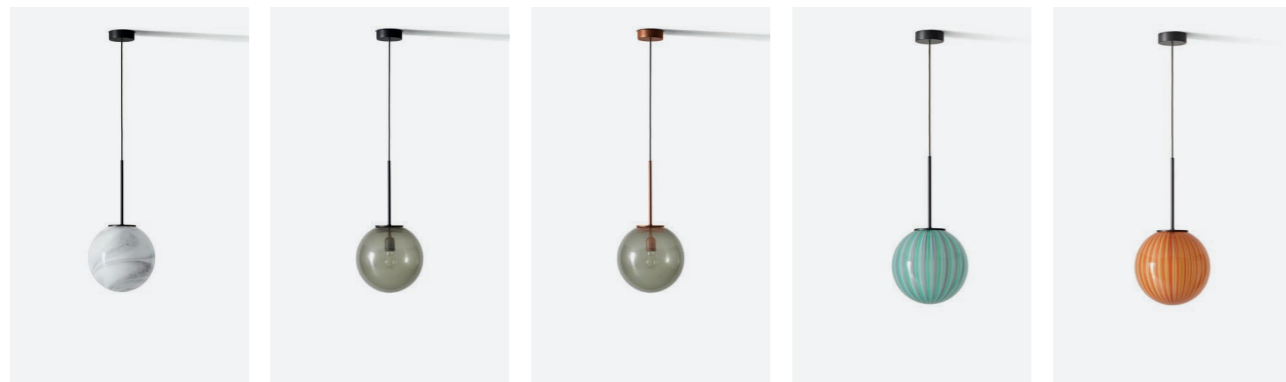

089 23

089 24

089 G4

089 G1

089 G2

Pendant lamp
Lampada a sospensione
Suspension luminaire
Pendelleuchte

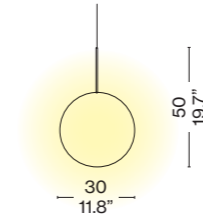

Pendant lamp
Lampada a sospensione
Suspension luminaire
Pendelleuchte

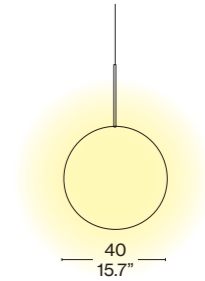

Liquid-painted metal structure
Struttura in metallo verniciato a liquido
Structure en métal revêtu par pulvérisation
Fassung aus lackiertem Meta



Matt black
Nero opaco
Noir mat
Mattschwarz



Polished rose gold
Oro rosa lucido
Or rose brillant
Roségold glänzend

Blown glass diffuser
Diffusore in vetro soffiato
Diffuseur en verre soufflé
Schirm aus mundgeblasenem Glas



Smoked; polished finish
Fumé; finitura lucida
Fumé; finition brillante
Fumé; glänzende Oberfläche



White marbled
Marmorizzato bianco
Marbré blanc
Weiß marmoriertes



Green and lilac filigree cased
Glass; polished finish
Filigrana verde e lilla incamiciata; finitura lucida
Filigrane vert et lilas plaqué; finition brillante
Filigran grün und lila incamiciata; glänzende Oberfläche



Caramel and orange filigree cased
Glass; polished finish
Filigrana caramello e arancione incamiciata; finitura lucida
Filigrane caramel et orange plaqué; finition brillante
Filigran Karamell und orange incamiciata; glänzende Oberfläche

Technical Informations
Caratteristiche tecniche
Caractéristiques techniques
Technische Merkmale

Material
Materiale
Materiaux
Gestell

Liquid-painted metal, blown glass
Metallo verniciato a liquido, vetro soffiato
Métal finition peinture par pulvérisation, verre soufflé
Lackiertes Metall, mundgeblasenes Glas

Light source
Fonte luminosa
Source lumineuse
Lichtquelle

LED Retrofit with E27 socket not included (EU-UK-CHINA);
LED Retrofit with E26 socket not included (USA-JAP)
LED Retrofit con attacco E27 non inclusa (EU-UK-CHINA);
LED Retrofit con attacco E26 non inclusa (USA-JAP)
LED Retrofit avec douille E27 non incluse (EU-UK-CHINA);
LED Retrofit avec douille E26 non incluse (USA-JAP)
LED Retrofit mit E27-Fassung nicht enthalten (EU-UK-CHINA);
LED Retrofit mit E26-Fassung nicht enthalten (USA-JAP)

Light source replaceability
Sostituibilità della fonte luminosa
Remplacement de la source lumineuse
Austauschbarkeit der Lichtquelle

Replaceable
Sostituibile
Remplaçable
Auswechselbar

Voltage
Voltaggio
Tension
Spannung

220 - 240 V (EU-UK-CHINA); 100 - 120 V (USA-JAP)

Power
Potenza
Puissance
Leistung

Max 15 W LED

Suspension Lamps

| | |
|------------------------------------------------------------------------------------------------------------------------------|-----------------------------------------------------------------------------------|
| Emission Emissione Émission Emission | Scattered Diffusa Diffuse Diffuses Licht |
| Cable length Lunghezza cavo Longueur du câble Kabellänge | 250 cm |
| Cable colour and material Colore e materiale cavo Couleur et matériau du câble Farbe und Material des Kabels | Dark grey Grigio scuro Gris foncé Dunkles Grau |
| Type of ceiling connection Tipo di attacco a soffitto Type de fixation au plafond Deckenanschlusstyp | Rose Rosone Rosace Rosette |
| Net weight Peso netto Poids net Netto Gewicht | 2,83 kg |
| Certifications Certificazioni Certifications Zertifizierungen |  |

Detail
Dettaglio
Détail
Detail

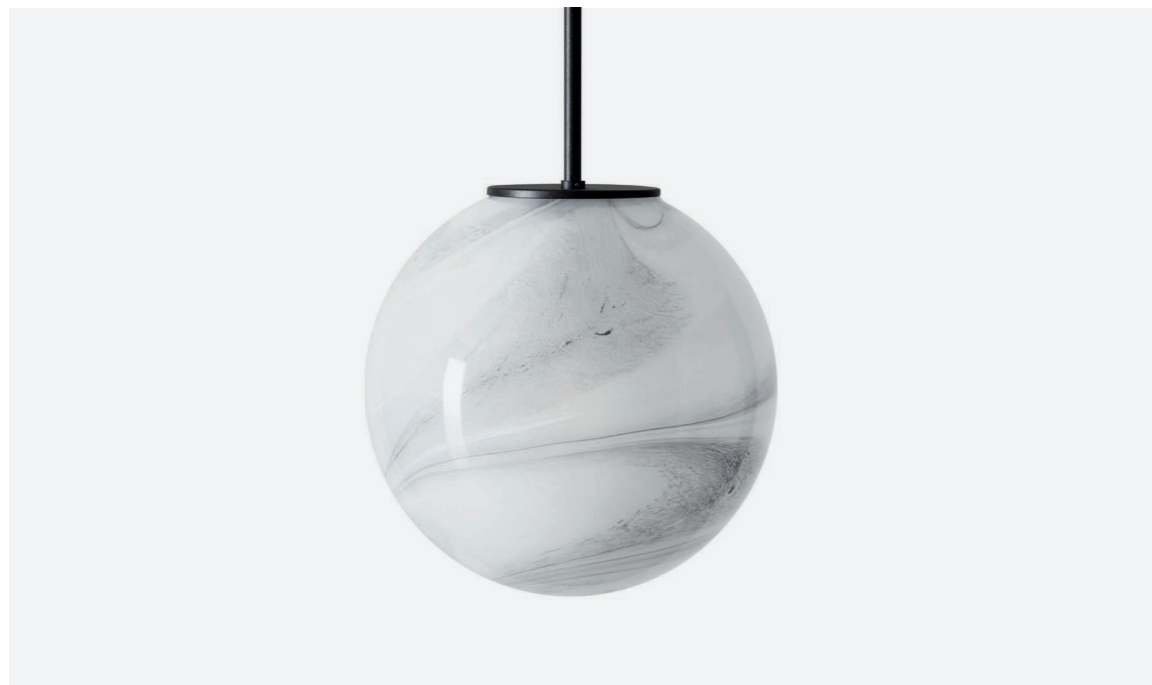

Bollicosa Collection

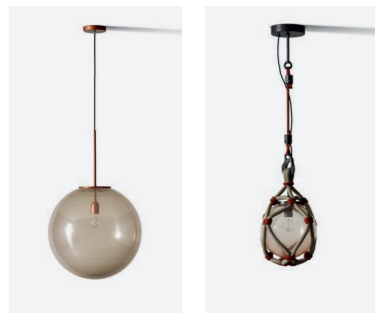

Suspension, p. 180

Outdoor, p. 250



CONSTELLATION
CASSINA, 2020



EN The potential uses for Bollicosa lampshades expand with new lighting solutions. Drawing inspiration from the stars that light up the universe, Constellation is a brilliant circular chandelier.

IT Le possibilità di utilizzo dei diffusori delle lampade Bollicosa si ampliano con nuove soluzioni. Constellation, ispirandosi ai corpi astrali che illuminano l'universo, è un lampadario a soffitto circolare di grande impatto.

FR Les possibilités d'utilisation des abat-jours des lampes Bollicosa s'étendent avec de nouvelles solutions. Inspirée des corps astraux qui illuminent l'univers, la suspension circulaire Constellation est d'un grand effet.

DE Die Verwendungsmöglichkeiten der Diffusoren der Leuchten Bollicosa werden mit neuen Lösungen erweitert. Constellation inspiriert sich an den Himmelskörpern, die das Universum erhellen, und ist eine runde Pendelleuchte mit großer Wirkung.



089 25



089 26

Circular chandelier
Lampadario circolare
Lustre circulaire
Runde Pendelleuchte

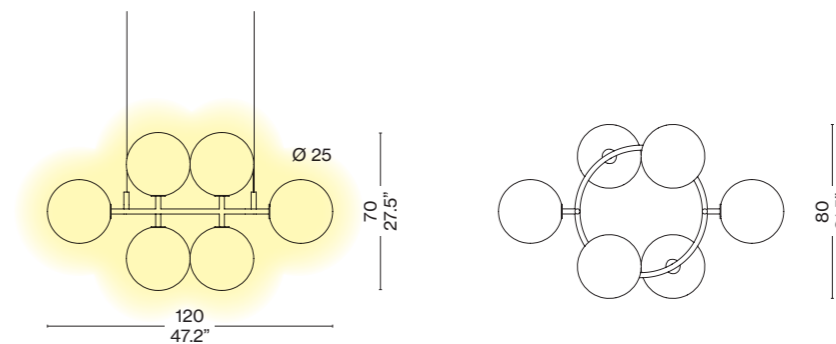

Liquid-painted metal structure
Struttura in metallo verniciato a liquido
Structure en métal revêtu par pulvérisation
Fassung aus lackiertem Meta



Matt black
Nero opaco
Noir mat
Mattschwarz

Blown glass diffuser
Diffusore in vetro soffiato
Diffuseur en verre soufflé
Schirm aus mundgeblasenem Glas

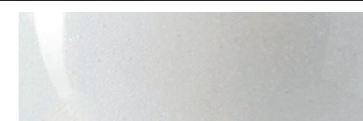

White etched
Acidato bianco
Dépoli blanc
Ätztglas weiß

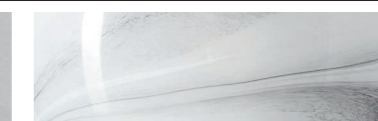

White marbled
Marmorizzato bianco
Marbré blanc
Weiß marmoriertes

Technical Informations
Caratteristiche tecniche
Caractéristiques techniques
Technische Merkmale

Material
Materiale
Materiaux
Gestell

Liquid-painted metal, blown glass
Metallo verniciato a liquido, vetro soffiato
Métal finition peinture par pulvérisation, verre soufflé
Lackiertes Metall, mundgeblasenes Glas

Light source
Fonte luminosa
Source lumineuse
Lichtquelle

LED Retrofit with E27 socket not included (EU-UK-CHINA);
LED Retrofit with E26 socket not included (USA-JAP)
LED Retrofit con attacco E27 non inclusa (EU-UK-CHINA);
LED Retrofit con attacco E26 non inclusa (USA-JAP)
LED Retrofit avec douille E27 non incluse (EU-UK-CHINA);
LED Retrofit avec douille E26 non incluse (USA-JAP)
LED Retrofit mit E27-Fassung nicht enthalten (EU-UK-CHINA);
LED Retrofit mit E26-Fassung nicht enthalten (USA-JAP)

Light source replaceability
Sostituibilità della fonte luminosa
Remplacement de la source lumineuse
Austauschbarkeit der Lichtquelle

Replaceable
Sostituibile
Remplaçable
Auswechselbar

Voltage
Voltaggio
Tension
Spannung

220 - 240 V (EU-UK-CHINA); 100 - 120 V (USA-JAP)

Power
Potenza
Puissance
Leistung

6 × max 15 W LED

Emission
Emissione
Émission
Emission

Scattered
Diffusa
Diffuse
Diffuses Licht

Cable length
Lunghezza cavo
Longueur du câble
Kabellänge

250 cm

Suspension Lamps

| | |
|------------------------------------------------------------------------------------------------------------------------------|---------------------------------------------------------|
| Cable colour and material Colore e materiale cavo Couleur et matériau du câble Farbe und Material des Kabels | Dark grey Grigio scuro Gris foncé Dunkles Grau |
|------------------------------------------------------------------------------------------------------------------------------|---------------------------------------------------------|

| | |
|----------------------------------------------------------------------------------------------------------------------|-------------------------------------|
| Type of ceiling connection Tipo di attacco a soffitto Type de fixation au plafond Deckenanschlusstyp | Rose Rosone Rosace Rosette |
|----------------------------------------------------------------------------------------------------------------------|-------------------------------------|

| | |
|---------------------------------------------------------------|--------|
| Net weight Peso netto Poids net Netto Gewicht | 6,8 kg |
|---------------------------------------------------------------|--------|

| | |
|-------------------------------------------------------------------------------|---------------------------------------------------------------------------------------------------------------------------------------------------------------------|
| Certifications Certificazioni Certifications Zertifizierungen |   |
|-------------------------------------------------------------------------------|---------------------------------------------------------------------------------------------------------------------------------------------------------------------|

Detail
Dettaglio
Détail
Detail



DOT PATTERN LIGHT
CHARLES AND RAY EAMES



EN Initially created for a textile design competition launched in 1947 by the Museum of Modern Art in New York, the Dot Pattern has become the most famous Eames motif and a recurring theme throughout all their production. Charles and Ray Eames explored its use in lighting but the lamps were never put into production. Thanks to a joint initiative between the Eames Office and Cassina, a collection of appliques and pendant lamps was created that combine modern technology and the American couple's original graphic design.

IT Inizialmente creato per un concorso di design tessile, lanciato nel 1947 dal Museum of Modern Art di New York, il Dot Pattern è diventato il motivo più celebre degli Eames e tema ricorrente di tutta la loro produzione. Charles e Ray Eames ne esplorarono l'uso nell'illuminazione ma le lampade non entrarono mai in produzione. Grazie a uno sviluppo congiunto tra Eames Office e Cassina, nasce una collezione di applique e lampade a sospensione che uniscono la moderna tecnologia al design grafico originale della coppia di designer americani.

FR Initialement créé pour un concours de design textile lancé en 1947 par le Museum of Modern Art de New York, le Dot Pattern est devenu le motif le plus célèbre des Eames et un thème récurrent dans toute leur production. Charles et Ray Eames ont exploré son utilisation dans le domaine de l'éclairage, mais les lampes n'ont jamais été mises en production. Un développement conjoint entre l'Eames Office et Cassina a donné naissance à une collection d'applique et de suspensions alliant la technologie moderne au graphisme original du couple de designers américains.

DE Das Dot Pattern, das anfänglich für einen Wettbewerb für Textildesign entworfen und 1947 vom Museum of Modern Art in New York lanciert wurde, ist zum berühmtesten Motiv des Ehepaars Eames und zu einem Thema geworden, das sich wie ein roter Faden durch ihre gesamte Produktion zieht. Charles und Ray Eames befassten sich mit seiner Verwendung in der Beleuchtung, aber die Leuchten gingen nie in Produktion. Dank der gemeinsamen Weiterentwicklung durch Eames Office und Cassina ist eine Kollektion mit Wandleuchten und Pendelleuchten entstanden, die moderne Technologie mit dem originalen Grafikdesign des amerikanischen Ehepaars verbinden.

Pendant lamp
Lampada a sospensione
Suspension luminaire
Pendelleuchte

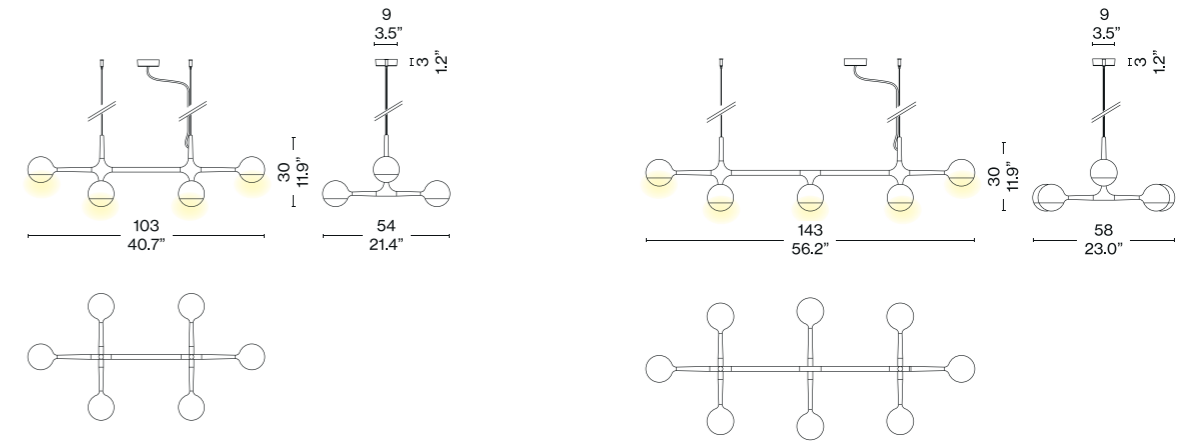

Aluminium
Alluminio
Aluminium
Aluminium

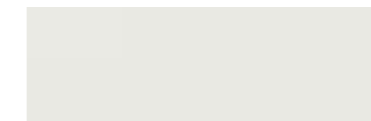

White
Bianco
Blanc
Weiß

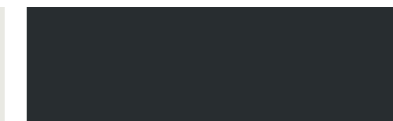

Black
Nero
Noir
Schwarz

| | 172 S1 | 172 S2 |
|------------------------------------------------------------------------------------------------------------------------------------------------------|----------------------------------------------------------------------------------------------------------------------------------------------------------------------------------------------------------|----------------------------------------------------------------------------------------------------------------------------------------------------------------------------------------------------------|
| Technical Informations Caratteristiche tecniche Caractéristiques techniques Technische Merkmale | | |
| Materials Materiali Matériaux Materialien | Aluminium, Plastic Alluminio, Plastica Aluminium, Plastique Aluminium, Kunststoff | Aluminium, Plastic Alluminio, Plastica Aluminium, Plastique Aluminium, Kunststoff |
| Light source Fonte luminosa Source lumineuse Lichtquelle | LED Retrofit with G9 socket (not included) LED Retrofit con attacco G9 (non incluso) LED Retrofit avec douille G9 (non incluse) LED Retrofit mit G9-Sockel (nicht im Lieferumfang enthalten) | LED Retrofit with G9 socket (not included) LED Retrofit con attacco G9 (non incluso) LED Retrofit avec douille G9 (non incluse) LED Retrofit mit G9-Sockel (nicht im Lieferumfang enthalten) |
| Light source replaceability Sostituibilità della fonte luminosa Remplacement de la source lumineuse Austauschbarkeit der Lichtquelle | Replaceable built-in LED LED integrato sostituibile LED intégrée, remplaçable Integrierte austauschbare LED | Replaceable built-in LED LED integrato sostituibile LED intégrée, remplaçable Integrierte austauschbare LED |
| Voltage Voltaggio Tension Spannung | 220 - 240 V (EU-UK-CHINA) 100 - 120 V (USA-JAP) | 220 - 240 V (EU-UK-CHINA) 100 - 120 V (USA-JAP) |
| Power Potenza Puissance Leistung | 6 X max 10 W LED | 8 X max 10 W LED |

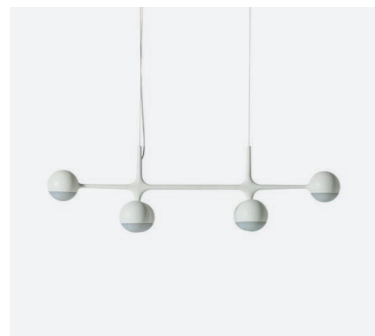

172 S1 02



172 S2 02



172 S1 01



172 S2 01

Suspension Lamps

| | 172 S1 | 172 S2 |
|------------------------------------------------------------------------------------------------------------------------------|-------------------------------------------------------------------------------------------------------------------------------------------------------------------------------------------------------------------------------------------------------|-------------------------------------------------------------------------------------------------------------------------------------------------------------------------------------------------------------------------------------------------------------|
| Emission Emissione Émission Emission | Direct light Luce diretta Lumière directe Direktes Licht | Direct light Luce diretta Lumière directe Direktes Licht |
| Cable length Lunghezza cavo Longueur du câble Kabellänge | 270 cm | 270 cm |
| Cable colour and material Colore e materiale cavo Couleur et matériau du câble Farbe und Material des Kabels | Black / Transparent Nero / Trasparente Noir / Transparent Schwarz / Transparent | Black / Transparent Nero / Trasparente Noir / Transparent Schwarz / Transparent |
| Type of ceiling connection Tipo di attacco a soffitto Type de fixation au plafond Deckenanschlussty | Rosette Rosone Rosace Rosette | Rosette Rosone Rosace Rosette |
| Certifications Certificazioni Certifications Zertifizierungen |    |    |

Detail
Dettaglio
Détail
Detail



Dot Pattern Light Collection

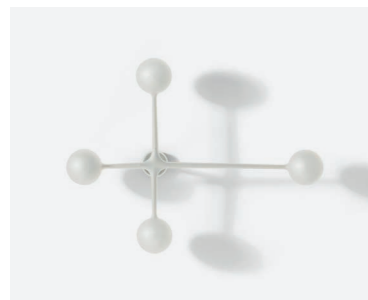

172 W1 02

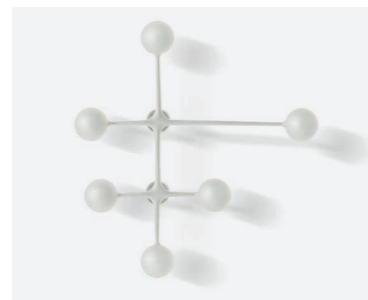

172 W2 02



172 W1 01

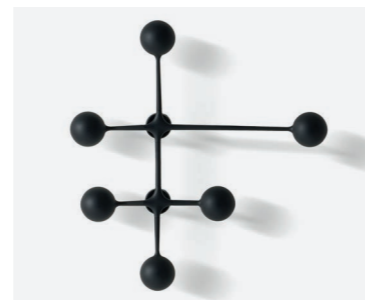

172 W2 01



EITIE Line
TOBIA SCARPA, 2023



EN A family of eye-catching lamps, inspired by a wall installation designed by Tobia Scarpa, that emerges from a seemingly simple structure and sophisticated, innovative technology. The concept for EITIE, a palindrome in honour of Scarpa's age, elaborates upon the idea of a luminous line that, thanks to unique circular connectors, expresses itself in various configurations. Each element is composed of two or three luminous lines that can be joined to form various compositions, thanks to circular black metal connectors, embellished with silver details, that contain cutting-edge technology hidden in their interior.

IT Una famiglia di lampade scenografiche, nata dallo sviluppo di un'installazione a parete firmata da Tobia Scarpa, che prende vita attraverso una struttura apparentemente semplice e una tecnologia sofisticata e innovativa. Il concept di Eitie, palindromo che omaggia l'età di Scarpa, elabora l'idea di una linea luminosa declinata in varie configurazioni attraverso caratteristiche connessioni circolari. Ogni elemento è composto da due o tre linee luminose che possono essere collegate in varie composizioni grazie alle connessioni metalliche nere di forma circolare, arricchite con dettagli in argento, che all'interno nascondono una tecnologia all'avanguardia.

FR Une famille de lampes à effet scénographique, née du développement d'une installation murale signée Tobia Scarpa, qui prend vie grâce à une structure apparemment simple et à une technologie sophistiquée et innovante. Le concept d'EITIE, palindrome rendant hommage à l'âge de Scarpa, développe l'idée d'une ligne lumineuse déclinée en différentes configurations à travers des connexions circulaires caractéristiques. Chaque élément est composé de deux ou trois lignes lumineuses qui peuvent être combinées dans différentes compositions grâce aux connexions en métal noir de forme circulaire, agrémentées de détails en argent, qui recèlent une technologie de pointe.

DE Diese Familie mit szenografischen Leuchten ist eine Weiterentwicklung der Wandinstallation von Tobia Scarpa, die mit einer auf den ersten Blick schlichten Konstruktion und einer modernen und innovativen Technologie zum Leben erweckt wird. Das Konzept von EITIE, ein Palindrom, das eine Hommage an das Alter von Scarpa ist, setzt die Idee einer Lichtlinie um, die durch die charakteristischen runden Verbindungen verschiedene Konfigurationen annimmt. Jede Leuchte besteht aus zwei oder drei Lichtlinien, die dank der schwarzen runden Verbindungselemente aus Metall mit Details in Silber und einer hochmodernen Technologie in ihrem Inneren in verschiedenen Kompositionen angeordnet werden können.

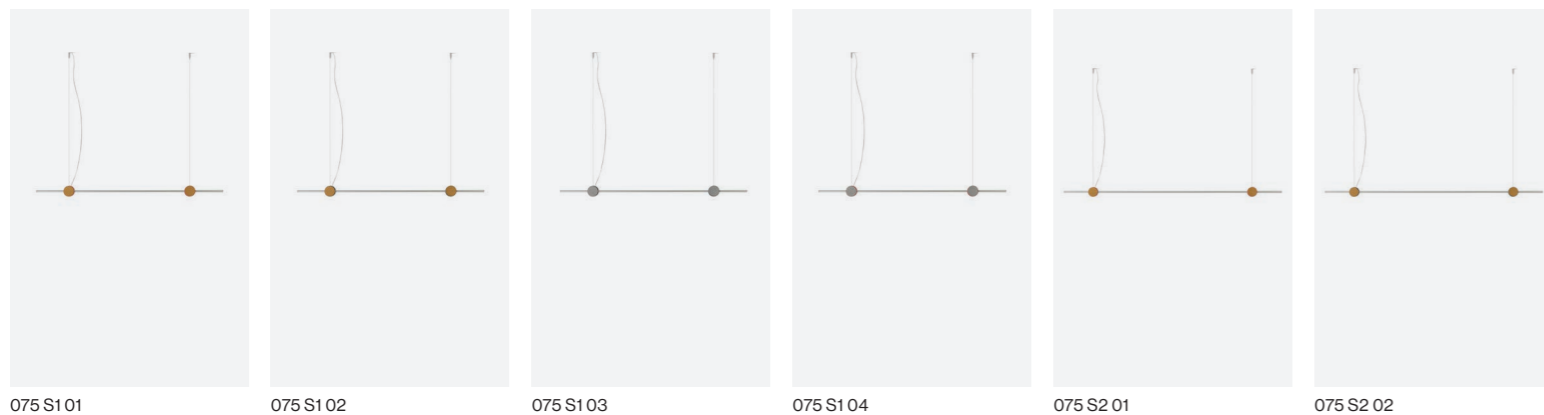

075 S1 01

075 S1 02

075 S1 03

075 S1 04

075 S2 01

075 S2 02

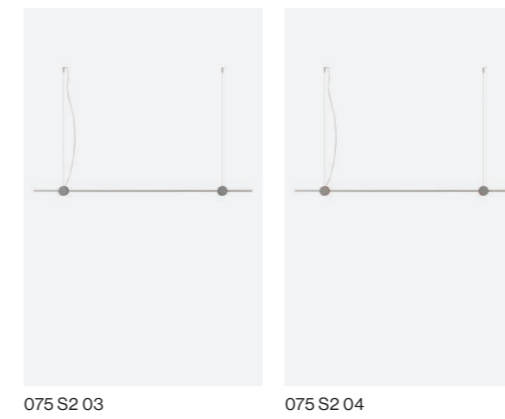

075 S2 03

075 S2 04

Pendant lamp

Lampada a sospensione
Suspension luminaire
Pendelleuchte

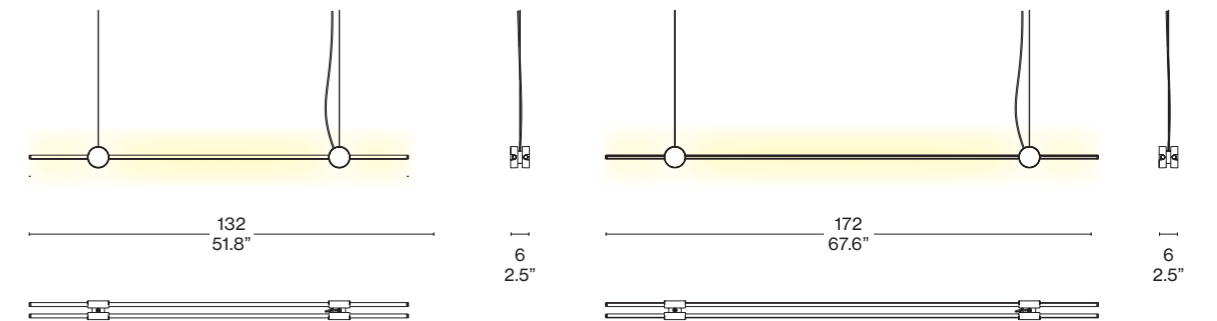

Joints

Giunti
Articulations
Gelenke

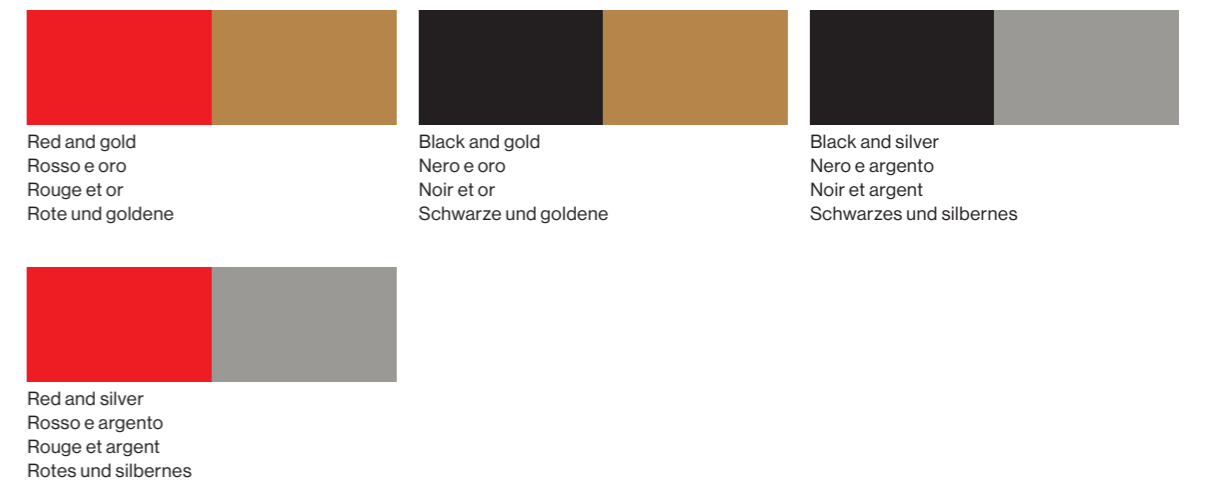

075 S1

075 S2

Technical Informations

Caratteristiche tecniche
Caractéristiques techniques
Technische Merkmale

Material

Materiale
Materiaux
Gestell

Aluminium, steel, PMMA, PA66
Alluminio, acciaio, PMMA, PA66
Aluminium, acier, PMMA, PA66
Aluminium, Stahl, PMMA, PA66

Aluminium, steel, PMMA, PA66
Alluminio, acciaio, PMMA, PA66
Aluminium, acier, PMMA, PA66
Aluminium, Stahl, PMMA, PA66

Light source

Fonte luminosa
Source lumineuse
Lichtquelle

LED module (included)
Modulo LED (incluso)
Module LED (inclus)
LED-Modul (enthalten)

LED module (included)
Modulo LED (incluso)
Module LED (inclus)
LED-Modul (enthalten)

Light source replaceability

Sostituibilità della fonte luminosa
Remplacement de la source lumineuse
Austauschbarkeit der Lichtquelle

Non-replaceable built-in LED
LED integrato non sostituibile
LED intégrée, non remplaçable
Integrierte, nicht austauschbare LED

Non-replaceable built-in LED
LED integrato non sostituibile
LED intégrée, non remplaçable
Integrierte, nicht austauschbare LED

Regulation

Regolazione
Régulation
Regulierung

Remotely adjustable (dimmer not included)
Regolabile da remoto (dimmer non incluso)
Réglable à distance (variateur non inclus)

Remotely adjustable (dimmer not included)
Regolabile da remoto (dimmer non incluso)
Réglable à distance (variateur non inclus)
Ferngesteuert einstellbar (Dimmer nicht enthalten)

Suspension Lamps

| | 075 S1 | 075 S2 |
|------------------------------------------------------------------------------------------------------------------------------|----------------------------------------------------------------------------------------------------------------------------------------|----------------------------------------------------------------------------------------------------------------------------------------|
| Voltage Voltaggio Tension Spannung | 100-240 V | 100-240 V |
| Power Potenza Puissance Leistung | 25 W | 34 W |
| Temperature Temperatura Température Temperatur | 2700 K | 2700 K |
| System flow Flusso sistema Flux du système Systemfluss | 3960 lm | 5280 lm |
| Cri Cri Cri Cri | 95 | 95 |
| Power supply Alimentatore Alimentation Stromzufuhr | Direct light, indirect light Luce diretta, luce indiretta Lumière directe, lumière indirecte Direktes licht, indirektes licht | Direct light, indirect light Luce diretta, luce indiretta Lumière directe, lumière indirecte Direktes licht, indirektes licht |
| Cable length Lunghezza cavo Longueur du câble Kabellänge | 270 cm | 270 cm |
| Cable colour and material Colore e materiale cavo Couleur et matériau du câble Farbe und Material des Kabels | Transparent Transparente Transparent Transparent | Transparent Transparente Transparent Transparent |
| Type of ceiling connection Tipo di attacco a soffitto Type de fixation au plafond Deckenanschlussty | Rosette Rosone Rosace Rosette | Rosette Rosone Rosace Rosette |
| Net weight Peso netto Poids net Netto Gewicht | 0,5 kg | 0,6 kg |
| Certifications Certificazioni Certifications Zertifizierungen | | |

Eitie Collection



Table, p. 60



Floor, p. 124



Suspension, p. 172



Suspension, p. 112

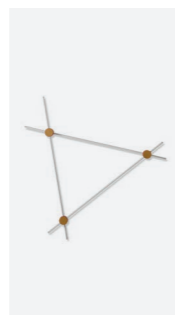

Wall, p. 220



EITIE Triangle Horizontal
TOBIA SCARPA, 2023



EN A family of eye-catching lamps, inspired by a wall installation designed by Tobia Scarpa, that emerges from a seemingly simple structure and sophisticated, innovative technology. The concept for EITIE, a palindrome in honour of Scarpa's age, elaborates upon the idea of a luminous line that, thanks to unique circular connectors, expresses itself in various configurations. Each element is composed of two or three luminous lines that can be joined to form various compositions, thanks to circular black metal connectors, embellished with silver details, that contain cutting-edge technology hidden in their interior.

IT Una famiglia di lampade scenografiche, nata dallo sviluppo di un'installazione a parete firmata da Tobia Scarpa, che prende vita attraverso una struttura apparentemente semplice e una tecnologia sofisticata e innovativa. Il concept di Eitie, palindromo che omaggia l'età di Scarpa, elabora l'idea di una linea luminosa declinata in varie configurazioni attraverso caratteristiche connessioni circolari. Ogni elemento è composto da due o tre linee luminose che possono essere collegate in varie composizioni grazie alle connessioni metalliche nere di forma circolare, arricchite con dettagli in argento, che all'interno nascondono una tecnologia all'avanguardia.

FR Une famille de lampes à effet scénographique, née du développement d'une installation murale signée Tobia Scarpa, qui prend vie grâce à une structure apparemment simple et à une technologie sophistiquée et innovante. Le concept d'EITIE, palindrome rendant hommage à l'âge de Scarpa, développe l'idée d'une ligne lumineuse déclinée en différentes configurations à travers des connexions circulaires caractéristiques. Chaque élément est composé de deux ou trois lignes lumineuses qui peuvent être combinées dans différentes compositions grâce aux connexions en métal noir de forme circulaire, agrémentées de détails en argent, qui recèlent une technologie de pointe.

DE Diese Familie mit szenografischen Leuchten ist eine Weiterentwicklung der Wandinstallation von Tobia Scarpa, die mit einer auf den ersten Blick schlichten Konstruktion und einer modernen und innovativen Technologie zum Leben erweckt wird. Das Konzept von EITIE, ein Palindrom, das eine Hommage an das Alter von Scarpa ist, setzt die Idee einer Lichtlinie um, die durch die charakteristischen runden Verbindungen verschiedene Konfigurationen annimmt. Jede Leuchte besteht aus zwei oder drei Lichtlinien, die dank der schwarzen runden Verbindungselemente aus Metall mit Details in Silber und einer hochmodernen Technologie in ihrem Inneren in verschiedenen Kompositionen angeordnet werden können.



075 S3 01

075 S3 02

075 S3 03

075 S3 04

075 S4 01

075 S4 02

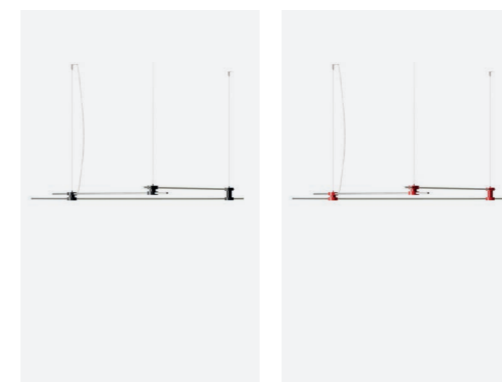

075 S4 03

075 S4 04

Pendant lamp
Lampada a sospensione
Suspension luminaire
Pendelleuchte

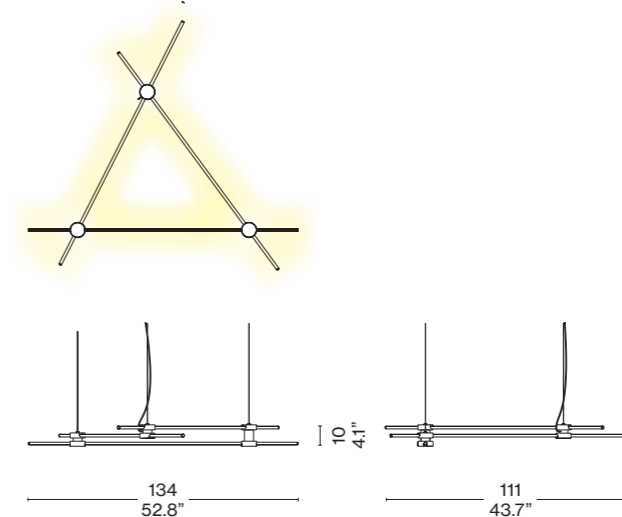

Pendant lamp
Lampada a sospensione
Suspension luminaire
Pendelleuchte

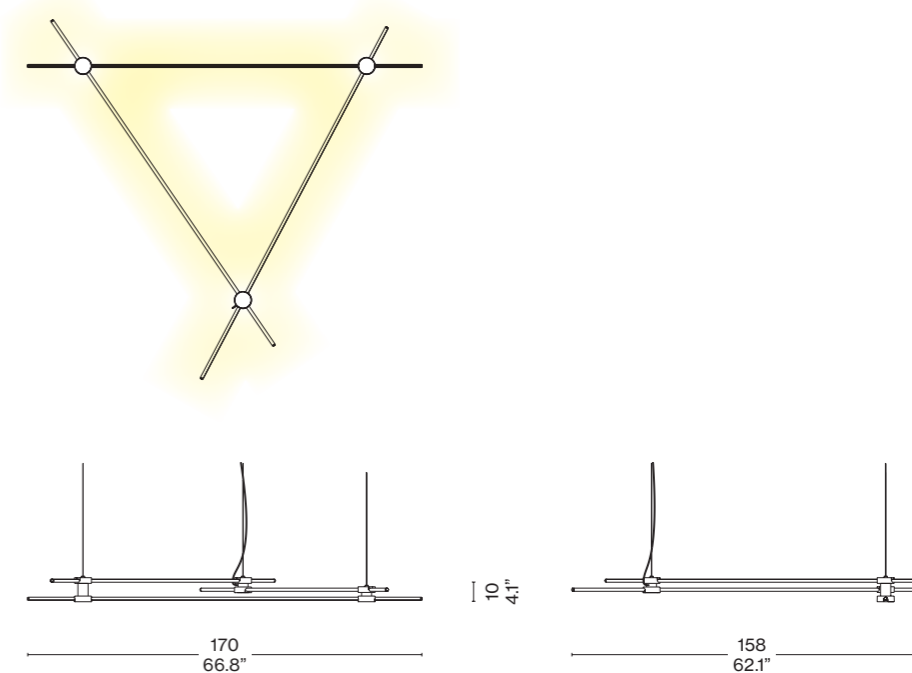

Joints

Giunti
Articulations
Gelenke



Red and gold
Rosso e oro
Rouge et or
Rote und goldene

Black and gold
Nero e oro
Noir et or
Schwarze und goldene

Black and silver
Nero e argento
Noir et argent
Schwarzes und silbernes



Red and silver
Rosso e argento
Rouge et argent
Rotes und silbernes

075 S3

075 S4

Technical Informations

Caratteristiche tecniche
Caractéristiques techniques
Technische Merkmale

| | Material | Aluminium, steel, PMMA, PA66 | Aluminium, steel, PMMA, PA66 |
|------------------------------------------------------------------------------------------------------------------------------------------------------|-----------------|--------------------------------------------------------------------------------------------------------------------------------------------------------------------------------------------|--------------------------------------------------------------------------------------------------------------------------------------------------------------------------------------------|
| Material Materiale Materiaux Gestell | | Alluminio, acciaio, PMMA, PA66 Aluminium, acier, PMMA, PA66 Aluminium, Stahl, PMMA, PA66 | Alluminio, acciaio, PMMA, PA66 Aluminium, acier, PMMA, PA66 Aluminium, Stahl, PMMA, PA66 |
| Light source Fonte luminosa Source lumineuse Lichtquelle | | LED module (included) Modulo LED (incluso) Module LED (inclus) LED-Modul (enthalten) | LED module (included) Modulo LED (incluso) Module LED (inclus) LED-Modul (enthalten) |
| Light source replaceability Sostituibilità della fonte luminosa Remplacement de la source lumineuse Austauschbarkeit der Lichtquelle | | Non-replaceable built-in LED LED integrato non sostituibile LED intégrée, non remplaçable Integrierte, nicht austauschbare LED | Non-replaceable built-in LED LED integrato non sostituibile LED intégrée, non remplaçable Integrierte, nicht austauschbare LED |
| Regulation Regolazione Régulation Regulierung | | Remotely adjustable (dimmer not included) Regolabile da remoto (dimmer non incluso) Réglable à distance (variateur non inclus) Ferngesteuert einstellbar (Dimmer nicht enthalten) | Remotely adjustable (dimmer not included) Regolabile da remoto (dimmer non incluso) Réglable à distance (variateur non inclus) Ferngesteuert einstellbar (Dimmer nicht enthalten) |
| Voltage Voltaggio Tension Spannung | | 100-240 V | 100-240 V |
| Power Potenza Puissance Leistung | | 37 W | 49 W |
| Temperature Temperatura Température Temperatur | | 2700 K | 2700 K |
| System flow Flusso sistema Flux du système Systemfluss | | 5940 lm | 7920 lm |
| Cri Cri Cri Cri | | 95 | 95 |
| Power supply Alimentatore Alimentation Stromzufuhr | | Direct light, indirect light Luce diretta, luce indiretta Lumière directe, lumière indirecte Direktes licht, indirektes licht | Direct light, indirect light Luce diretta, luce indiretta Lumière directe, lumière indirecte Direktes licht, indirektes licht |
| Cable length Lunghezza cavo Longueur du câble Kabellänge | | 270 cm | 270 cm |
| Cable colour and material Colore e materiale cavo Couleur et matériau du câble Farbe und Material des Kabels | | Transparent Transparente Transparent Transparent | Transparent Transparente Transparent Transparent |

| Type of ceiling connection Tipo di attacco a soffitto Type de fixation au plafond Deckenanschluss | Rosette Rosone Rosace Rosette | Rosette Rosone Rosace Rosette |
|-------------------------------------------------------------------------------------------------------------------|-----------------------------------------------|-----------------------------------------------|
| | 1,1 kg | 1,2 kg |
| Net weight Peso netto Poids net Netto Gewicht | | |
| Certifications Certificazioni Certifications Zertifizierungen | (P20) CE UK CR UL CCC | (P20) CE UK CR UL CCC |

Detail
Dettaglio
Détail
Detail



Eitie Collection



Table, p. 60

Floor, p. 78

Suspension, p. 168

Suspension, p. 176

Wall, p. 220

EITIE Triangle Vertical
TOBIA SCARPA, 2023

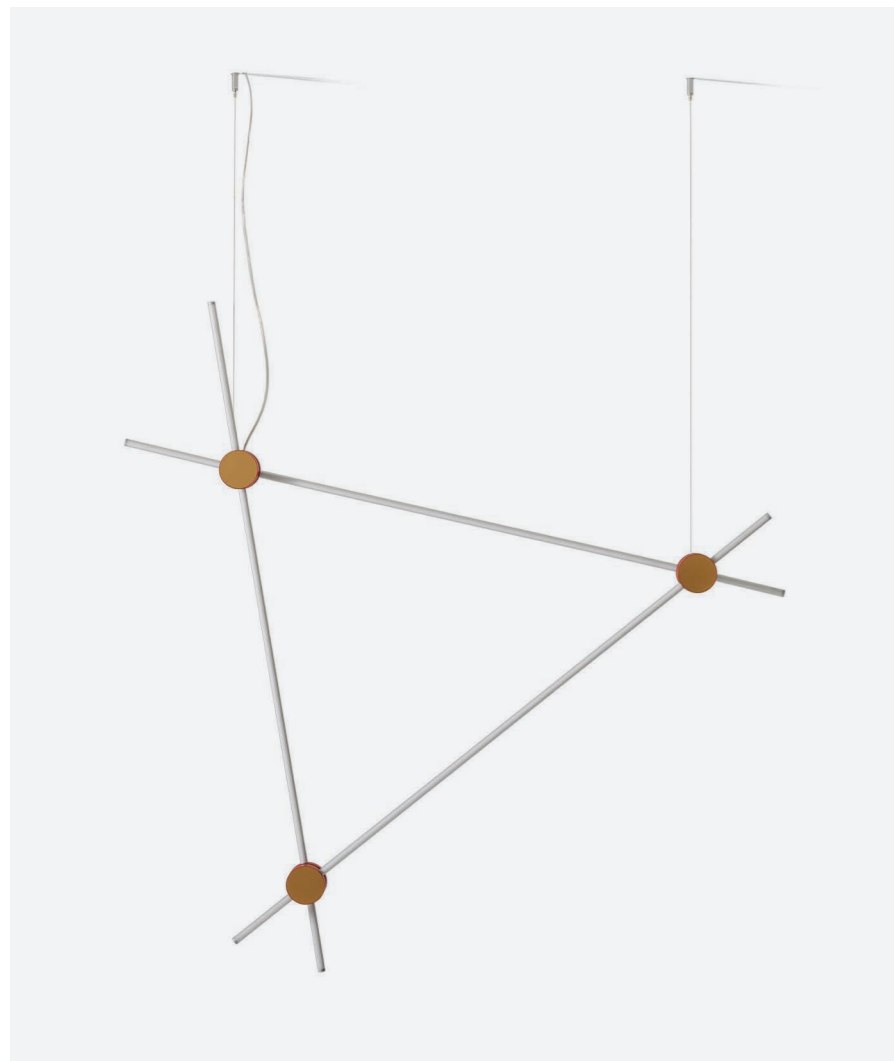

EN A family of eye-catching lamps, inspired by a wall installation designed by Tobia Scarpa, that emerges from a seemingly simple structure and sophisticated, innovative technology. The concept for EITIE, a palindrome in honour of Scarpa's age, elaborates upon the idea of a luminous line that, thanks to unique circular connectors, expresses itself in various configurations. Each element is composed of two or three luminous lines that can be joined to form various compositions, thanks to circular black metal connectors, embellished with silver details, that contain cutting-edge technology hidden in their interior.

IT Una famiglia di lampade scenografiche, nata dallo sviluppo di un'installazione a parete firmata da Tobia Scarpa, che prende vita attraverso una struttura apparentemente semplice e una tecnologia sofisticata e innovativa. Il concept di Eitie, palindromo che omaggia l'età di Scarpa, elabora l'idea di una linea luminosa declinata in varie configurazioni attraverso caratteristiche connessioni circolari. Ogni elemento è composto da due o tre linee luminose che possono essere collegate in varie composizioni grazie alle connessioni metalliche nere di forma circolare, arricchite con dettagli in argento, che all'interno nascondono una tecnologia all'avanguardia.

FR Une famille de lampes à effet scénographique, née du développement d'une installation murale signée Tobia Scarpa, qui prend vie grâce à une structure apparemment simple et à une technologie sophistiquée et innovante. Le concept d'EITIE, palindrome rendant hommage à l'âge de Scarpa, développe l'idée d'une ligne lumineuse déclinée en différentes configurations à travers des connexions circulaires caractéristiques. Chaque élément est composé de deux ou trois lignes lumineuses qui peuvent être combinées dans différentes compositions grâce aux connexions en métal noir de forme circulaire, agrémentées de détails en argent, qui recèlent une technologie de pointe.

DE Diese Familie mit szenografischen Leuchten ist eine Weiterentwicklung der Wandinstallation von Tobia Scarpa, die mit einer auf den ersten Blick schlichten Konstruktion und einer modernen und innovativen Technologie zum Leben erweckt wird. Das Konzept von EITIE, ein Palindrom, das eine Hommage an das Alter von Scarpa ist, setzt die Idee einer Lichtlinie um, die durch die charakteristischen runden Verbindungen verschiedene Konfigurationen annimmt. Jede Leuchte besteht aus zwei oder drei Lichtlinien, die dank der schwarzen runden Verbindungselemente aus Metall mit Details in Silber und einer hochmodernen Technologie in ihrem Inneren in verschiedenen Kompositionen angeordnet werden können.

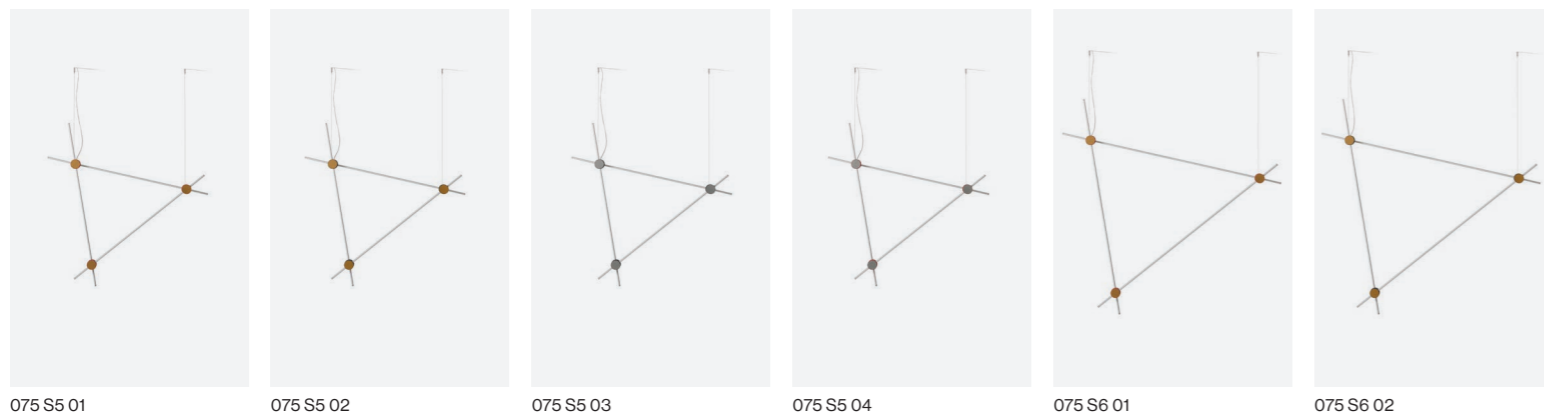

075 S5 01 075 S5 02 075 S5 03 075 S5 04 075 S6 01 075 S6 02

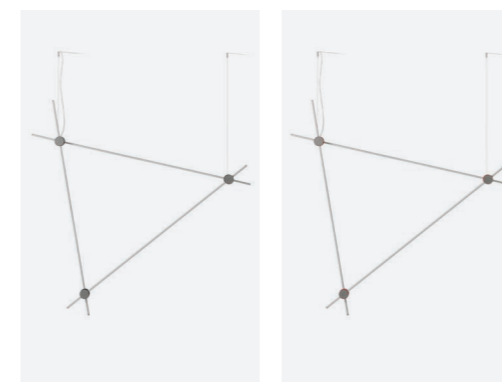

075 S6 03 075 S6 04

Pendant lamp

Lampada a sospensione
Suspension luminaire
Pendelleuchte

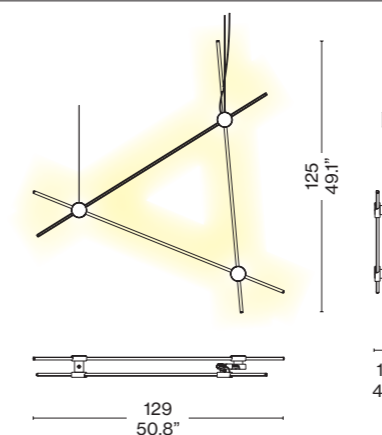

Pendant lamp

Lampada a sospensione
Suspension luminaire
Pendelleuchte

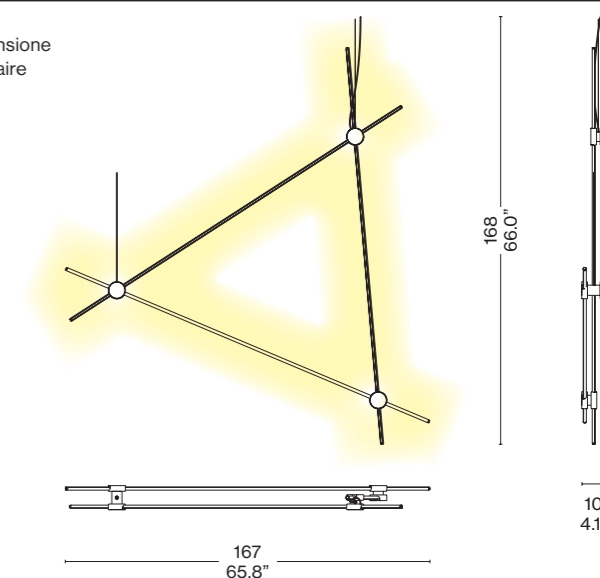

Joints

Giunti
Articulations
Gelenke

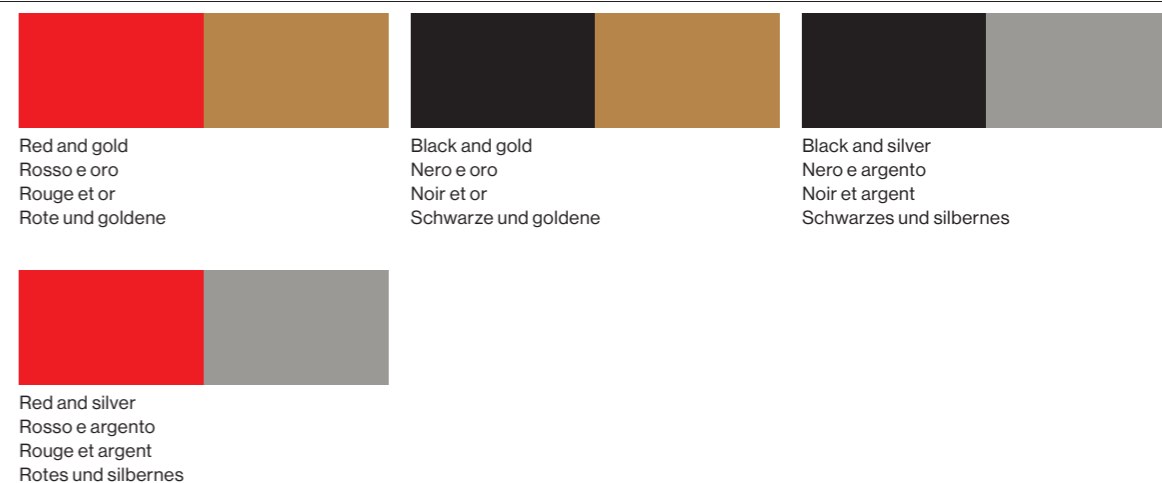

075 S5

075 S6

Technical Informations

Caratteristiche tecniche
Caractéristiques techniques
Technische Merkmale

Material

Materiale
Materiaux
Gestell

Aluminium, steel, PMMA, PA66
Alluminio, acciaio, PMMA, PA66
Aluminium, acier, PMMA, PA66
Aluminium, Stahl, PMMA, PA66

Aluminium, steel, PMMA, PA66
Alluminio, acciaio, PMMA, PA66
Aluminium, acier, PMMA, PA66
Aluminium, Stahl, PMMA, PA66

Light source

Fonte luminosa
Source lumineuse
Lichtquelle

LED module (included)
Modulo LED (incluso)
Module LED (inclus)
LED-Modul (enthalten)

LED module (included)
Modulo LED (incluso)
Module LED (inclus)
LED-Modul (enthalten)

Light source replaceability

Sostituibilità della fonte luminosa
Remplacement de la source lumineuse
Austauschbarkeit der Lichtquelle

Non-replaceable built-in LED
LED integrato non sostituibile
LED intégrée, non remplaçable
Integrierte, nicht austauschbare LED

Non-replaceable built-in LED
LED integrato non sostituibile
LED intégrée, non remplaçable
Integrierte, nicht austauschbare LED

Suspension Lamps

| | 075 S5 | 075 S6 |
|------------------------------------------------------------------------------------------------------------------------------|--------------------------------------------------------------------------------------------------------------------------------------------------------------------------------------------|--------------------------------------------------------------------------------------------------------------------------------------------------------------------------------------------|
| Regulation Regolazione Régulation Regulierung | Remotely adjustable (dimmer not included) Regolabile da remoto (dimmer non incluso) Réglable à distance (variateur non inclus) Ferngesteuert einstellbar (Dimmer nicht enthalten) | Remotely adjustable (dimmer not included) Regolabile da remoto (dimmer non incluso) Réglable à distance (variateur non inclus) Ferngesteuert einstellbar (Dimmer nicht enthalten) |
| Voltage Voltaggio Tension Spannung | 100-240 V | 100-240 V |
| Power Potenza Puissance Leistung | 38 W | 47 W |
| Temperature Temperatura Température Temperatur | 2700 K | 2700 K |
| System flow Flusso sistema Flux du système Systemfluss | 6270 lm | 7755 lm |
| Cri Cri Cri Cri | 95 | 95 |
| Power supply Alimentatore Alimentation Stromzufuhr | Direct light, indirect light Luce diretta, luce indiretta Lumière directe, lumière indirecte Direktes licht, indirektes licht | Direct light, indirect light Luce diretta, luce indiretta Lumière directe, lumière indirecte Direktes licht, indirektes licht |
| Cable length Lunghezza cavo Longueur du câble Kabellänge | 270 cm | 270 cm |
| Cable colour and material Colore e materiale cavo Couleur et matériau du câble Farbe und Material des Kabels | Transparent Transparente Transparent Transparent | Transparent Transparente Transparent Transparent |
| Type of ceiling connection Tipo di attacco a soffitto Type de fixation au plafond Deckenanschlussty | Rosette Rosone Rosace Rosette | Rosette Rosone Rosace Rosette |
| Net weight Peso netto Poids net Netto Gewicht | 1,0 kg | 1,0 kg |
| Certifications Certificazioni Certifications Zertifizierungen | | |

Eitie Collection



Table, p. 60



Floor, p. 78



Suspension, p. 168



Suspension, p. 172

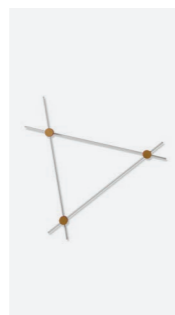

Wall, p. 220



GALAXY
CHARLES AND RAY EAMES, 2023



EN Galaxy is a pendant lamp, designed in the late 1940s, a product of the genius of Charles and Ray Eames, who assembled brass tubing and automotive components inside a wooden sphere. For the first time ever, Cassina puts this masterpiece into production which, despite the considerable interest it incited, has never been mass-produced until now. Galaxy grew out of a collaboration with the Eames Office, the design studio founded by Charles and Ray in 1941, and is composed of a centre sphere that holds 36 rods of different lengths, each with its own LED light source, as if to evoke a star-studded sky. Cassina has innovated the original design with the addition of a 'plug & play' system that allows the rods to be inserted into the sphere to illuminate the space, while at the same time allowing the size of the packaging to be extremely small, compared to the dimensions of the final product.

IT Galaxy è una lampada a sospensione nata alla fine degli anni Quaranta dal genio di Charles e Ray Eames assemblando tubi di ottone e componenti provenienti dall'industria automobilistica in una sfera di legno. Cassina mette per la prima volta in produzione questo capolavoro, che nonostante il notevole interesse riscosso non era mai stato prodotto in serie. Galaxy nasce dalla collaborazione con l'Eames Office, lo studio di design fondato da Charles e Ray nel 1941, ed è composta da una sfera centrale che monta 36 steli di diversa lunghezza, ciascuno con una propria sorgente luminosa a LED, come a evocare un cielo punteggiato di stelle. Cassina ha innovato il progetto originale con l'aggiunta di un sistema 'plug & play' che permette di inserire le bacchette nella sfera per irradiare lo spazio, consentendo al tempo stesso di dare forma a un packaging di dimensioni estremamente ridotte rispetto alla grandezza del prodotto finale.

FR Galaxy est une suspension née à la fin des années 1940 du génie de Charles et Ray Eames, en assemblant des tubes en laiton et des composants issus de l'industrie automobile dans une sphère en bois. Cassina met pour la première fois en production ce chef-d'œuvre qui, malgré l'intérêt considérable qu'il avait suscité, n'avait jamais été produit en série. Galaxy est le fruit d'une collaboration avec l'Eames Office, l'agence de design fondé par Charles et Ray en 1941, et se compose d'une sphère centrale sur laquelle sont fixées 36 tiges de différentes longueurs, chacune dotée d'une source lumineuse LED, évoquant ainsi un ciel parsemé d'étoiles. Cassina a innové le projet original en ajoutant un système « plug & play » qui permet d'insérer les tiges dans la sphère pour rayonner dans l'espace, tout en permettant un emballage extrêmement petit par rapport à la taille du produit final.

DE Galaxy ist eine Pendelleuchte, die Ende der 40er Jahre dem Genie von Charles und Ray Eames entsprungen ist, die Messingrohre und Bauteile aus der Automobilindustrie mit einer Holzkuigel zusammengebaut haben. Cassina produziert dieses Meisterwerk zum ersten Mal, das trotz des großen Interesses, auf das es gestoßen ist, nie in die Serienfertigung gegangen ist. Galaxy ist das Ergebnis der Zusammenarbeit mit Eames Office, dem 1941 von Charles und Ray gegründeten Design-Studio, und besteht aus einer zentralen Kugel, an der 36 unterschiedlich lange Röhren montiert sind, von denen jede über ein eigenes LED-Leuchtmittel verfügt, in der Absicht, den Sternenhimmel nachzubilden. Cassina hat das Originalprojekt durch das Hinzufügen eines Plug-&-Play Systems modernisiert, das das Einsetzen der Röhren in die Kugel erlaubt, um den Raum zu beleuchten, und gleichzeitig für eine extrem kleine Verpackung bezogen auf die Größe der fertigen Leuchte garantiert.



170 S101

170 S102

170 S103

Pendant lamp
Lampada a sospensione
Suspension luminaire
Pendelleuchte

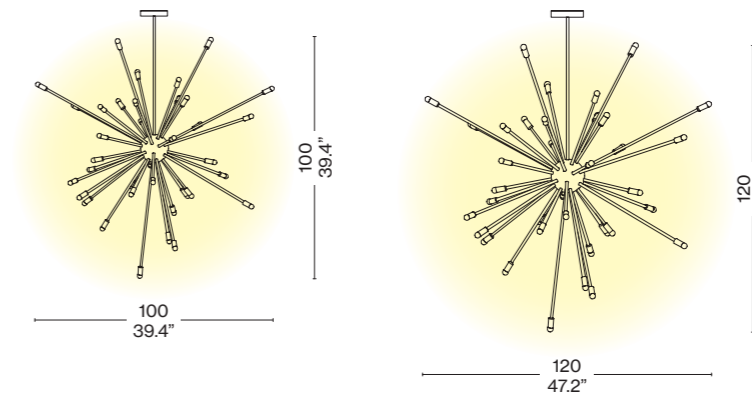

Aluminium
Alluminio
Aluminium
Aluminium



Black
Nero
Noir
Schwarz

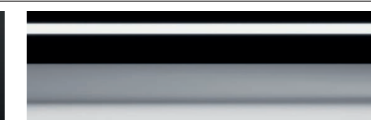

Polished aluminium
Alluminio lucido
Aluminium poli
Poliertes Aluminium

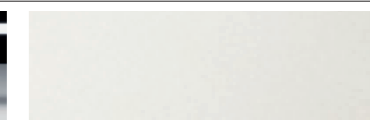

White
Bianco
Blanc
Weiß

170 S1

170 S2

Technical Informations
Caratteristiche tecniche
Caractéristiques techniques
Technische Merkmale

Materials
Materiali
Matériaux
Materialien

Light source
Fonte luminosa
Source lumineuse
Lichtquelle

Light source replaceability
Sostituibilità della fonte luminosa
Remplacement de la source lumineuse
Austauschbarkeit der Lichtquelle

Types of dimming
Tipologie di dimmerazione
Types de gradation
Arten der dimmung

Voltage
Voltaggio
Tension
Spannung

Power
Potenza
Puissance
Leistung

Temperature
Temperature
Temperature
Temperatur

System flow
Flusso sistema
Flux du système
Systemfluss

CRI
CRI
CRI
CRI

Aluminium, Plastic
Alluminio, Plastica
Aluminium, Plastique
Aluminium, Kunststoff

LED Array (included)
LED Array (incluso)
LED Array (inclus)
LED-Array (enthaltten)

Non-replaceable built-in LED
LED integrato non sostituibile
LED intégrée, non remplaçable
Integrierte, nicht austauschbare LED

Push, 0-10V, 1-10V, DALI

100-240V

48 W LED

2700 k

5760 lm

> 95

Aluminium, Plastic
Alluminio, Plastica
Aluminium, Plastique
Aluminium, Kunststoff

LED Array (included)
LED Array (incluso)
LED Array (inclus)
LED-Array (enthaltten)

Non-replaceable built-in LED
LED integrato non sostituibile
LED intégrée, non remplaçable
Integrierte, nicht austauschbare LED

Push, 0-10V, 1-10V, DALI

100-240V

48 W LED

2700 k

5760 lm

> 95

Suspension Lamps

| | 170 S1 | 170 S2 |
|------------------------------------------------------------------------------------------------------------------------------|-------------------------------------------------------------------------------------------|-------------------------------------------------------------------------------------------|
| Emission Emissione Émission Emission | Scattered Diffusa Diffuse Diffuses Licht | Scattered Diffusa Diffuse Diffuses Licht |
| Power Supply Alimentatore Alimentation électrique Stromversorgung | Included Incluso Inclus Einschließlich | Included Incluso Inclus Einschließlich |
| Cable length Lunghezza cavo Longueur du câble Kabellänge | 270 cm | 270 cm |
| Cable colour and material Colore e materiale cavo Couleur et matériau du câble Farbe und Material des Kabels | Black / Transparent Nero / Transparente Noir / Transparent Schwarz / Transparent | Black / Transparent Nero / Transparente Noir / Transparent Schwarz / Transparent |
| Type of ceiling connection Tipo di attacco a soffitto Type de fixation au plafond Deckenanschlussty | Rosette Rosone Rosace Rosette | Rosette Rosone Rosace Rosette |
| Net weight Peso netto Poids net Netto Gewicht | 1,8 kg | 1,8 kg |
| Certifications Certificazioni Certifications Zertifizierungen | IP20 CE UK ENEC | IP20 CE UK ENEC |

Detail
Dettaglio
Détail
Detail



HELENA - SUSPENSION
CHARLES EAMES, 1939/2024

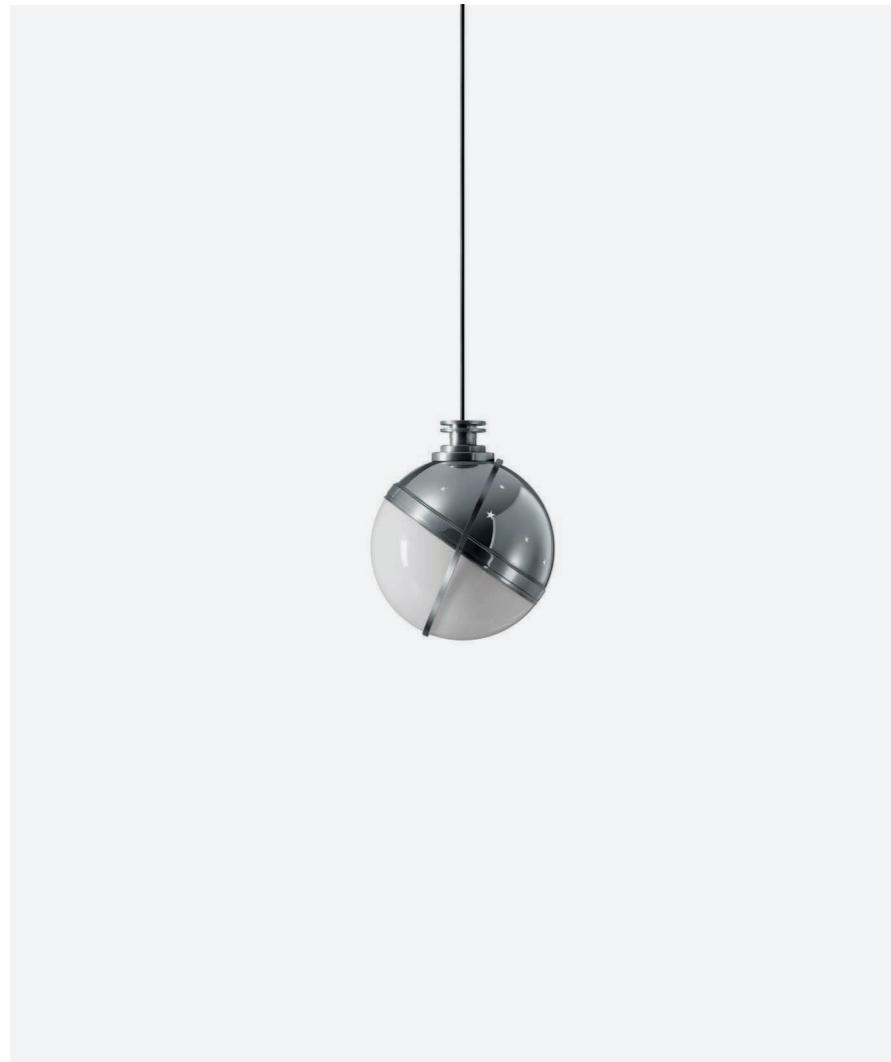

EN Available in pendant and wall versions, Helena is a blown-glass creation, wrapped in an aluminium hemisphere that can be rotated to change the direction of the light, giving the lamp the appearance of a moon.

A pattern of small, laser-cut stars on the dome characterises Helena, creating a harmonious interplay of light and shadow that emphasises its celestial resemblance.

IT Disponibile nella versione a sospensione o a parete, Helena è una creazione in vetro soffiato avvolta da un emisfero di alluminio che può essere ruotato per cambiare la direzione della luce, donando alla lampada le sembianze di una luna.

Un motivo di piccole stelle incise tramite taglio laser sulla calotta caratterizza Helena, creando un gioco armonioso di luci e ombre che sottolinea il suo aspetto celestiale.

FR Disponible en suspension ou en applique murale, Helena est une création en verre soufflé enveloppée d'une demi-sphère en aluminium qui peut être tournée pour changer la direction de la lumière, donnant à la lampe l'apparence d'une lune.

La calotte perforée au laser d'un motif à petites étoiles caractérise Helena, créant un jeu harmonieux d'ombres et de lumières qui souligne son aspect céleste.

DE Helena ist in der Version als Pendelleuchte und als Wandleuchte erhältlich und eine Kreation aus mundgeblasenem Glas, die von einer Halbkugel aus Aluminium umgeben ist und gedreht werden kann, um die Abstrahlungsrichtung des Lichts zu ändern, sodass die Leuchte dem Mond gleicht.

Das Muster aus kleinen Sternen, die mit dem Laser in die Halbkugel geschnitten sind, schafft ein harmonisches Licht- und Schattenspiel, das den himmlischen Aspekt der Leuchte unterstreicht.

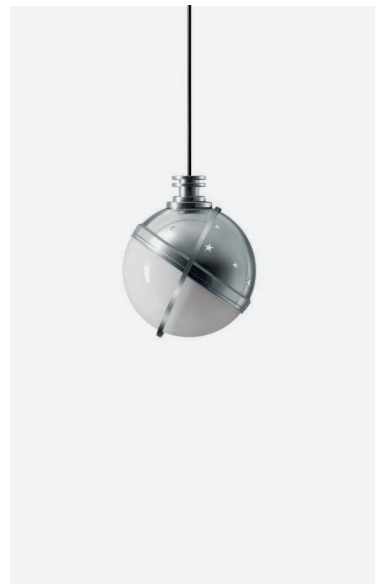

171S1 01

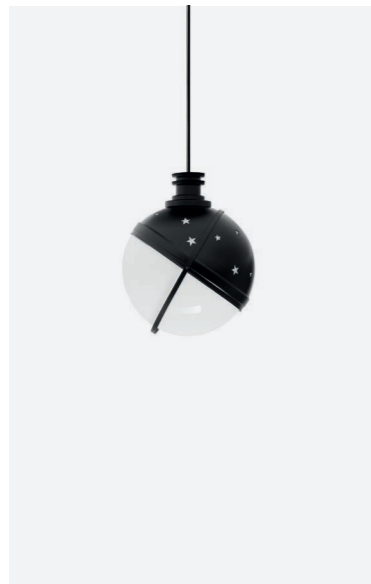

171S1 02

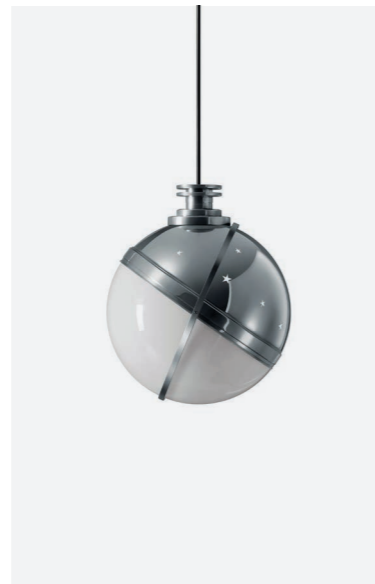

171S2 01

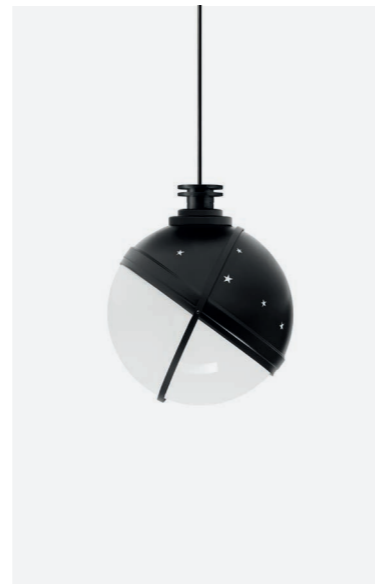

171S2 02

Pendant lamp
Lampada a sospensione
Suspension luminaire
Pendelleuchte

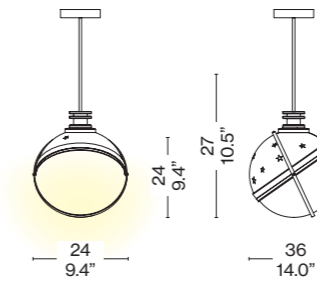

Pendant lamp
Lampada a sospensione
Suspension luminaire
Pendelleuchte

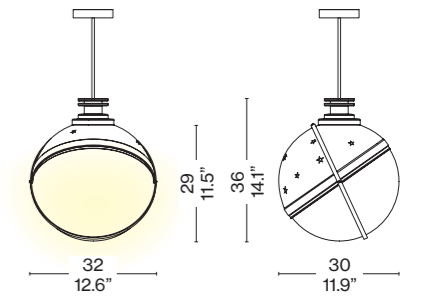

Aluminium
Alluminio a
Aluminium
Aluminium



Black
Nero
Noir
Schwarz



Polished aluminium
Alluminio lucido
Aluminium poli
Poliertes Aluminium

171S1

171S2

Technical Informations
Caratteristiche tecniche
Caractéristiques techniques
Technische Merkmale

Materials
Materiali
Matériaux
Materialien

Aluminium, glass
Alluminio, vetro
Aluminium, verre
Aluminium, Glas

Aluminium, glass
Alluminio, vetro
Aluminium, verre
Aluminium, Glas

Light source
Fonte luminosa
Source lumineuse
Lichtquelle

LED Retrofit with E14 socket not included (EU-UK-CHINA); LED Retrofit with E12 socket not included (USA-JAP)
LED Retrofit con attacco E14 non inclusa (EU-UK-CHINA); LED Retrofit con attacco E12 non inclusa (USA-JAP)
LED Retrofit avec douille E14 non incluse (EU-UK-CHINA); LED Retrofit avec douille E12 non incluse (USA-JAP)
LED Retrofit mit E14-Fassung nicht enthalten (EU-UK-CHINA); LED Retrofit mit E12-Fassung nicht enthalten (USA-JAP)

Light source replaceability
Sostituibilità della fonte luminosa
Remplacement de la source lumineuse
Austauschbarkeit der Lichtquelle

Replaceable
Sostituibile
Remplaçable
Auswechselbar

Replaceable
Sostituibile
Remplaçable
Auswechselbar

Voltage
Voltaggio
Tension
Spannung

220 - 240 V (EU - UK - CHINA);
100 - 120 V (USA - JAP)

220 - 240 V (EU - UK - CHINA);
100 - 120 V (USA - JAP)

Power
Potenza
Puissance
Leistung

max 10 W LED

max 15 W LED

Cri
Cri
Cri
Cri

>90

>90

Suspension Lamps

| | | |
|----------------------------------------------------------------------------------------------------------------------|-----------------------------------------------------------------------------------|-------------------------------------------------------------------------------------|
| Emission Emissione Émission Emission | Scattered Diffusa Diffuse Diffuses Licht | Scattered Diffusa Diffuse Diffuses Licht |
| Cable length Lunghezza cavo Longueur du câble Kabellänge | 270 cm | 270 cm |
| Cable colour Colore e materiale cavo Couleur et matériau du câble Farbe und Material des Kabels | Black Nero Noir Schwarz | Black Nero Noir Schwarz |
| Net weight Peso netto Poids net Netto Gewicht | 1,6 Kg | |
| Type of ceiling connection Tipo di attacco a soffitto Type de fixation au plafond Deckenanschlusstyp | Rosette Rosone Rosace Rosette | |
| Certifications Certificazioni Certifications Zertifizierungen |  |  |

Detail
Dettaglio
Détail
Detail



Helena Collection

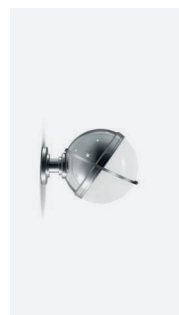

Wall, p. 204



STARBURST
CASSINA, 2020



EN The Bollicosa lamp shades gave rise to Starburst, a linear ceiling light that calls to mind the alignment of the stars that light up the universe.

IT I diffusori delle lampade Bollicosa danno origine a Starburst, lampadario a soffitto lineare, che ricorda proprio l'allinearsi dei corpi astrali che illuminano l'universo.

FR Les abat-jours des lampes Bollicosa sont à l'origine de Starburst, une suspension linéaire rappelant précisément l'alignement des corps astraux qui illuminent l'univers.

DE Die Diffusoren der Leuchte Bollicosa finden auch bei der linearen Pendelleuchte Starburst Verwendung, die an die Konstellation der Himmelskörper erinnert, die das Universum erhellen.



089 27



089 28

Linear chandelier
Lampadario lineare
Lustre linéaire
Lineare Pendelleuchte

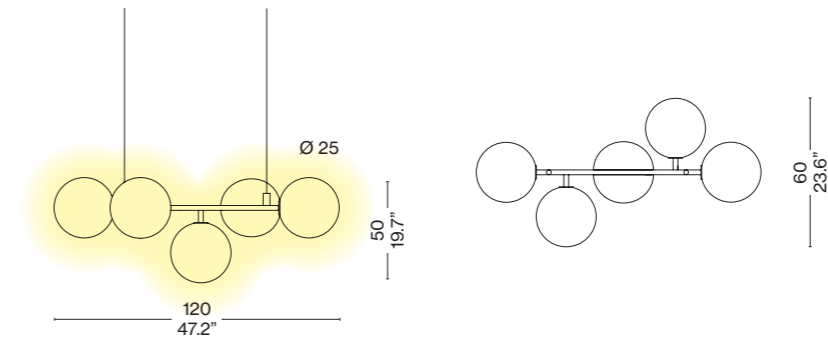

Liquid-painted metal structure
Struttura in metallo verniciato a liquido
Structure en métal revêtu par pulvérisation
Fassung aus lackiertem Meta



Matt black
Nero opaco
Noir mat
Mattschwarz

Blown glass diffuser
Diffusore in vetro soffiato
Diffuseur en verre soufflé
Schirm aus mundgeblasenem Glas

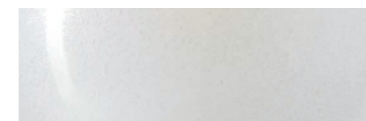

White etched
Acidato bianco
Dépoli blanc
Ätzglas weiß



White marbled
Marmorizzato bianco
Marbré blanc
Weiß marmoriertes

Technical Informations
Caratteristiche tecniche
Caractéristiques techniques
Technische Merkmale

Material
Materiale
Materiaux
Gestell

Liquid-painted metal, blown glass
Metallo verniciato a liquido, vetro soffiato
Métal finition peinture par pulvérisation, verre soufflé
Lackiertes Metall, mundgeblasenes Glas

Light source
Fonte luminosa
Source lumineuse
Lichtquelle

LED Retrofit with E27 socket not included (EU-UK-CHINA);
LED Retrofit with E26 socket not included (USA-JAP)
LED Retrofit con attacco E27 non inclusa (EU-UK-CHINA);
LED Retrofit con attacco E26 non inclusa (USA-JAP)
LED Retrofit avec douille E27 non incluse (EU-UK-CHINA) ;
LED Retrofit avec douille E26 non incluse (USA-JAP)
LED Retrofit mit E27-Fassung nicht enthalten (EU-UK-CHINA);
LED Retrofit mit E26-Fassung nicht enthalten (USA-JAP)

Light source replaceability
Sostituibilità della fonte luminosa
Remplacement de la source lumineuse
Austauschbarkeit der Lichtquelle

Replaceable
Sostituibile
Remplaçable
Auswechselbar

Voltage
Voltaggio
Tension
Spannung

220 - 240 V (EU-UK-CHINA); 100 - 120 V (USA-JAP)

Power
Potenza
Puissance
Leistung

5 × max 15 W LED

Emission
Emissione
Émission
Emission

Scattered
Diffusa
Diffuse
Diffuses Licht

Cable length
Lunghezza cavo
Longueur du câble
Kabellänge

250 cm

Suspension Lamps

Cable colour and material
Colore e materiale cavo
Couleur et matériau du câble
Farbe und Material des Kabels

Dark grey
Grigio scuro
Gris foncé
Dunkles Grau

Type of ceiling connection
Tipo di attacco a soffitto
Type de fixation au plafond
Deckenanschlusstyp

Rose
Rosone
Rosace
Rosette

Net weight
Peso netto
Poids net
Netto Gewicht

5,8 kg

Certifications
Certificazioni
Certifications
Zertifizierungen



Detail
Dettaglio
Détail
Detail



TSAI LIGHT
MARIO TSAI



EN The brick symbolises the basic element for human constructions and is one of the most primitive and common modular products. This base unit becomes the building block for an iconic, simple lighting system, the Tsai Light. "What I needed to do was design a unit with the iconic shape of a brick that would represent Cassina, without deconstructing its shape too much, to give it good lighting properties, while also developing a way to combine them to create a collection of lamps that could be continuously expanded," explains the designer Mario Tsai. The family includes three table lamps and two pendant lamps in different sizes and shapes, all available in two finishes, tumbled aluminium and painted champagne colour, which tell the project's story through its numerous variations. A cord in coloured fabric embellishes the pendant lamp.

IT Il mattone rappresenta l'elemento base per le costruzioni umane e uno dei prodotti modulari più primitivi e comuni. Questa unità base diventa lo strumento che dà vita a un sistema di illuminazione iconico e semplice, Tsai Light. "Ciò di cui avevo bisogno era progettare un'unità con la forma iconica di un mattone che rappresentasse Cassina, senza decostruirne troppo la forma, per conferirle buone proprietà di illuminazione, sviluppando anche un modo per combinarle e creare una collezione di lampade che potesse essere continuamente estesa", spiega il designer Mario Tsai. La famiglia comprende tre modelli da tavolo e due sospensioni in diverse dimensioni e forme, tutte disponibili in due finiture, alluminio burattato e verniciato champagne, che raccontano il progetto attraverso le sue molteplici declinazioni. Un cordone colorato in tessuto impreziosisce il modello a sospensione.

FR La brique représente l'élément de base des constructions humaines et l'un des produits modulaires les plus primitifs et les plus courants. Cette unité de base devient le moyen de donner vie à un système d'éclairage simple et iconique, Tsai Light. « Ce dont j'avais besoin, c'était de concevoir une unité ayant la forme iconique d'une brique pour représenter Cassina, sans trop déconstruire sa forme, pour lui donner de bonnes propriétés d'éclairage, tout en développant une façon de les combiner et de créer une collection de lampes qui pourrait être continuellement étendue », explique le designer Mario Tsai. La famille comprend trois modèles de table et deux suspensions de tailles et de formes différentes, tous disponibles en deux finitions, aluminium tribonifinition et peinture couleur champagne, qui décrivent le projet à travers ses multiples déclinaisons. Un cordon en tissu coloré agrémenté la suspension.

DE Der Ziegelstein ist das Grundelement für von Menschen errichtete Konstruktionen und eines der primitivsten und am meisten verwendeten modularen Produkte. Diese Grundeinheit wird zum Element, mit dem das ikonische und einfache Beleuchtungssystem Tsai Light erschaffen wird. "Ich musste nur eine Einheit mit der ikonischen Form eines Ziegelsteins entwerfen, der Cassina repräsentiert, ohne die Form zu stark zu dekonstruieren, um der Leuchte gute Leuchteigenschaften zu verleihen, und gleichzeitig ein Verfahren entwickeln, um diese Einheiten zu kombinieren und eine Leuchtenkollektion zu erschaffen, die konstant erweitert werden kann", erklärt Mario Tsai. Die Familie umfasst drei Tischleuchten und zwei Pendelleuchten mit unterschiedlichen Abmessungen und Formen, die alle in den beiden Oberflächen gleitgeschliffenes Aluminium und Lackierung in der Farbe Champagner erhältlich sind, offenbaren das Projekt durch ihre zahlreichen Versionen. Ein farbiges Stoffband verschönert das Modell der Pendelleuchte.



428 S1 01

428 S1 02

428 S2 01

428 S2 02

Pendant lamp
Lampada a sospensione
Suspension luminaire
Pendelleuchte

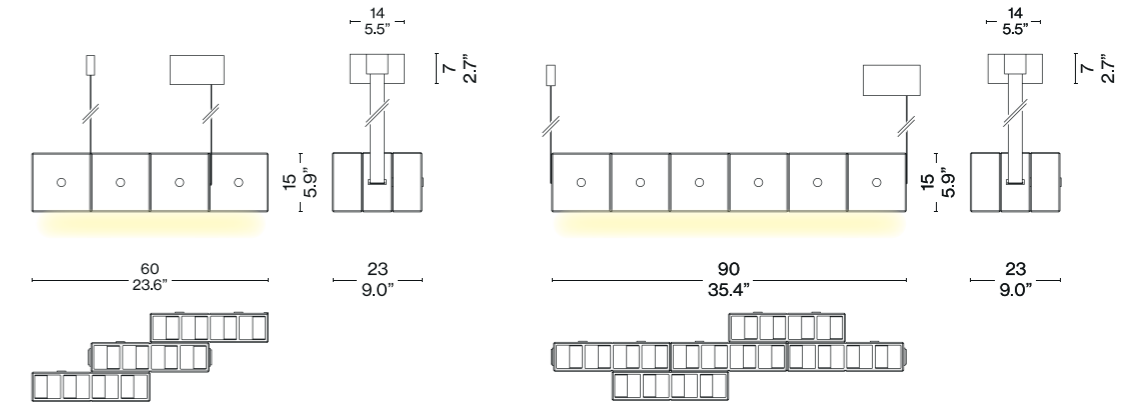

Aluminium
Alluminio
Aluminium
Aluminium

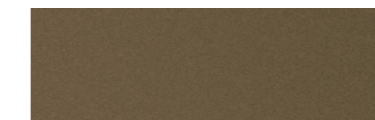

Champagne painted aluminium
Alluminio verniciato Champagne
Aluminium peint couleur champagne
Champagnerfarben lackiertes Aluminium

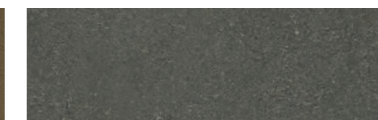

Tumbled aluminium
Alluminio burattato
Aluminium dégringolé
Getrommeltes Aluminium

| | 428 S1 | 428 S2 |
|------------------------------------------------------------------------------------------------------------------------------------------------------|-------------------------------------------------------------------------------------------------------------------------------------------------------------------------------------------|-------------------------------------------------------------------------------------------------------------------------------------------------------------------------------------------|
| Technical Informations Caratteristiche tecniche Caractéristiques techniques Technische Merkmale | | |
| Materials Materiali Matériaux Materialien | Aluminum, Plastic Alluminio, Plastica Aluminium, plastique Aluminium, Kunststoff | Aluminum, Plastic Alluminio, Plastica Aluminium, plastique Aluminium, Kunststoff |
| Light source Fonte luminosa Source lumineuse Lichtquelle | LED module (included) Modulo LED (incluso) Module LED (inclus) LED-Modul (enthalten) | LED module (included) Modulo LED (incluso) Module LED (inclus) LED-Modul (enthalten) |
| Light source replaceability Sostituibilità della fonte luminosa Remplacement de la source lumineuse Austauschbarkeit der Lichtquelle | Non-replaceable built-in LED LED integrato non sostituibile LED intégrée, non remplaçable Integrierte, nicht austauschbare LED | Non-replaceable built-in LED LED integrato non sostituibile LED intégrée, non remplaçable Integrierte, nicht austauschbare LED |
| Regulation Regolazione Régulation Regulierung | Remotely dimmable (dimmer not included) Regolabile da remoto (dimmer non incluso) Gradable à distance (variateur non inclus) Ferndimmar (Dimmer nicht im Lieferumfang enthalten) | Remotely dimmable (dimmer not included) Regolabile da remoto (dimmer non incluso) Gradable à distance (variateur non inclus) Ferndimmar (Dimmer nicht im Lieferumfang enthalten) |
| Types of dimming Tipologie di dimmerazione Types de gradation Arten der dimmung | Push, 0-10V, 1-10V, DALI | Push, 0-10V, 1-10V, DALI |
| Voltage Voltaggio Tension Spannung | 100 - 240 V | 100 - 240 V |
| Power Potenza Puissance Leistung | 37 w | 65 w |
| Temperature Temperature Temperature Temperatur | 2700 k | 2700 k |
| System flow Flusso sistema Flux du système Systemfluss | 2600 lm | 4100 lm |

Suspension Lamps

| | | |
|-----------------------------------------------------------------------------------------------------------------|---------------------------------------------|---------------------------------------------|
| CRI CRI CRI CRI | > 90 | > 90 |
| Emission Emissione Émission Emission | Direct Diretta Directe Direktes | Direct Diretta Directe Direktes |
| Connection Attacco Attaque Angriff | Rose Rosone Rosace Rosettenfenster | Rose Rosone Rosace Rosettenfenster |
| Cable length Lunghezza cavo Longueur du câble Kabellänge | 300 cm | 300 cm |
| Cable colour Colore e materiale cavo Couleur et matériau du câble Farbe und Material des Kabels | Tissue Tessuto Tissu Gewebe | Tissue Tessuto Tissu Gewebe |
| Certifications Certificazioni Certifications Zertifizierungen | | |

Detail
Dettaglio
Détail
Detail

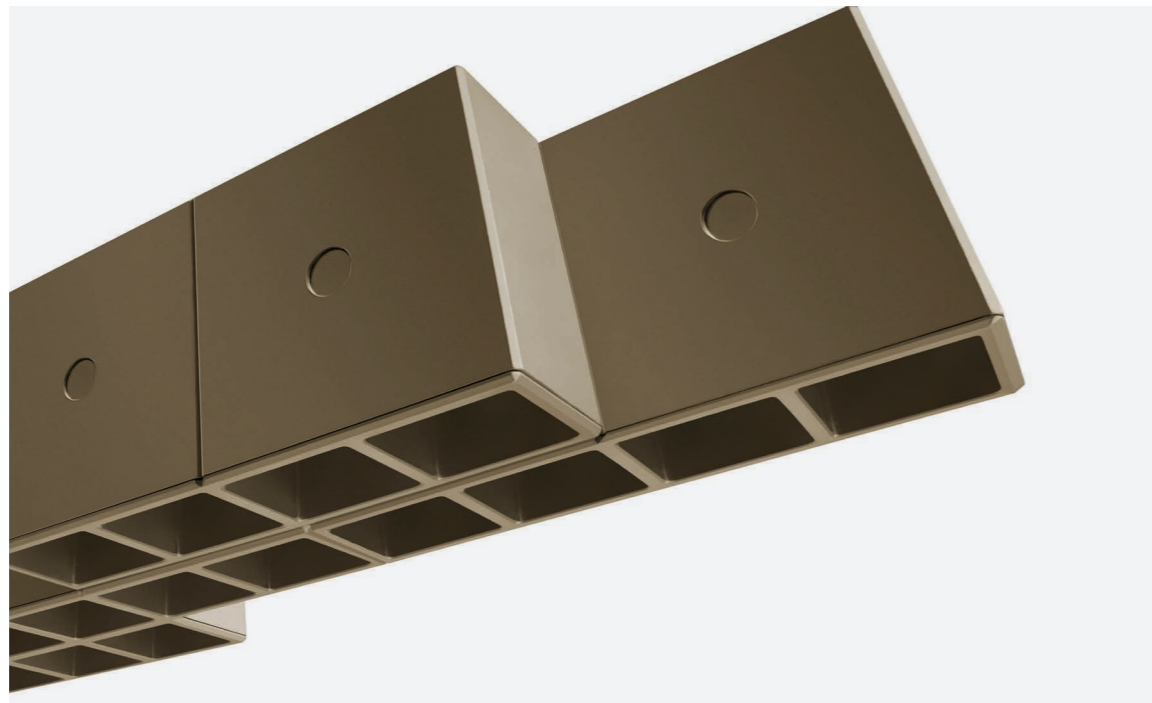

Tsai Light Collection



428 T3 01

428 T3 02

428 T1 01

428 T1 02

428 T2 01

428 T2 02



WAX STONE LIGHT - Suspension I
 LINDE FREYA TANGELDER, 2023



170 S101

EN The Wax, Stone, Light Collection by Linde Freya Tangelder – based on five totem-like columns, each of different dimensions and composed of sculptural blocks made of blown Murano glass – serves as inspiration for various options to illuminate a broader selection of spaces. The cube-shaped modules that comprise the five pieces in the first collection were reinterpreted to bring to life new configurations: a pendant lamp and two appliques, one rounded and one with more linear shapes, carved from cut cubes. Made of Murano glass blown inside cast-iron moulds by skilled artisans, the blocks also retain the unevenness of surfaces hand-worked with wax, that makes each piece unique.

IT La collezione Wax, Stone, Light firmata da Linde Freya Tangelder, basata su cinque colonne totemiche, ciascuna di dimensione diversa e composta da blocchi scultorei realizzati in vetro di Murano soffiato, fa da ispirazione a diversi modelli pensati per illuminare una selezione più ampia di spazi. I moduli cubici che compongono i cinque pezzi della prima collezione sono reinterpretati per dare vita a nuove configurazioni: un modello a sospensione e due applique, una tondeggiante e una dalle forme più lineari, ricavate dai cubi tagliati. Realizzati in vetro di Murano soffiato da abili artigiani all'interno di stampi in ghisa, i blocchi conservano l'irregolarità della superficie lavorata a mano con la cera, che rende ogni pezzo unico.

FR La collection Wax, Stone, Light de Linde Freya Tangelder, constituée de cinq colonnes totemiques de tailles différentes et composées de blocs sculpturaux en verre soufflé de Murano, est la source d'inspiration de divers modèles conçus pour éclairer un plus grand éventail d'espaces. Les modules cubiques qui composent les cinq pièces de la première collection sont réinterprétés pour créer trois nouvelles configurations: une suspension et deux appliques, l'une arrondie et l'autre de forme plus linéaire, obtenues à partir des cubes découpés. Réalisés en verre de Murano soufflé dans des moules en fonte par d'habiles artisans, les blocs conservent l'irrégularité de la surface travaillée à la main avec de la cire, ce qui rend chaque pièce unique.

DE Die Kollektion Wax, Stone, Light von Linde Freya Tangelder basiert auf fünf Totempfählen in verschiedenen Größen, die sich aus skulpturalen Blöcken aus mundgeblasenem Muranoglas zusammensetzen und als Inspiration für die verschiedenen Modelle gedient haben, die dazu gedacht sind, unterschiedliche Räume zu beleuchten. Die kubischen Module, aus denen sich die Leuchten der ersten Kollektion zusammensetzen, wurden neu interpretiert, um Raum für neue Konfigurationen zu schaffen: eine Pendelleuchte und zwei Wandleuchten, davon eine mit rundlicheren Formen und eine mit linearen Formen, die aus Würfeln geschnitten werden. Die Blöcke aus Muranoglas werden von geschickten Glasbläsern in gusseisernen Formen geblasen und bewahren sich die Unregelmäßigkeit der Oberflächen, die von Hand aus Wachs geformt werden und jede Leuchte zu einem Unikat macht.

Pendant lamp
 Lampada a sospensione
 Suspension luminaire
 Pendelleuchte

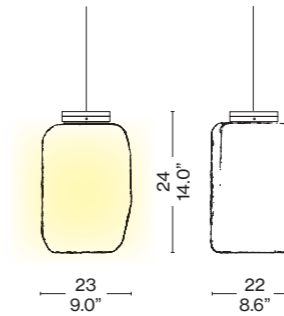

Blown glass body
 Corpo in vetro soffiato
 Corps en verre soufflé
 Körper aus mundgeblasenem Glas



Bianco

Base
 Basamento
 Base
 Socket

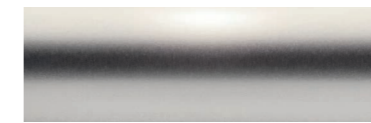

Brushed stainless steel
 Acciaio Inox spazzolato
 Acier inoxydable brossé
 Gebürsteter edelstahl

Technical Informations
 Caratteristiche tecniche
 Caractéristiques techniques
 Technische Merkmale

Materials
 Materiali
 Matériaux
 Materialien

Stainless steel, Aluminium, PMMA, glass
 Acciaio inox, Alluminio, PMMA, vetro
 Acer inoxydable, Aluminium, PMMA, verre
 Gebürsteter, Aluminium, PMMA, Glas

Light source
 Fonte luminosa
 Source lumineuse
 Lichtquelle

LED module (included)
 Modulo LED (incluso)
 Module LED (inclus)
 LED-Modul (enthalten)

Light source replaceability
 Sostituibilità della fonte luminosa
 Remplacement de la source lumineuse
 Austauschbarkeit der Lichtquelle

Non-replaceable built-in LED
 LED integrato non sostituibile
 LED intégrée, non remplaçable
 Integrierte, nicht austauschbare LED

Regulation
 Regolazione
 Régulation
 Regulierung

Dimmer, included
 Dimmer, incluso
 Variateur, inclus
 Dimmer, inklusive

Voltage
 Voltaggio
 Tension
 Spannung

100 - 240 V

Power
 Potenza
 Puissance
 Leistung

9 W LED

Temperature
 Temperature
 Temperature
 Temperatur

2700 k

System flow
 Flusso sistema
 Flux du système
 Systemfluss

1665 lm

CRI
 CRI
 CRI
 CRI

> 90

Suspension Lamps

| | |
|------------------------------------------------------------------------------------------------------------------------------|-----------------------------------------------------------------------------------|
| Emission Emissione Émission Emission | Scattered Diffusa Diffuse Diffuses Licht |
| Power Supply Alimentatore Alimentation électrique Stromversorgung | Included Incluso Inclus Einschließlich |
| Cable length Lunghezza cavo Longueur du câble Kabellänge | 50 + 150 cm |
| Cable colour and material Colore e materiale cavo Couleur et matériau du câble Farbe und Material des Kabels | Transparent Transparente Transparent Transparent |
| Type of ceiling connection Tipo di attacco a soffitto Type de fixation au plafond Deckenanschlusstyp | Rosette Rosone Rosace Rosette |
| Net weight Peso netto Poids net Netto Gewicht | 5,5 kg |
| Certifications Certificazioni Certifications Zertifizierungen |  |

Detail
Dettaglio
Détail
Detail



Wax Stone Light Collection



Floor, p. 120

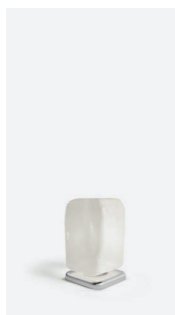

Table, p. 49



Wall, p. 216



SUSPENSION LAMPS

Lampade a sospensione, Lampes à suspension, Hängelampen

Karakter



PLEXI 55, PLEXI 90

Angelo Mangiarotti
P. 198



PLEXI 55, PLEXI 90
ANGELO MANGIAROTTI, 1962
KARAKTER



EN Italian architect, sculptor, and designer Angelo Mangiarotti designed the Plexi lamp in 1962, but at the time it was only produced in small quantities. Plexi can be used as a single piece or grouped together. The Plexi thrives in grand spaces, preferably grouped together with other Plexi's as an impressive chandelier, so the size alone makes it a relevant choice for grand halls or high ceilings, and in hotels, restaurants, lobbies, and corporate domiciles. However, even a single Plexi can be transformative as it will cast its elegant style to any room.

IT L'architetto, scultore e designer italiano Angelo Mangiarotti progettò la lampada Plexi nel 1962, prodotta all'epoca solo in quantità limitate. La lampada può essere utilizzata singolarmente o in gruppo. Plexi dà il meglio di sé negli spazi di grandi dimensioni, preferibilmente raggruppata insieme ad altre Plexi a formare un maestoso lampadario: sono infatti le dimensioni uniche a renderla la soluzione preferita per ampie sale o altezze importanti, in hotel, ristoranti, saloni e sedi aziendali. Anche da sola, la lampada a sospensione Plexi è capace di trasformare qualsiasi stanza in un ambiente di stile.

FR L'architecte, sculpteur et designer italien Angelo Mangiarotti a conçu la lampe Plexi en 1962, mais à l'époque elle n'était produite qu'en petites quantités. Plexi peut être utilisée seule ou en groupe. Plexi s'épanouit dans les grands espaces, de préférence regroupée avec d'autres Plexi pour former un lustre imposant, de sorte que sa taille seule en fait un choix pertinent pour les grands halls ou les hauts plafonds, ainsi que dans les hôtels, les restaurants, les halls d'entrée et les sièges d'entreprises. Cependant, même une seule Plexi peut constituer une transformation, car elle confère un style élégant à n'importe quelle pièce.

DE Der italienische Architekt, Bildhauer und Designer Angelo Mangiarotti hat die Pendelleuchte Plexi 1962 entworfen, sie wurde aber nur in wenigen Exemplaren produziert. Die Pendelleuchte Plexi kann einzeln aufgehängt oder gruppiert werden. Ihre ganze Schönheit entfaltet die Leuchte Plexi in großen Räumen, wenn sie mit anderen Leuchten Plexi zu einem eindrucksvollen Kronleuchter kombiniert wird, der allein aufgrund seiner Größe eine exquisite Wahl für große Hallen oder hohe Decken und für Hotels, Restaurants, Lobbys und Unternehmenssitz ist. Aber auch eine einzelne Leuchte Plexi kann einen Raum verändern und mit ihrem eleganten Stil bereichern.



8KRKL1720009 EU/ 8KRKL172K009 UK

8KRKL1710009 EU/ 8KRKL171K009 UK

8KRKL1700009 EU/ 8KRKL170K009 UK

8KRKL1690009 EU/ 8KRKL169K009 UK

Suspension lamp
Lampada a sospensione
Lampe à suspension alternativa
Hängelampe

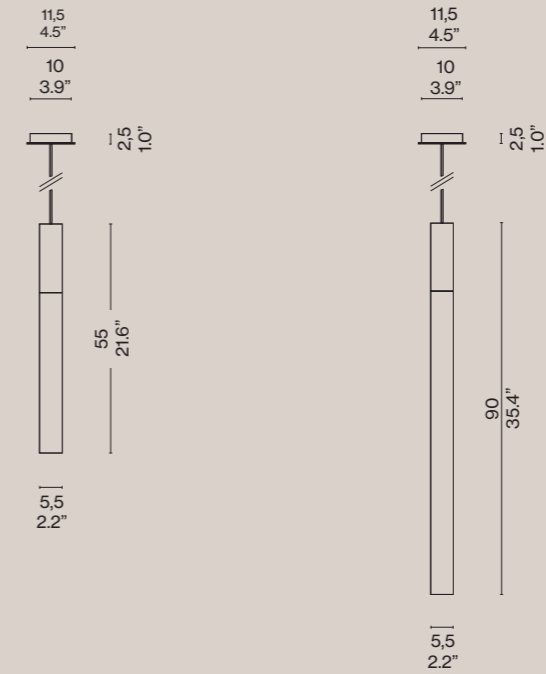

Lamp housing and canopy

Corpo lampada e calotta
Boîtier et couvercle de la lampe
Lampengehäuse und Baldachin

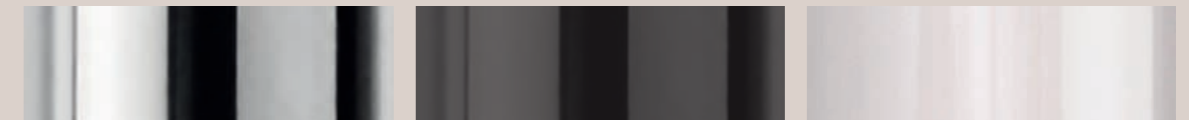

Brushed plated steel
Acciaio spazzolato
Acier plaqué brossé
Gebürsteter Stahl

Powder coated steel
Acciaio verniciato a polvere
Acier revêtu par poudre
Pulverbeschichteter Stahl

Plexiglas®

Shade

Paralume
Abat-jour
Lampenschirm



Plexiglas®

Plexi 55

Plexi 90

Technical Informations

Caratteristiche tecniche
Caractéristiques techniques
Technische Merkmale

Material

Materiale
Materiaux
Gestell

Steel, Plexiglas®
Acciaio, Plexiglas®
Acier, Plexiglas®
Stahl, Plexiglas®

Steel, Plexiglas®
Acciaio, Plexiglas®
Acier, Plexiglas®
Stahl, Plexiglas®

Light source

Fonte luminosa
Source lumineuse
Lichtquelle

GZ10 25W max (not included)
GZ10 25W max (non incluso)
GZ10 25W max (non inclus)
GZ10 25W max (nicht enthalten)

GZ10 25W max (not included)
GZ10 25W max (non incluso)
GZ10 25W max (non inclus)
GZ10 25W max (nicht enthalten)

Light source replaceability

Sostituibilità della fonte luminosa
Remplacement de la source lumineuse
Austauschbarkeit der Lichtquelle

Replaceable
Sostituibile
Remplaçable
Auswechselbar

Replaceable
Sostituibile
Remplaçable
Auswechselbar

Regulation

Regolazione
Régulation
Regulierung

Dimmable
Dimmerabile
Dimmable
Dimmbar

Dimmable
Dimmerabile
Dimmable
Dimmbar

Voltage

Voltaggio
Tension
Spannung

100-240 V

100-240 V

Power

Potenza
Puissance
Leistung

Max 25 W

Max 25 W





Emission

Emissione
Émission
Emission

Directional / diffused
Direzionale / diffusa
Directionnel / diffus
Gerichtet / diffus

Directional / diffused
Direzionale / diffusa
Directionnel / diffus
Gerichtet / diffus

Suspension Lamps

| | | |
|------------------------------------------------------------------------------------------------------------------------------|---------------------------------------------------------------------------------------------------------------------------------------------------------------------|-------------------------------------------------------------------------------------------------------------------------------------------------------------------------|
| Power Supply Alimentatore Alimentation électrique Stromversorgung | Not needed Non necessario Pas nécessaire Nicht erforderlich | Not needed Non necessario Pas nécessaire Nicht erforderlich |
| Cable length Lunghezza cavo Longueur du câble Kabellänge | 300 cm | 300 cm |
| Cable colour and material Colore e materiale cavo Couleur et matériau du câble Farbe und Material des Kabels | Black, textile Nero, tessuto Noir, tissu Schwarz, Textil | Black, textile Nero, tessuto Noir, tissu Schwarz, Textil |
| Net weight Peso netto Poids net Netto Gewicht | 2 kg | 3,05 kg |
| Certifications Certificazioni Certifications Zertifizierungen |   |   |

Detail
Dettaglio
Détail
Detail



WALL LAMPS

Lampade a parete, Appliques, Wandlampen



3TO9 WALL I, II

Neri & Hu
P. 228

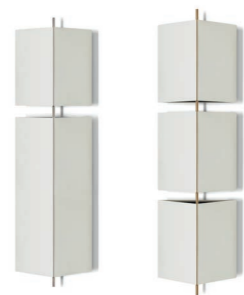

3TO9 WALL III, IV

Neri & Hu
P. 232

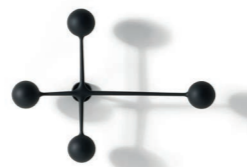

DOT PATTERN LIGHT

Charles and Ray Eames
P. 236

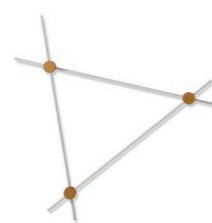

EITIE TRIANGLE WALL

Tobia Scarpa
P. 240



HELENA

Charles Eames
P. 244



VALOR.S WALL

Philippe Starck
P. 248



WAX, STONE, LIGHT - WALL I, II

Linde Freya Tangelder
P. 252



3TO9 - WALL I, II
NERI & HU, 2024



EN Neri&Hu pay tribute to Chinese traditions with a lamp inspired, starting with its name, by the kites typical of China. The lamp is composed of two fabric panels supported by a steel structure, and thanks to technology developed by Cassina, which involves the use of special optics, the light is evenly diffused. Available as a modular lighting system, in pendant, wall and floor versions, that can be used individually or combined to create eclectic compositions.

IT Neri&Hu rendono omaggio ai costumi cinesi con una lampada ispirata, fin dal nome, agli aquiloni tipici della tradizione del Paese asiatico. Compongono la lampada due pannelli in tessuto sostenuti da una struttura in acciaio e grazie a una tecnologia implementata da Cassina che prevede l'utilizzo di ottiche particolari, la diffusione della luce è omogenea. Disponibile come sistema di illuminazione modulare a sospensione, da parete e da terra, ciascuna versione si compone di elementi con lunghezze differenti, che possono essere utilizzati singolarmente o combinati per dare vita a composizioni eclettiche.

FR Neri&Hu rendent hommage aux coutumes chinoises avec une lampe dont le nom déjà évoque les cerfs-volants typiques de la tradition de ce pays asiatique. La lampe est composée de deux panneaux en tissu soutenus par une structure en acier, et grâce à une technologie mise en œuvre par Cassina, qui prévoit l'utilisation d'optiques spéciales, la diffusion de la lumière est homogène. Chaque version est constituée de éléments de longueurs différentes, qui peuvent être utilisés individuellement ou associés afin de créer des compositions éclectiques.

DE Neri&Hu würdigen die chinesischen Bräuche mit einer Leuchte, die sich nicht nur vom Namen her an den typischen traditionellen Drachen des asiatischen Landes inspiriert. Die Lampe besteht aus zwei Stoffpaneelen, die von einer Stahlstruktur getragen werden. Dank einer von Cassina entwickelten Technologie, die den Einsatz spezieller Optiken vorsieht, wird das Licht gleichmäßig verteilt. Sowohl in der Version als modulares Beleuchtungssystem mit Pendelleuchten als auch in den Versionen als Wandleuchte und als Stehleuchte setzen sich die Leuchten aus Elementen zusammen, die einzeln oder in Kombination verwendet werden können, um eklektische Kompositionen zu gestalten.



377 W1 01



377 W1 02



377 W2 01



377 W2 02

Wall lamp
Lampada da parete
Applique
Wandleuchte

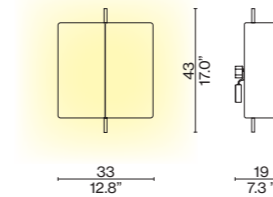

Wall lamp
Lampada da parete
Applique
Wandleuchte

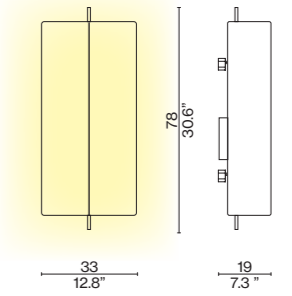

Structure
Struttura
Structure
Struktur



Natural brushed painted aluminium
Alluminio verniciato spazzolato naturale
Aluminium peint brossé naturel
Naturgebürstetes lackiertes Aluminium



Bronze brushed painted aluminium
Alluminio verniciato spazzolato bronzo
Aluminium peint brossé bronze
Bronzebeschichtetes lackiertes Aluminium

Fabric
Tessuto
Tissu
Stoff

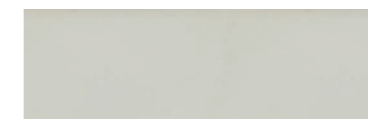

Ivory
Avorio
Ivoire
Elfenbeinfarbener

Technical Informations
Caratteristiche tecniche
Caractéristiques techniques
Technische Merkmale

Materials
Materiali
Matériaux
Materialien

Light source
Fonte luminosa
Source lumineuse
Lichtquelle

Light source replaceability
Sostituibilità della fonte luminosa
Remplacement de la source lumineuse
Austauschbarkeit der Lichtquelle

Regulation
Regolazione
Régulation
Regulierung

Voltage
Voltaggio
Tension
Spannung

Power
Potenza
Puissance
Leistung

377 W1

Aluminum, Iron, Fabric
Alluminio, ferro, tessuto
Aluminium, Fer, Tissu
Aluminium, Eisen, Stoff

LED module (included)
Modulo LED (incluso)
Module LED (inclus)
LED-Modul (enthalten)

Non-replaceable built-in LED
LED integrato non sostituibile
LED intégrée, non remplaçable
Integrierte, nicht austauschbare LED

Remotely adjustable (dimmer not included)
Regolabile da remoto (dimmer non incluso)
Réglable à distance (variateur non inclus)
Ferngesteuert einstellbar (Dimmer nicht enthalten)

100 - 240 V

8 W

377 W2

Aluminum, Iron, Fabric
Alluminio, ferro, tessuto
Aluminium, Fer, Tissu
Aluminium, Eisen, Stoff

LED module (included)
Modulo LED (incluso)
Module LED (inclus)
LED-Modul (enthalten)



Non-replaceable built-in LED
LED integrato non sostituibile
LED intégrée, non remplaçable
Integrierte, nicht austauschbare LED

Remotely adjustable (dimmer not included)
Regolabile da remoto (dimmer non incluso)
Réglable à distance (variateur non inclus)
Ferngesteuert einstellbar (Dimmer nicht enthalten)

100 - 240 V

18 W

Wall Lamps

| | | |
|-----------------------------------------------------------------------------------------------------------------|-----------------------------------------------------------------------------------|-------------------------------------------------------------------------------------|
| Temperature Temperatura Température Temperatur | 2700 k | 2700 k |
| System flow Flusso sistema Flux du système Systemfluss | 1058 lm | 2406 lm |
| Cri Cri Cri Cri | >90 | >90 |
| Emission Emissione Émission Emission | Scattered Diffusa Diffuse Diffuses Licht | Scattered Diffusa Diffuse Diffuses Licht |
| Power Supply Alimentatore Alimentation électrique Stromversorgung | Included Incluso Inclus Einschließlich | Included Incluso Inclus Einschließlich |
| Cable colour Colore e materiale cavo Couleur et matériau du câble Farbe und Material des Kabels | Transparent Transparente Transparent Transparent | Transparent Transparente Transparent Transparent |
| Certifications Certificazioni Certifications Zertifizierungen |  |  |

Detail
Dettaglio
Détail
Detail



3to9 Collection



Suspension, p. 164



Floor, p. 116



Table, p. 44



3TO9 - WALL III, IV
NERI & HU, 2024



EN Neri&Hu pay tribute to Chinese traditions with a lamp inspired, starting with its name, by the kites typical of China. The lamp is composed of two fabric panels supported by a steel structure, and thanks to technology developed by Cassina, which involves the use of special optics, the light is evenly diffused. Available as a modular lighting system, in pendant, wall and floor versions, that can be used individually or combined to create eclectic compositions.

IT Neri&Hu rendono omaggio ai costumi cinesi con una lampada ispirata, fin dal nome, agli aquiloni tipici della tradizione del Paese asiatico. Compongono la lampada due pannelli in tessuto sostenuti da una struttura in acciaio e grazie a una tecnologia implementata da Cassina che prevede l'utilizzo di ottiche particolari, la diffusione della luce è omogenea. Disponibile come sistema di illuminazione modulare a sospensione, da parete e da terra, ciascuna versione si compone di elementi con lunghezze differenti, che possono essere utilizzati singolarmente o combinati per dare vita a composizioni eclettiche.

FR Neri&Hu rendent hommage aux coutumes chinoises avec une lampe dont le nom déjà évoque les cerfs-volants typiques de la tradition de ce pays asiatique. La lampe est composée de deux panneaux en tissu soutenus par une structure en acier, et grâce à une technologie mise en œuvre par Cassina, qui prévoit l'utilisation d'optiques spéciales, la diffusion de la lumière est homogène. Chaque version est constituée de éléments de longueurs différentes, qui peuvent être utilisés individuellement ou associés afin de créer des compositions éclectiques.

DE Neri&Hu würdigen die chinesischen Bräuche mit einer Leuchte, die sich nicht nur vom Namen her an den typischen traditionellen Drachen des asiatischen Landes inspiriert. Die Lampe besteht aus zwei Stoffpaneelen, die von einer Stahlstruktur getragen werden. Dank einer von Cassina entwickelten Technologie, die den Einsatz spezieller Optiken vorsieht, wird das Licht gleichmäßig verteilt. Sowohl in der Version als modulares Beleuchtungssystem mit Pendelleuchten als auch in den Versionen als Wandleuchte und als Stehleuchte setzen sich die Leuchten aus Elementen zusammen, die einzeln oder in Kombination verwendet werden können, um eklektische Kompositionen zu gestalten.



377 W3 01



377 W3 02



377 W4 01



377 W4 01

Wall lamp
Lampada da parete
Applique
Wandlampe

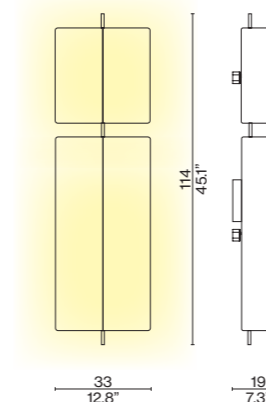

Wall lamp
Lampada da parete
Applique
Wandlampe

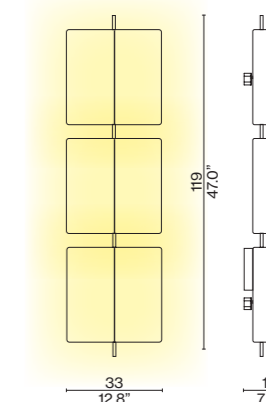

Structure
Struttura
Structure
Struktur



Natural brushed painted aluminium
Alluminio verniciato spazzolato naturale
Aluminium peint brossé naturel
Naturgebürstetes lackiertes Aluminium

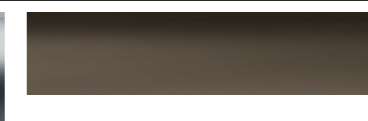

Bronze brushed painted aluminium
Alluminio verniciato spazzolato bronzo
Aluminium peint brossé bronze
Bronzebeschichtetes lackiertes Aluminium

Fabric
Tessuto
Ivoire
Stoff

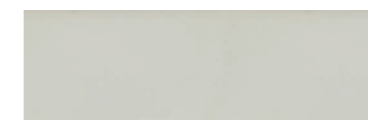

Ivory
Avorio
Ivoire
Elfenbeinfarbener

Technical Informations
Caratteristiche tecniche
Caractéristiques techniques
Technische Merkmale

Materials
Materiali
Matériaux
Materialien

Light source
Fonte luminosa
Source lumineuse
Lichtquelle

Light source replaceability
Sostituibilità della fonte luminosa
Remplacement de la source lumineuse
Austauschbarkeit der Lichtquelle

Regulation
Regolazione
Régulation
Regulierung

Voltage
Voltaggio
Tension
Spannung

Power
Potenza
Puissance
Leistung

377 W3

Aluminum, Iron, Fabric
Alluminio, ferro, tessuto
Aluminium, Fer, Tissu
Aluminium, Eisen, Stoff

LED module (included)
Modulo LED (incluso)
Module LED (inclus)
LED-Modul (enthalten)

Non-replaceable built-in LED
LED integrato non sostituibile
LED intégrée, non remplaçable
Integrierte, nicht austauschbare LED

Remotely adjustable (dimmer not included)
Regolabile da remoto (dimmer non incluso)
Réglable à distance (variateur non inclus)
Ferngesteuert einstellbar (Dimmer nicht enthalten)

100 - 240 V

26 W

377 W4

Aluminum, Iron, Fabric
Alluminio, ferro, tessuto
Aluminium, Fer, Tissu
Aluminium, Eisen, Stoff

LED module (included)
Modulo LED (incluso)
Module LED (inclus)
LED-Modul (enthalten)

Non-replaceable built-in LED
LED integrato non sostituibile
LED intégrée, non remplaçable
Integrierte, nicht austauschbare LED

Remotely adjustable (dimmer not included)
Regolabile da remoto (dimmer non incluso)
Réglable à distance (variateur non inclus)
Ferngesteuert einstellbar (Dimmer nicht enthalten)

100 - 240 V

24 W

Wall Lamps

| | | |
|-----------------------------------------------------------------------------------------------------------------|-----------------------------------------------------------|-----------------------------------------------------------|
| Temperature Temperatura Température Temperatur | 2700 k | 2700 k |
| System flow Flusso sistema Flux du système Systemfluss | 3464 lm | 3174 lm |
| Cri Cri Cri Cri | >90 | >90 |
| Emission Emissione Émission Emission | Scattered Diffusa Diffuse Diffuses Licht | Scattered Diffusa Diffuse Diffuses Licht |
| Power Supply Alimentatore Alimentation électrique Stromversorgung | Included Incluso Inclus Einschließlich | Included Incluso Inclus Einschließlich |
| Cable colour Colore e materiale cavo Couleur et matériau du câble Farbe und Material des Kabels | Transparent Transparente Transparent Transparent | Transparent Transparente Transparent Transparent |
| Certifications Certificazioni Certifications Zertifizierungen | CE UK CA | CE UK CA |

Detail
Dettaglio
Détail
Detail



3to9 Collection



Suspension, p. 164



Floor, p. 116



Table, p. 44



DOT PATTERN LIGHT

CHARLES AND RAY EAMES

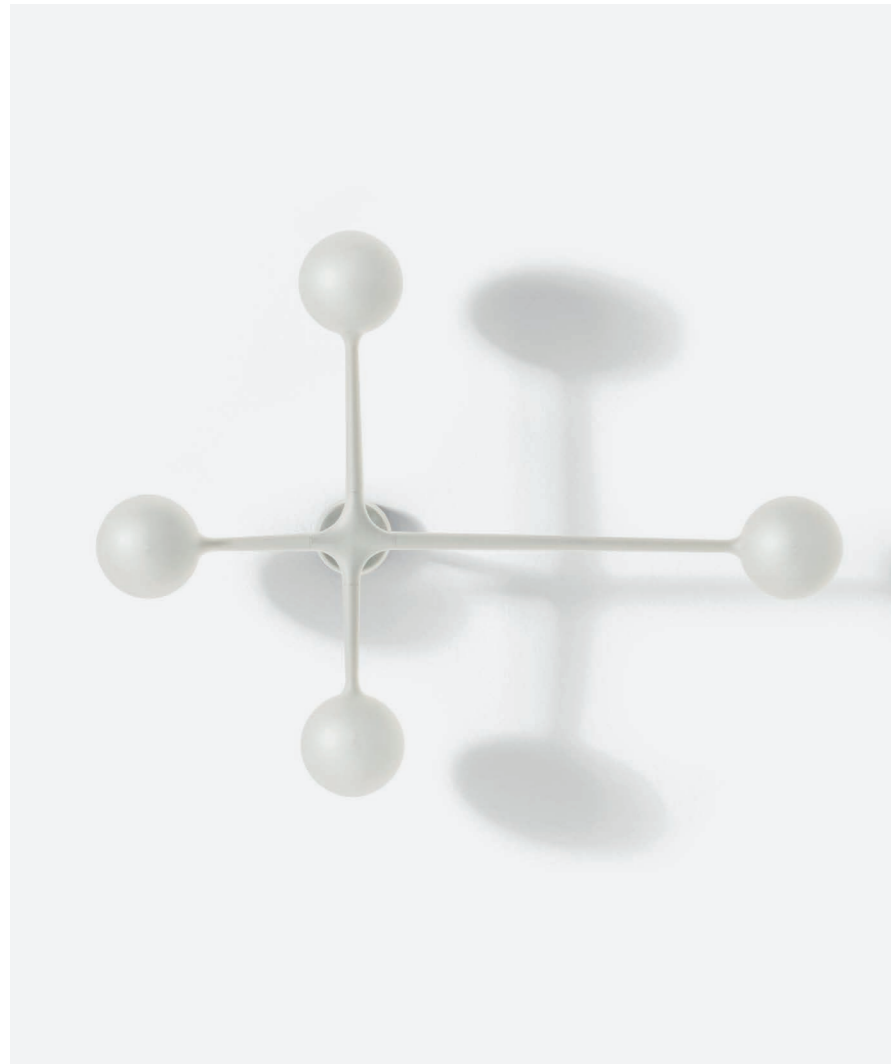

EN Initially created for a textile design competition launched in 1947 by the Museum of Modern Art in New York, the Dot Pattern has become the most famous Eames motif and a recurring theme throughout all their production. Charles and Ray Eames explored its use in lighting but the lamps were never put into production. Thanks to a joint initiative between the Eames Office and Cassina, a collection of appliques and pendant lamps was created that combine modern technology and the American couple's original graphic design.

IT Inizialmente creato per un concorso di design tessile, lanciato nel 1947 dal Museum of Modern Art di New York, il Dot Pattern è diventato il motivo più celebre degli Eames e tema ricorrente di tutta la loro produzione. Charles e Ray Eames ne esplorarono l'uso nell'illuminazione ma le lampade non entrarono mai in produzione. Grazie a uno sviluppo congiunto tra Eames Office e Cassina, nasce una collezione di applique e lampade a sospensione che uniscono la moderna tecnologia al design grafico originale della coppia di designer americani.

FR Initialement créé pour un concours de design textile lancé en 1947 par le Museum of Modern Art de New York, le Dot Pattern est devenu le motif le plus célèbre des Eames et un thème récurrent dans toute leur production. Charles et Ray Eames ont exploré son utilisation dans le domaine de l'éclairage, mais les lampes n'ont jamais été mises en production. Un développement conjoint entre l'Eames Office et Cassina a donné naissance à une collection d'applique et de suspensions alliant la technologie moderne au graphisme original du couple de designers américains.

DE Das Dot Pattern, das anfänglich für einen Wettbewerb für Textildesign entworfen und 1947 vom Museum of Modern Art in New York lanciert wurde, ist zum berühmtesten Motiv des Ehepaars Eames und zu einem Thema geworden, das sich wie ein roter Faden durch ihre gesamte Produktion zieht. Charles und Ray Eames befassten sich mit seiner Verwendung in der Beleuchtung, aber die Leuchten gingen nie in Produktion. Dank der gemeinsamen Weiterentwicklung durch Eames Office und Cassina ist eine Kollektion mit Wandleuchten und Pendelleuchten entstanden, die moderne Technologie mit dem originalen Grafikdesign des amerikanischen Ehepaars verbinden.

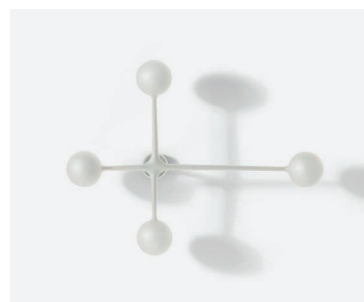

172 W1 02

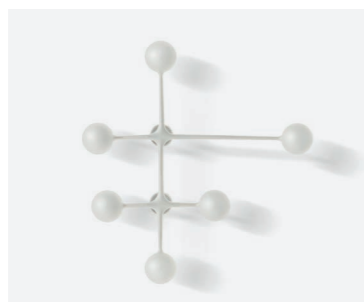

172 W2 02



172 W1 01

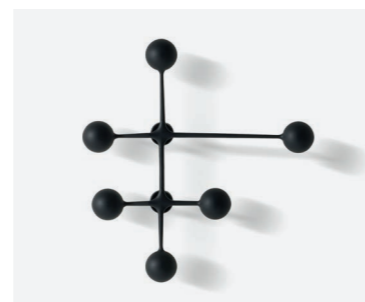

172 W2 01

Pendant lamp
Lampada a sospensione
Suspension luminaire
Pendelleuchte

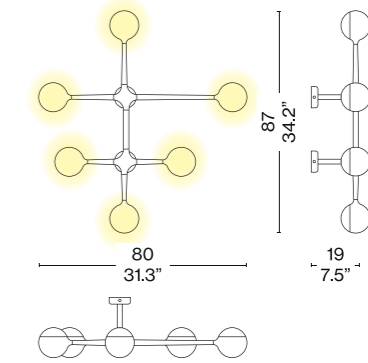
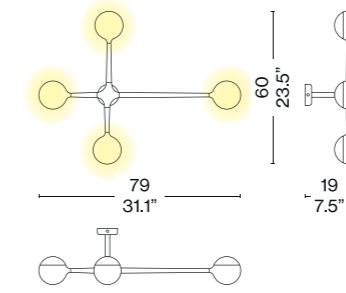

Aluminium
Alluminio
Aluminium
Aluminium

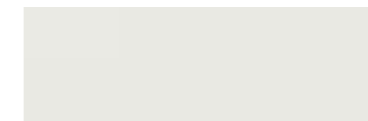

White
Bianco
Blanc
Weiß



Black
Nero
Noir
Schwarz

| | 172 W1 | 172 W2 |
|------------------------------------------------------------------------------------------------------------------------------------------------------|----------------------------------------------------------------------------------------------------------------------------------------------------------------------------------------------------------|----------------------------------------------------------------------------------------------------------------------------------------------------------------------------------------------------------|
| Technical Informations Caratteristiche tecniche Caractéristiques techniques Technische Merkmale | | |
| Materials Materiali Matériaux Materialien | Aluminium, Plastic Alluminio, Plastica Aluminium, Plastique Aluminium, Kunststoff | Aluminium, Plastic Alluminio, Plastica Aluminium, Plastique Aluminium, Kunststoff |
| Light source Fonte luminosa Source lumineuse Lichtquelle | LED Retrofit with G9 socket (not included) LED Retrofit con attacco G9 (non incluso) LED Retrofit avec douille G9 (non incluse) LED Retrofit mit G9-Sockel (nicht im Lieferumfang enthalten) | LED Retrofit with G9 socket (not included) LED Retrofit con attacco G9 (non incluso) LED Retrofit avec douille G9 (non incluse) LED Retrofit mit G9-Sockel (nicht im Lieferumfang enthalten) |
| Light source replaceability Sostituibilità della fonte luminosa Remplacement de la source lumineuse Austauschbarkeit der Lichtquelle | Replaceable built-in LED LED integrato sostituibile LED intégrée, remplaçable Integrierte austauschbare LED | Replaceable built-in LED LED integrato sostituibile LED intégrée, remplaçable Integrierte austauschbare LED |
| Voltage Voltaggio Tension Spannung | 220 - 240 V (EU-UK-CHINA) 100 - 120 V (USA-JAP) | 220 - 240 V (EU-UK-CHINA) 100 - 120 V (USA-JAP) |
| Power Potenza Puissance Leistung | 6 X max 10 W LED | 8 X max 10 W LED |

Suspension Lamps

| | 172 W1 | 172 W2 |
|---------------------------------------------------------------------------------------------------------------------|-----------------------------------------------------------------------------------|-------------------------------------------------------------------------------------|
| Emission Emissione Émission Emission | Direct light Luce diretta Lumière directe Direktes Licht | Direct light Luce diretta Lumière directe Direktes Licht |
| Type of ceiling connection Tipo di attacco a soffitto Type de fixation au plafond Deckenanschlussty | Rosette Rosone Rosace Rosette | Rosette Rosone Rosace Rosette |
| Certifications Certificazioni Certifications Zertifizierungen |  |  |

Detail
Dettaglio
Détail
Detail

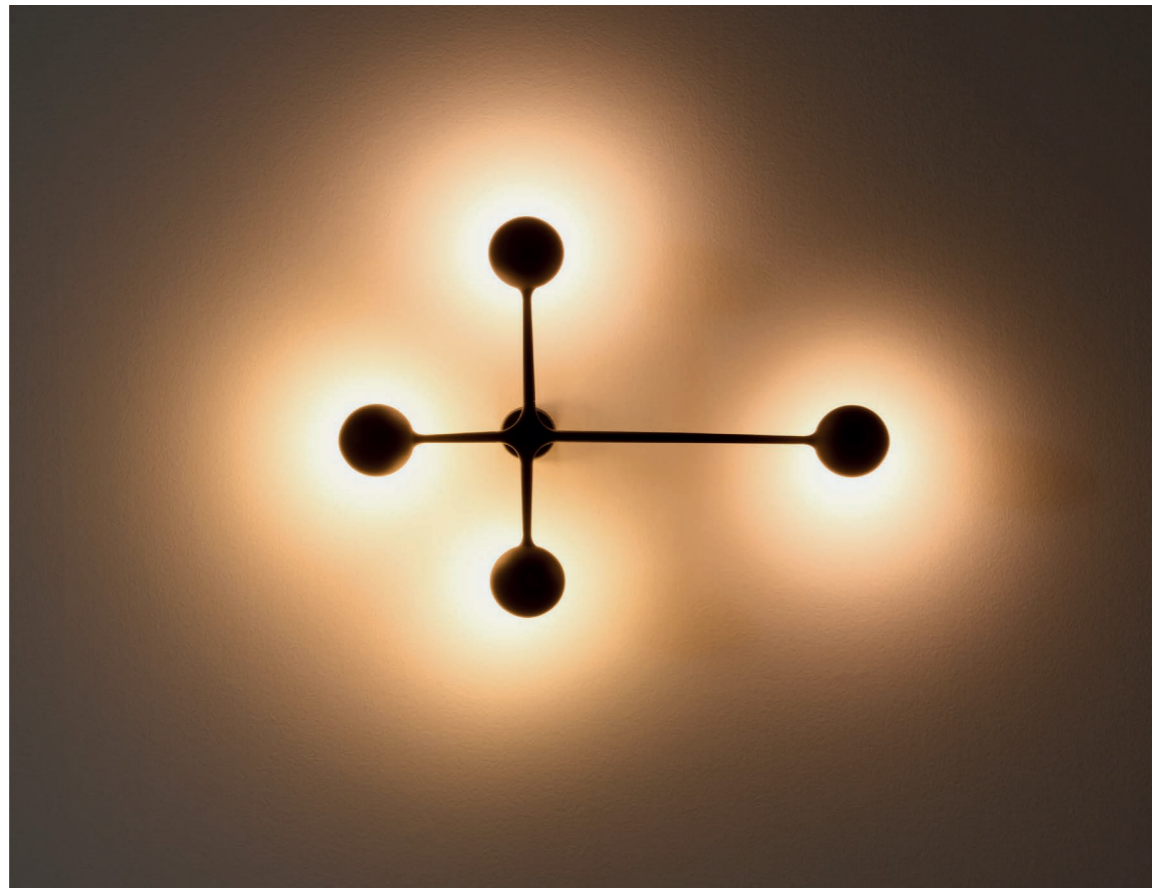

Dot Pattern Light Collection



172 S102



172 S2 02



172 S101



172 S2 01

EITIE Triangle Wall
TOBIA SCARPA, 2023

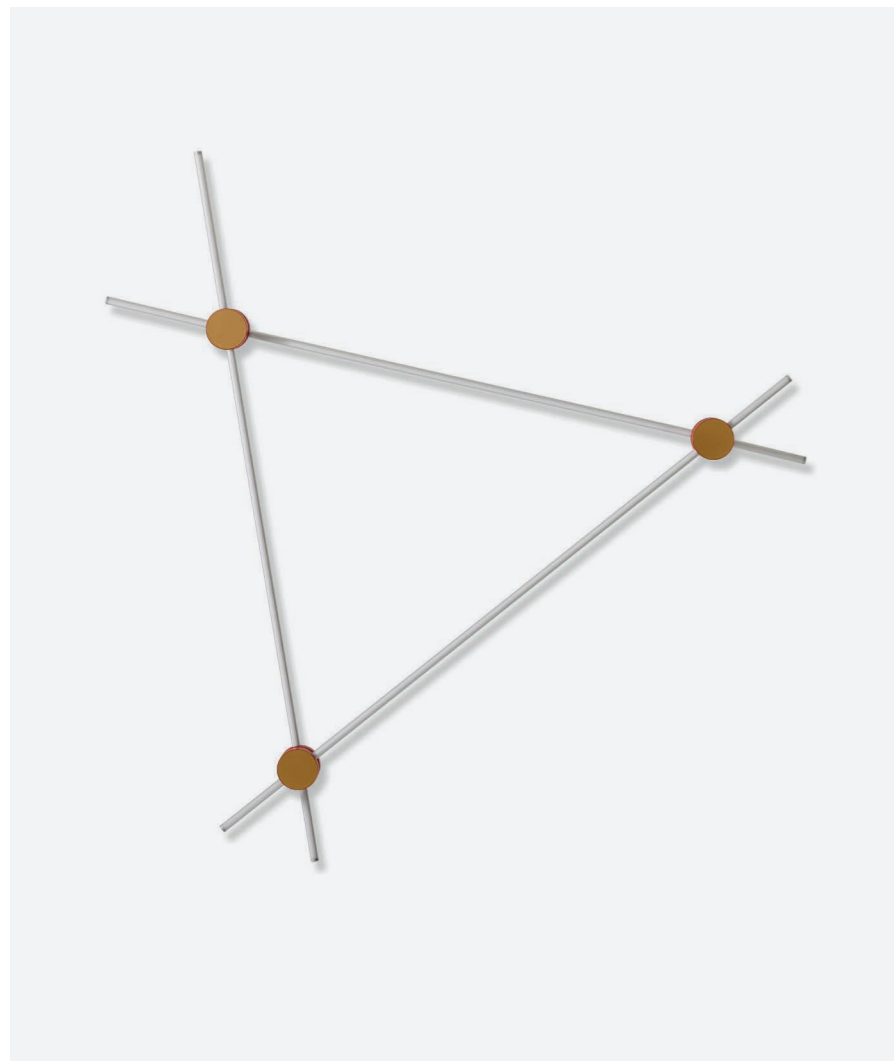

EN A family of eye-catching lamps, inspired by a wall installation designed by Tobia Scarpa, that emerges from a seemingly simple structure and sophisticated, innovative technology. The concept for EITIE, a palindrome in honour of Scarpa's age, elaborates upon the idea of a luminous line that, thanks to unique circular connectors, expresses itself in various configurations. Each element is composed of two or three luminous lines that can be joined to form various compositions, thanks to circular black metal connectors, embellished with silver details, that contain cutting-edge technology hidden in their interior.

IT Una famiglia di lampade scenografiche, nata dallo sviluppo di un'installazione a parete firmata da Tobia Scarpa, che prende vita attraverso una struttura apparentemente semplice e una tecnologia sofisticata e innovativa. Il concept di Eitie, palindromo che omaggia l'età di Scarpa, elabora l'idea di una linea luminosa declinata in varie configurazioni attraverso caratteristiche connessioni circolari. Ogni elemento è composto da due o tre linee luminose che possono essere collegate in varie composizioni grazie alle connessioni metalliche nere di forma circolare, arricchite con dettagli in argento, che all'interno nascondono una tecnologia all'avanguardia.

FR Une famille de lampes à effet scénographique, née du développement d'une installation murale signée Tobia Scarpa, qui prend vie grâce à une structure apparemment simple et à une technologie sophistiquée et innovante. Le concept d'EITIE, palindrome rendant hommage à l'âge de Scarpa, développe l'idée d'une ligne lumineuse déclinée en différentes configurations à travers des connexions circulaires caractéristiques. Chaque élément est composé de deux ou trois lignes lumineuses qui peuvent être combinées dans différentes compositions grâce aux connexions en métal noir de forme circulaire, agrémentées de détails en argent, qui recèlent une technologie de pointe.

DE Diese Familie mit szenografischen Leuchten ist eine Weiterentwicklung der Wandinstallation von Tobia Scarpa, die mit einer auf den ersten Blick schlichten Konstruktion und einer modernen und innovativen Technologie zum Leben erweckt wird. Das Konzept von EITIE, ein Palindrom, das eine Hommage an das Alter von Scarpa ist, setzt die Idee einer Lichtlinie um, die durch die charakteristischen runden Verbindungen verschiedene Konfigurationen annimmt. Jede Leuchte besteht aus zwei oder drei Lichtlinien, die dank der schwarzen runden Verbindungselemente aus Metall mit Details in Silber und einer hochmodernen Technologie in ihrem Inneren in verschiedenen Kompositionen angeordnet werden können.



075 W1 01

075 W1 02

075 W1 03

075 W1 04

075 W2 01

075 W2 02

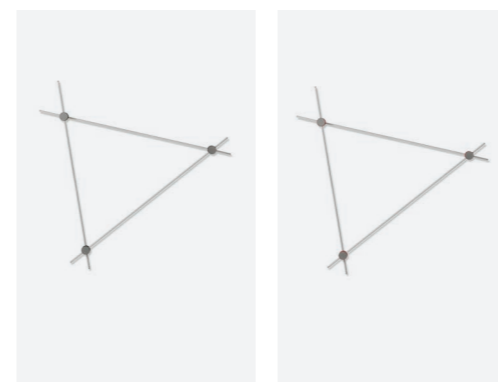

075 W2 03

075 W2 04

Wall lamp
Lampada da parete
Applique
Wandlampe

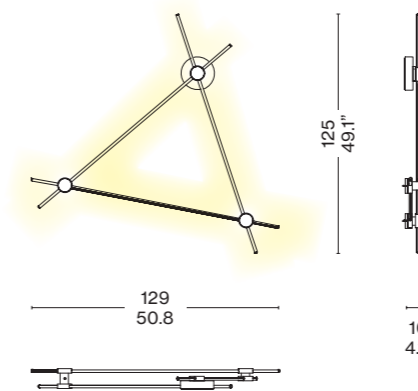

Wall lamp
Lampada da parete
Applique
Wandlampe

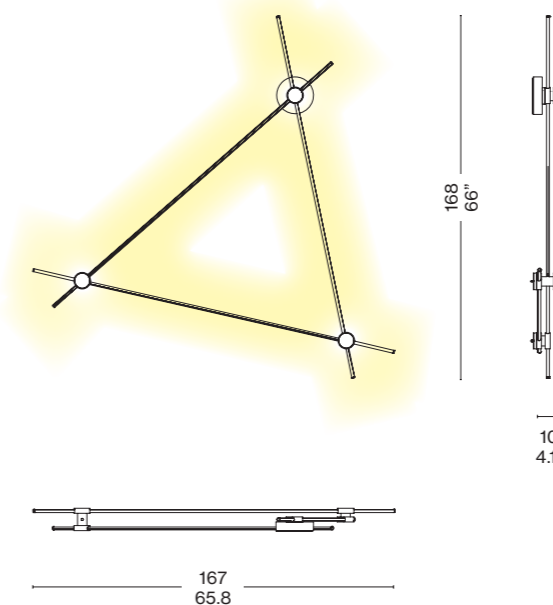

Joints

Giunti
Articulations
Gelenke



Red and gold
Rosso e oro
Rouge et or
Rote und goldene



Black and gold
Nero e oro
Noir et or
Schwarze und goldene



Black and silver
Nero e argento
Noir et argent
Schwarzes und silbernes



Red and silver
Rosso e argento
Rouge et argent
Rotes und silbernes

072 W1

072 W2

Technical Informations

Caratteristiche tecniche
Caractéristiques techniques
Technische Merkmale

| | 072 W1 | 072 W2 |
|------------------------------------------------------------------------------------------------------------------------------------------------------|--------------------------------------------------------------------------------------------------------------------------------------------------------------------------------------------|--------------------------------------------------------------------------------------------------------------------------------------------------------------------------------------------|
| Material Materiale Materiaux Gestell | Aluminium, steel, PMMA, PA66 Alluminio, acciaio, PMMA, PA66 Aluminium, acier, PMMA, PA66 Aluminium, Stahl, PMMA, PA66 | Aluminium, steel, PMMA, PA66 Alluminio, acciaio, PMMA, PA66 Aluminium, acier, PMMA, PA66 Aluminium, Stahl, PMMA, PA66 |
| Light source Fonte luminosa Source lumineuse Lichtquelle | LED module (included) Modulo LED (incluso) Module LED (inclus) LED-Modul (enthalten) | LED module (included) Modulo LED (incluso) Module LED (inclus) LED-Modul (enthalten) |
| Light source replaceability Sostituibilità della fonte luminosa Remplacement de la source lumineuse Austauschbarkeit der Lichtquelle | Non-replaceable built-in LED LED integrato non sostituibile LED intégrée, non remplaçable Integrierte, nicht austauschbare LED | Non-replaceable built-in LED LED integrato non sostituibile LED intégrée, non remplaçable Integrierte, nicht austauschbare LED |
| Regulation Regolazione Régulation Regulierung | Remotely adjustable (dimmer not included) Regolabile da remoto (dimmer non incluso) Réglable à distance (variateur non inclus) Ferngesteuert einstellbar (Dimmer nicht enthalten) | Remotely adjustable (dimmer not included) Regolabile da remoto (dimmer non incluso) Réglable à distance (variateur non inclus) Ferngesteuert einstellbar (Dimmer nicht enthalten) |
| Voltage Voltaggio Tension Spannung | 100-240 V | 100-240 V |
| Power Potenza Puissance Leistung | 37 W | 49 W |
| Temperature Temperatura Température Temperatur | 2700 K | 2700 K |
| System flow Flusso sistema Flux du système Systemfluss | 6270 lm | 7755 lm |
| Cri Cri Cri Cri | 95 | 95 |
| Power supply Alimentatore Alimentation Stromzufuhr | Direct light, indirect light Luce diretta, luce indiretta Lumière directe, lumière indirecte Direktes licht, indirektes licht | Direct light, indirect light Luce diretta, luce indiretta Lumière directe, lumière indirecte Direktes licht, indirektes licht |
| Cable length Lunghezza cavo Longueur du câble Kabellänge | 270 cm | 270 cm |

Cable colour and material

Colore e materiale cavo
Couleur et matériau du câble
Farbe und Material des Kabels

Transparent
Transparente
Transparent
Transparent

Transparent
Transparente
Transparent
Transparent

Type of ceiling connection

Tipo di attacco a soffitto
Type de fixation au plafond
Deckenanschlussty

Rosette
Rosone
Rosace
Rosette

Rosette
Rosone
Rosace
Rosette

Net weight

Peso netto
Poids net
Netto Gewicht

1,1 kg

1,2 kg

Certifications

Certificazioni
Certifications
Zertifizierungen



Detail

Dettaglio
Détail
Detail



Eitie Collection



Table, p. 60



Floor, p. 124



Suspension, p. 172

HELENA - WALL
CHARLES EAMES, 1939/2024

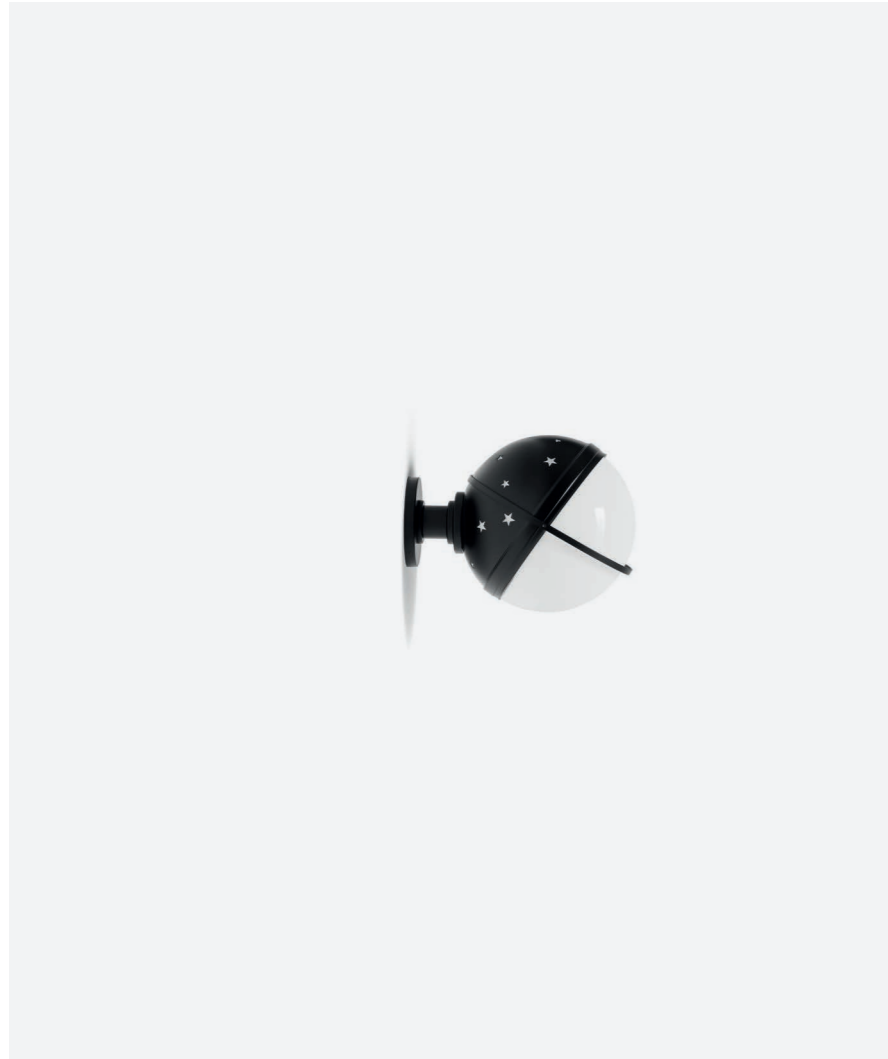

EN Designed by Charles Eames to illuminate St. Mary's Church in Helena, Arkansas, the lamp, which takes its name from the American city, is put into production for the first time by Cassina in collaboration with the Eames Office, the design studio founded by Charles and Ray in 1941. Available in pendant and wall versions, Helena is a blown-glass creation, wrapped in an aluminium hemisphere that can be rotated to change the direction of the light, giving the lamp the appearance of a moon.
· pattern of small, laser-cut stars on the dome characterises Helena, creating a harmonious interplay of light and shadow that emphasises its celestial resemblance.

IT Disegnata da Charles Eames per illuminare la St. Mary's Church di Helena, in Arkansas, la lampada che prende il nome della città americana è messa per la prima volta in produzione da Cassina in collaborazione con l'Eames Office, lo studio di design fondato da Charles e Ray nel 1941. Disponibile nella versione a sospensione o a parete, Helena è una creazione in vetro soffiato avvolta da un emisfero di alluminio che può essere ruotato per cambiare la direzione della luce, donando alla lampada le sembianze di una luna.
Un motivo di piccole stelle incise tramite taglio laser sulla calotta caratterizza Helena, creando un gioco armonioso di luci e ombre che sottolinea il suo aspetto celestiale.

FR Conçue par Charles Eames pour éclairer l'église St. Mary à Helena, dans l'Arkansas, la lampe qui porte le nom de la ville américaine a été mise en production pour la première fois par Cassina en collaboration avec l'Eames Office, l'agence de design fondée par Charles et Ray en 1941. Disponible en suspension ou en applique murale, Helena est une création en verre soufflé enveloppée d'une demi-sphère en aluminium qui peut être tournée pour changer la direction de la lumière, donnant à la lampe l'apparence d'une lune.
La calotte perforée au laser d'un motif à petites étoiles caractérise Helena, créant un jeu harmonieux d'ombres et de lumières qui souligne son aspect céleste.

DE Die Leuchte, die Charles Eames für die Beleuchtung der St. Mary's Church in Helena, Arkansas, entworfen hat und die nach der amerikanischen Stadt benannt ist, wird zum ersten Mal von in Zusammenarbeit mit Eames Office produziert, dem 1941 von Charles und Ray gegründeten Design-Studio. Helena ist in der Version als Pendelleuchte und als Wandleuchte erhältlich und eine Kreation aus mundgeblasenem Glas, die von einer Halbkugel aus Aluminium umgeben ist und gedreht werden kann, um die Abstrahlungsrichtung des Lichts zu ändern, sodass die Leuchte dem Mond gleicht.
Das Muster aus kleinen Sternen, die mit dem Laser in die Halbkugel geschnitten sind, schafft ein harmonisches Licht- und Schattenspiel, das den himmlischen Aspekt der Leuchte unterstreicht.

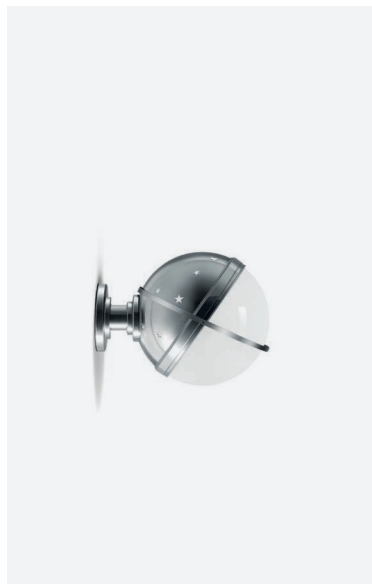

171W101

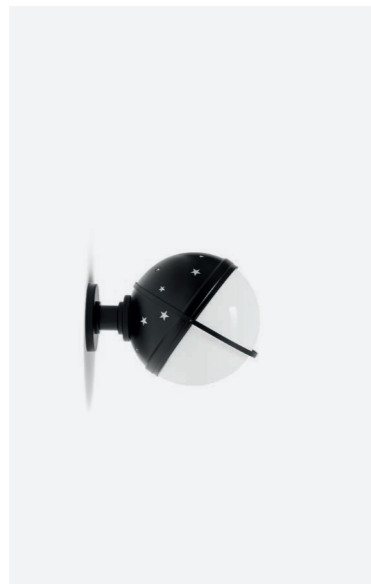

171W102

Wall lamp
Lampada da parete
Applique
Wandleuchte

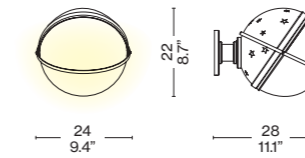

Aluminium
Alluminio
Aluminium
Aluminium



Black
Nero
Noir
Schwarz



Polished aluminium
Alluminio lucido
Aluminium poli
Poliertes Aluminium

Technical Informations
Caratteristiche tecniche
Caractéristiques techniques
Technische Merkmale

Materials
Materiali
Matériaux
Materialien

Aluminium, glass
Alluminio, vetro
Aluminium, verre
Aluminium, Glas

Light source
Fonte luminosa
Source lumineuse
Lichtquelle

LED Retrofit with E14 socket not included (EU-UK-CHINA);
LED Retrofit with E12 socket not included (USA-JAP)
LED Retrofit with E14 socket not included (EU-UK-CHINA);
LED Retrofit with E12 socket not included (USA-JAP)
LED Retrofit avec douille E14 non incluse (EU-UK-CHINA);
LED Retrofit avec douille E12 non incluse (USA-JAP)
LED Retrofit mit E14-Fassung nicht enthalten (EU-UK-CHINA);
LED Retrofit mit E12-Fassung nicht enthalten (USA-JAP)

Light source replaceability
Sostituibilità della fonte luminosa
Remplacement de la source lumineuse
Austauschbarkeit der Lichtquelle

Replaceable
Sostituibile
Remplaçable
Auswechselbar

Voltage
Voltaggio
Tension
Spannung

220 - 240 V (EU - UK - CHINA);
100 - 120 V (USA - JAP)*

Power
Potenza
Puissance
Leistung

max 10 W LED

Wall Lamps

| | |
|---------------------------------------------------------------------------------------------------------------------|-----------------------------------------------------------------------------------|
| Temperature Temperatura Température Temperatur | 2700 k |
| CRI CRI CRI CRI | > 90 |
| Emission Emissione Émission Emission | Scattered Diffusa Diffuse Diffuses Licht |
| Net weight Peso netto Poids net Netto Gewicht | 1,6 kg |
| Type of ceiling connection Tipo di attacco a soffitto Type de fixation au plafond Deckenanschlussty | Rosette Rosone Rosace Rosette |
| Certifications Certificazioni Certifications Zertifizierungen |  |

Detail
Dettaglio
Détail
Detail



Helena Collection



Suspension, p. 156



VALOR.S Wall
PHILIPPE STARCK, 2023



EN Valor.S is the table lamp and applique designed by Philippe Starck as a tribute to Vallauris, a tiny village on the French Riviera where, after World War II, Pablo Picasso and many other artists took up residence to reveal to the world the beauty of enamelled ceramics. Starck interprets that period with his own personal approach to the malleable material used by great artists and painted by hand. The table lamp and applique are characterized by their smooth, organic shape and lively colours that include ivory white, orange, green, gold and silver. In the gold and silver versions, the lamp is embellished on the inside with gold and silver leaf respectively.

IT Valor.S è la lampada da tavolo e applique disegnata da Philippe Starck per rendere omaggio a Vallauris, un piccolo villaggio della Costa Azzurra dove, dopo la Seconda Guerra Mondiale, Pablo Picasso si stabilì con molti altri artisti per rivelare al mondo la bellezza della ceramica smaltata. Starck interpreta quell'epoca con il suo personale approccio a quel materiale usato da grandi artisti e dipinto a mano. La lampada da tavolo e l'applique si distinguono per la forma liscia e organica e per i colori vivaci che comprendono il bianco avorio, l'arancio, il verde, l'oro e l'argento. Nelle versioni oro e argento, la lampada è impreziosita nel lato interno rispettivamente da foglia oro e da foglia argento.

FR Valor.S est une lampe de table et une applique conçues par Philippe Starck pour rendre hommage à Vallauris, un petit village de la Côte d'Azur où, après la Seconde Guerre mondiale, Pablo Picasso s'était installé avec de nombreux autres artistes pour révéler au monde la beauté de la céramique émaillée. Starck interprète cette époque avec sa propre approche du matériau utilisé par de grands artistes et peint à la main. La lampe de table et l'applique se distinguent par la forme lisse et organique et par les couleurs vives qui comprennent le blanc ivoire, l'orange, le vert, l'or et l'argent. Dans les versions or et argent, l'intérieur de la lampe est orné de feuilles d'or et d'argent.

DE Philippe Starck hat die Tischleuchte und Wandleuchte Valor.S als Hommage an Vallauris entworfen, einer kleinen Ortschaft an der Côte d'Azur, in der sich nach dem zweiten Weltkrieg Pablo Picasso und viele andere Künstler niederließen, um der Welt die Schönheit der glasierten Keramik nahezubringen. Starck interpretiert dieses Epos mit seinem persönlichen Ansatz für den Umgang mit diesem Material, das von großen Künstlern verwendet wurde und handbemalt ist. Die Tischleuchte und die Wandleuchte zeichnen sich durch die glatte und organische Form und die kräftigen Farben aus, zu denen Elfenbein, Orange, Grün, Gold und Silber zählen. In der goldenen und silbernen Version ist die Lampe innen mit Blattgold bzw. Blattsilber verziert.



209 W1 01



209 W1 03



209 W1 07

Wall lamp
Lampada da parete
Applique
Wandleuchte

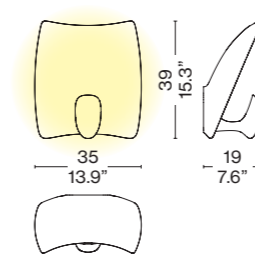

Ceramic
Ceramica
Céramique
Keramik

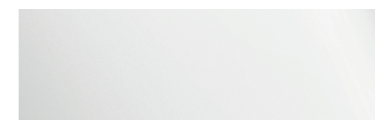

White
Bianco
Blanc
Weiß



Gold, amber decoration on the convex side
Oro, decoro ambra lato convesso
Or, décoration ambre sur le côté convexe
Gold, bernsteindekor auf der konvexen seite

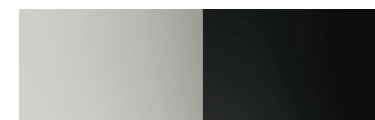

Silver, black decoration on the convex side
Argento, decoro nero lato convesso
Argent, décoration noire sur le côté convexe
Silber, schwarze Dekoration auf der konvexen Seite

Technical Informations

Caratteristiche tecniche
Caractéristiques techniques
Technische Merkmale

Material

Materiale
Materiaux
Gestell

Ceramic, aluminium, PMMA
Ceramica, alluminio, PMMA
Céramique, aluminium, PMMA
Keramik, Aluminium, PMMA

Light source

Fonte luminosa
Source lumineuse
Lichtquelle

LED Array (included)
LED Array (incluso)
LED Array (inclus)
LED-Array (enthalten)

Light source replaceability

Sostituibilità della fonte luminosa
Remplacement de la source lumineuse
Austauschbarkeit der Lichtquelle

Non-replaceable built-in LED
LED integrato non sostituibile
LED intégrée, non remplaçable
Integrierte, nicht austauschbare LED

Regulation

Regolazione
Régulation
Regulierung

Remotely adjustable (dimmer not included)
Regolabile da remoto (dimmer non incluso)
Réglable à distance (variateur non inclus)
Ferngesteuert einstellbar (Dimmer nicht enthalten)

Voltage

Voltaggio
Tension
Spannung

100-240 V

Power

Potenza
Puissance
Leistung

7 W

Temperature

Temperatura
Température
Temperatur

2700 K

System flow

Flusso sistema
Flux du système
Systemfluss

467 lm

CRI

CRI
CRI
CRI

>90

Power supply

Alimentatore
Alimentation
Stromzufuhr

Included
Incluso
Inclus
Inbegriffen

Wall Lamps

| | |
|-------------------------------------------------------------------------------|-----------------------------------------------------------------------------------|
| Emission Emissione Émission Emission | Indirect light Luce indiretta Lumière indirecte Indirektes Licht |
| Net weight Peso netto Poids net Netto Gewicht | 2,7 kg |
| Certifications Certificazioni Certifications Zertifizierungen |  |

Detail
Dettaglio
Détail
Detail

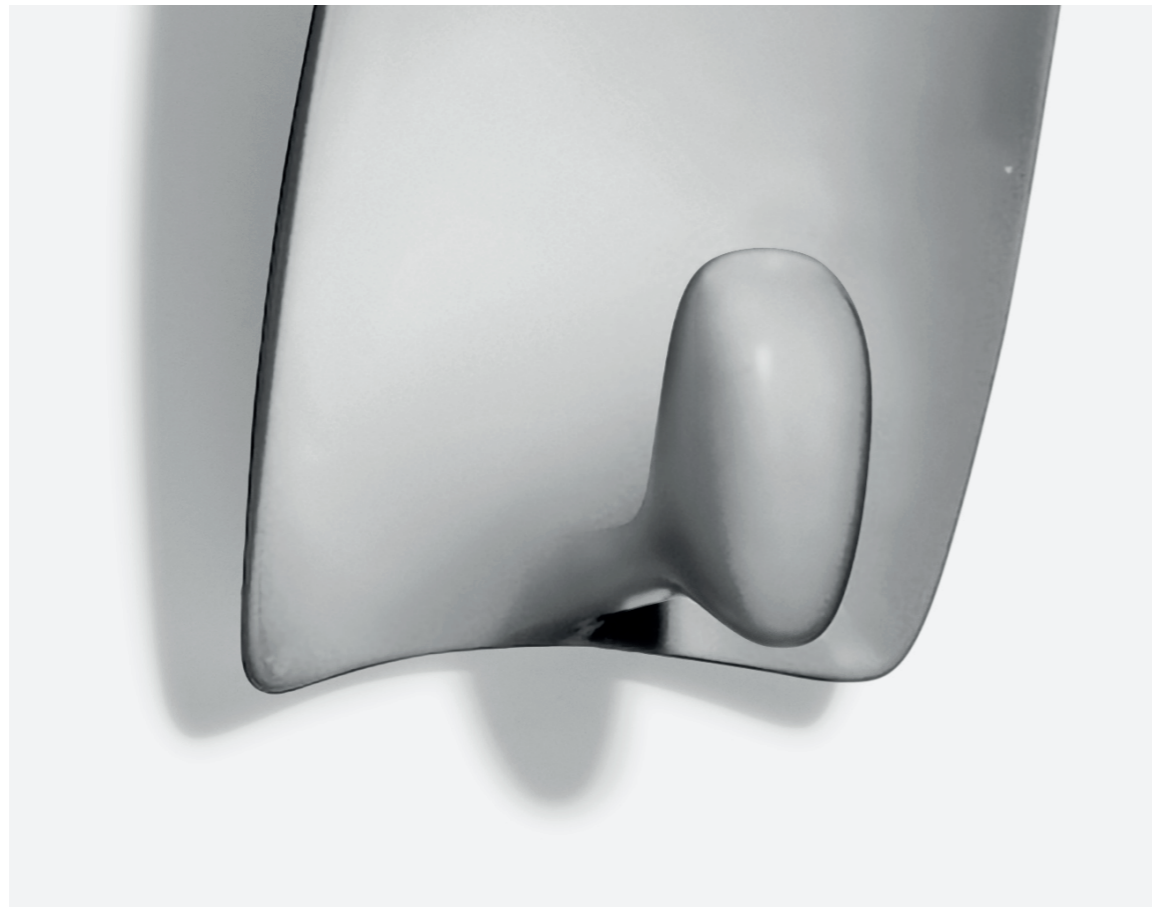

Valor.S Collection



Table, p. 56



WAX STONE LIGHT - Wall I, II
 LINDE FREYA TANGELDER, 2023

EN The Wax, Stone, Light Collection by Linde Freya Tangelder – based on five totem-like columns, each of different dimensions and composed of sculptural blocks made of blown Murano glass – serves as inspiration for various options to illuminate a broader selection of spaces. The cube-shaped modules that comprise the five pieces in the first collection were reinterpreted to bring to life new configurations: a pendant lamp and two appliques, one rounded and one with more linear shapes, carved from cut cubes. Made of Murano glass blown inside cast-iron moulds by skilled artisans, the blocks also retain the unevenness of surfaces hand-worked with wax, that makes each piece unique.

IT La collezione Wax, Stone, Light firmata da Linde Freya Tangelder, basata su cinque colonne totemiche, ciascuna di dimensione diversa e composta da blocchi scultorei realizzati in vetro di Murano soffiato, fa da ispirazione a diversi modelli pensati per illuminare una selezione più ampia di spazi. I moduli cubici che compongono i cinque pezzi della prima collezione sono reinterpretati per dare vita a nuove configurazioni: un modello a sospensione e due applique, una tondeggiante e una dalle forme più lineari, ricavate dai cubi tagliati. Realizzati in vetro di Murano soffiato da abili artigiani all'interno di stampi in ghisa, i blocchi conservano l'irregolarità della superficie lavorata a mano con la cera, che rende ogni pezzo unico.

FR La collection Wax, Stone, Light de Linde Freya Tangelder, constituée de cinq colonnes totemiques de tailles différentes et composées de blocs sculpturaux en verre soufflé de Murano, est la source d'inspiration de divers modèles conçus pour éclairer un plus grand éventail d'espaces. Les modules cubiques qui composent les cinq pièces de la première collection sont réinterprétés pour créer trois nouvelles configurations: une suspension et deux appliques, l'une arrondie et l'autre de forme plus linéaire, obtenues à partir des cubes découpés. Réalisés en verre de Murano soufflé dans des moules en fonte par d'habiles artisans, les blocs conservent l'irrégularité de la surface travaillée à la main avec de la cire, ce qui rend chaque pièce unique.

DE Die Kollektion Wax, Stone, Light von Linde Freya Tangelder basiert auf fünf Totempfählen in verschiedenen Größen, die sich aus skulpturalen Blöcken aus mundgeblasenem Muranoglas zusammensetzen und als Inspiration für die verschiedenen Modelle gedient haben, die dazu gedacht sind, unterschiedliche Räume zu beleuchten. Die kubischen Module, aus denen sich die Leuchten der ersten Kollektion zusammensetzen, wurden neu interpretiert, um Raum für neue Konfigurationen zu schaffen: eine Pendelleuchte und zwei Wandleuchten, davon eine mit rundlicheren Formen und eine mit linearen Formen, die aus Würfeln geschnitten werden. Die Blöcke aus Muranoglas werden von geschickten Glasbläsern in gusseisernen Formen geblasen und bewahren sich die Unregelmäßigkeit der Oberflächen, die von Hand aus Wachs geformt werden und jede Leuchte zu einem Unikat macht.

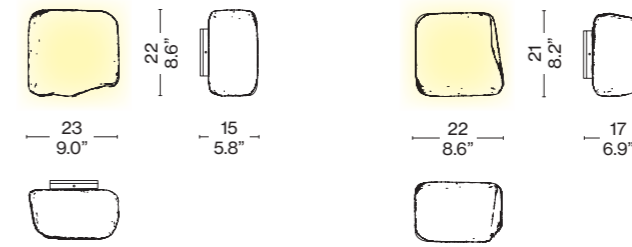
**Blown glass body**

Corpo in vetro soffiato
Corps en verre soufflé
Körper aus mundgeblasenem Glas



Bianco

Base

Basamento
Base
Socket

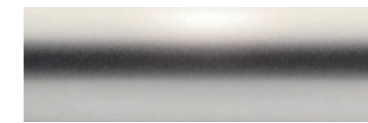

Brushed stainless steel
Acciaio Inox spazzolato
Acier inoxydable brossé
Gebürsteter edelstahl

Technical Informations

Caratteristiche tecniche
Caractéristiques techniques
Technische Merkmale

Materials

Materiali
Matériaux
Materialien

Stainless steel, Aluminium, PMMA, glass
Acciaio inox, Alluminio, PMMA, vetro
Acier inoxydable, Aluminium, PMMA, verre
Gebürsteter, Aluminium, PMMA, Glas

Light source

Fonte luminosa
Source lumineuse
Lichtquelle

LED module (included)
Modulo LED (incluso)
Module LED (inclus)
LED-Modul (enthalten)

Light source replaceability

Sostituibilità della fonte luminosa
Remplacement de la source lumineuse
Austauschbarkeit der Lichtquelle

Non-replaceable built-in LED
LED integrato non sostituibile
LED intégrée, non remplaçable
Integrierte, nicht austauschbare LED

Regulation

Regolazione
Régulation
Regulierung

Non-replaceable built-in LED

Voltage

Voltaggio
Tension
Spannung

100 - 240 V

Power

Potenza
Puissance
Leistung

8 W LED

System flow

Flusso sistema
Flux du système
Systemfluss



1610 lm

Power Supply

Alimentatore
Alimentation électrique
Stromversorgung

Included
Icluso
Inclus
Einschließlich

Wall Lamps

| | | |
|-------------------------------------------------------------------------------|-----------------------------------------------------------------------------------|-------------------------------------------------------------------------------------|
| Temperature Temperatura Température Temperatur | 2700 k | 2700 k |
| CRI CRI CRI CRI | > 90 | > 90 |
| Emission Emissione Émission Emission | Scattered Diffusa Diffuse Diffuses Licht | Scattered Diffusa Diffuse Diffuses Licht |
| Net weight Peso netto Poids net Netto Gewicht | 2,4 kg | 2,4 kg |
| Certifications Certificazioni Certifications Zertifizierungen |  |  |

Detail
Dettaglio
Détail
Detail



Wax Stone Light Collection



Floor, p. 120

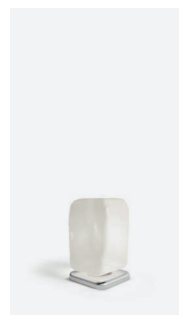

Table, p. 48



Suspension, p. 160

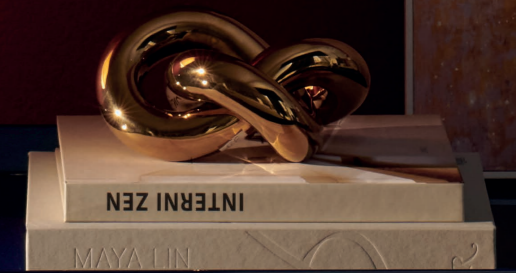
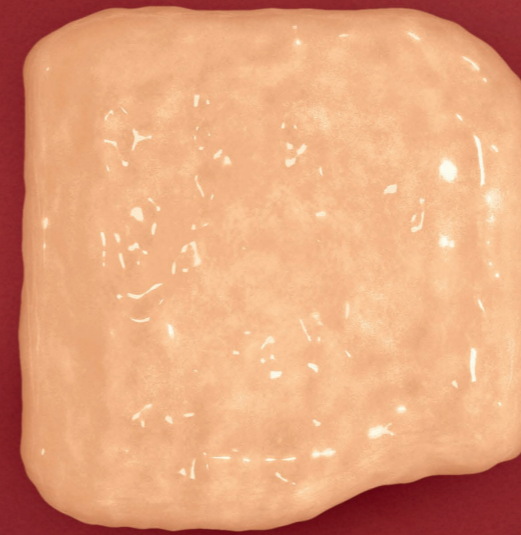

WALL LAMPS

Lampade a parete, Appliques, Wandlampen

Karakter

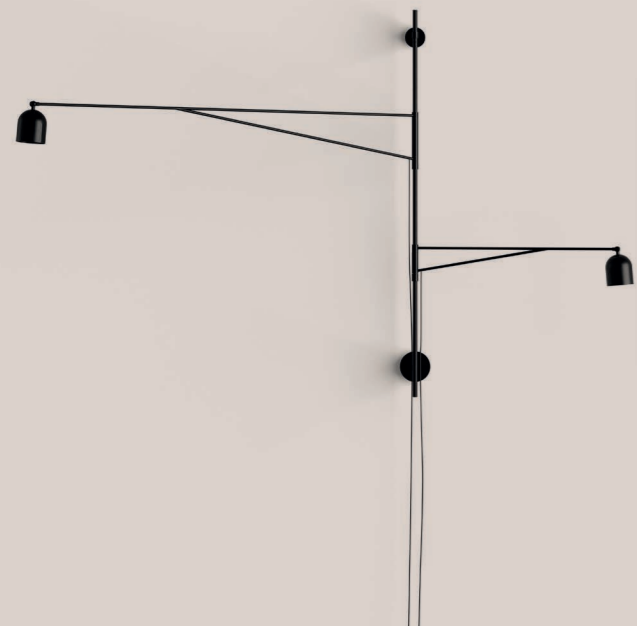

AWKWARD LIGHT WALL
SHORT AND LONG

Anatomy Design
P. 230

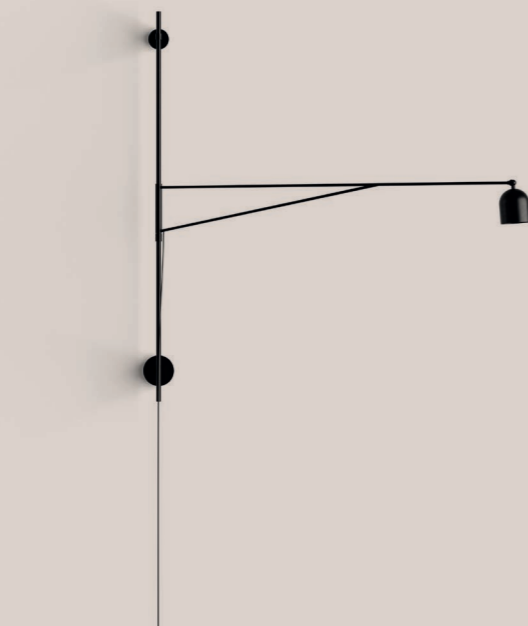

AWKWARD LIGHT WALL
LONG

Anatomy Design
P. 234

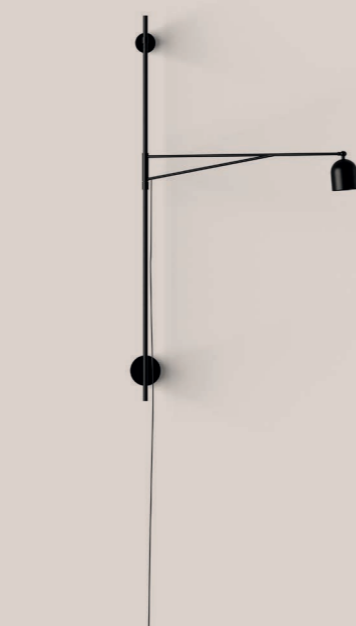

AWKWARD LIGHT WALL
SHORT

Anatomy Design
P. 238



AWKWARD LIGHT WALL SHORT AND LONG
ANATOMY DESIGN, 2012
KARAKTER



EN Quirky and slightly off, Awkward is a floor lamp with a deliberately peculiar anatomy - its long, slender arms reaching to illuminate two areas in close proximity two sides of a sofa or both an armchair and a desk.

Awkward Wall consists of three different parts: an oblong wall mount and a choice of two arms, short or long. You can combine the wall mount with a short arm and a long one or two of the same as you see fit.

IT Insolita e lievemente decentrata, la lampada da parete Awkward presenta una struttura volutamente bizzarra caratterizzata da due bracci lunghi e slanciati protesi a illuminare due aree adiacenti due lati di un divano oppure una poltrona e una scrivania.

Awkward Wall si compone di tre elementi distinti: un supporto a parete oblungo e due bracci, a scelta corti o lunghi. Al supporto a parete, si possono combinare a piacere un braccio lungo e uno corto oppure due bracci di identiche dimensioni.

FR Excentrique et légèrement décalé, Awkward est une applique murale à l'anatomie délibérément singulière, ses bras longs et fins s'étirant pour éclairer deux zones rapprochées les deux côtés d'un canapé ou un fauteuil et un bureau.

Awkward Wall se compose de trois parties : un support mural oblong et deux bras au choix, courts ou longs. Vous pouvez combiner le support mural avec un bras court et un bras long ou deux bras identiques, selon votre préférence.

DE Awkward ist eine leicht exzentrische und skurrile Wandleuchte mit einem gewollt außergewöhnlichen Design und langen, schlanken Armen, die zwei nebeneinander liegende Bereiche beleuchten, wie zum Beispiel zwei Seiten eines Sofas oder einen Sessel und einen Schreibtisch. Die Wandleuchte Awkward besteht aus drei Teilen, und zwar einer länglichen Wandhalterung und zwei Armen, von denen der eine lang und der andere kurz ist. Die Wandhalterung kann mit einem kurzen und einem langen Arm oder mit zwei gleichlangen Armen kombiniert werden.

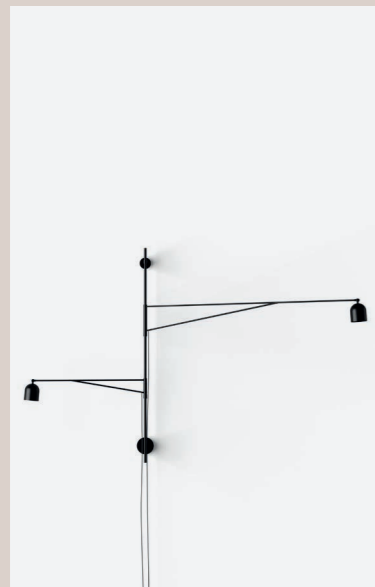

8KRKL8050109

Wall lamp
Lampada da parete
Applique
Wandleuchte

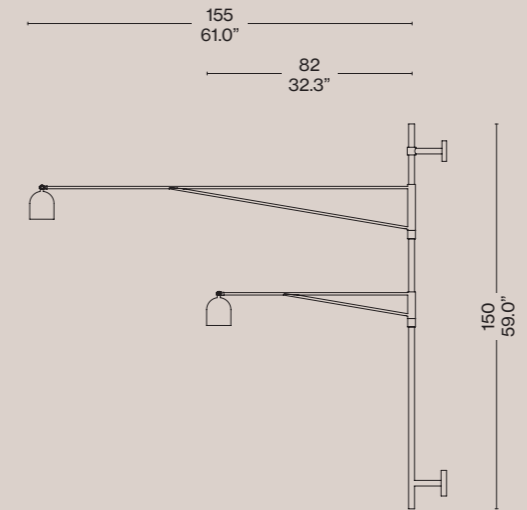
**Materials**

Materiali
Matériaux
Materialien



Black steel
Acciaio nero
Acer noir
Schwarz Stahl

Technical Informations

Caratteristiche tecniche
Caractéristiques techniques
Technische Merkmale

Materials

Materiali
Matériaux
Materialien

Steel, aluminium
Acciaio, alluminio
Acier, aluminium
Stahl, Aluminium

Light source

Fonte luminosa
Source lumineuse
Lichtquelle

Built-in LED
LED integrato
LED intégrée
Eingebaute LED

Light source replaceability

Sostituibilità della fonte luminosa
Remplacement de la source lumineuse
Austauschbarkeit der Lichtquelle

Non-replaceable built-in LED
LED integrato non sostituibile
LED intégrée, non remplaçable
Integrierte, nicht austauschbare LED

Regulation

Regolazione
Régulation
Regulierung

Dimmable, on cord push-button, stepless
Dimmerabile, con pulsante a cavo, senza interruzioni
Dimmable, par bouton-poussoir sur le cordon, en continu
Dimmbar, auf Schnurtaster, stufenlos

Voltage

Voltaggio
Tension
Spannung

100 - 240 V

Power

Potenza
Puissance
Leistung

2 x 6,1 W

Temperature

Temperatura
Température
Temperatur

3000 k

System flow

Flusso sistema
Flux du système
Systemfluss

2 x 757 lm

Wall Lamps

| | |
|------------------------------------------------------------------------------------------------------------------------------|---------------------------------------------------------------------------------------------------------------------------------------------------------------------------------------------------------------------------------------------------------------------------------------------------------------------------|
| Emission Emissione Émission Emission | Directional Direzionale Directionnel Richtungsweisend |
| Power Supply Alimentatore Alimentation électrique Stromversorgung | Switching 230V/110V power supply with EU/UK/AU/US/JP/CN plugs included Alimentatore switching 230V/110V con spine UE/UK/AU/US/JP/CN incluso Alimentation électrique à commutation 230V/110V avec fiches EU/UK/AU/US/JP/CN incluses Schaltbares 230V/110V-Netzteil mit EU/UK/AU/US/JP/CN-Steckern im Lieferumfang |
| Cable length Lunghezza cavo Longueur du câble Kabellänge | 430 cm (long arm) + 390 cm (short arm) 430 cm (braccio lungo) + 390 cm (braccio corto) 430 cm (bras long) + 390 cm (bras court) 430 cm (langer Arm) + 390 cm (kurzer Arm) |
| Cable colour and material Colore e materiale cavo Couleur et matériau du câble Farbe und Material des Kabels | Black, rubber Nero, gomma Noir, caoutchouc Schwarz, Gummi |
| Net weight Peso netto Poids net Netto Gewicht | 5,9 kg |
| Certifications Certificazioni Certifications Zertifizierungen |  |

Detail
Dettaglio
Détail
Detail

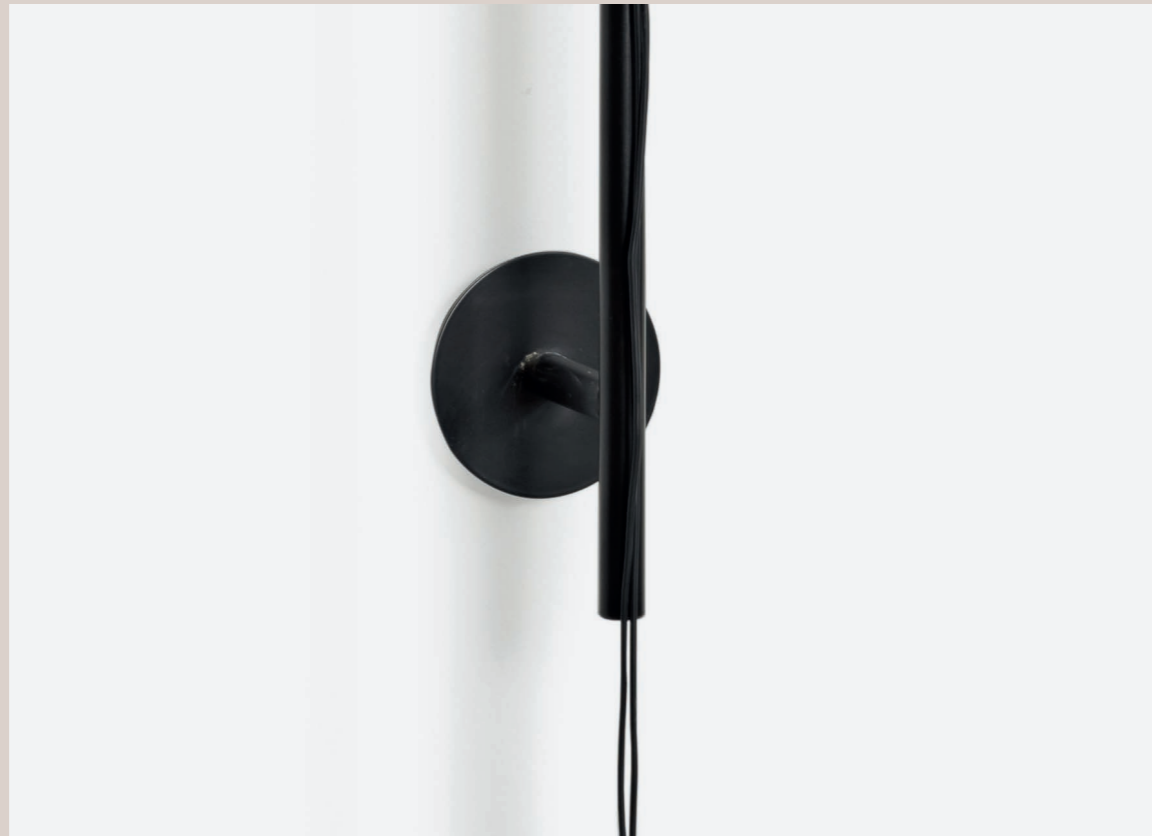

Awkward Light Collection

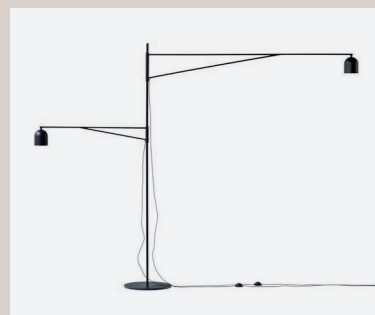

Floor, p. 138



AWKWARD LIGHT WALL LONG
ANATOMY DESIGN, 2012
KARAKTER



8KRKL8010109

EN Quirky and slightly off, Awkward is a floor lamp with a deliberately peculiar anatomy - its long, slender arms reaching to illuminate two areas in close proximity two sides of a sofa or both an armchair and a desk.

Awkward Wall consists of three different parts: an oblong wall mount and a choice of two arms, short or long. You can combine the wall mount with a short arm and a long one or two of the same as you see fit.

IT Insolita e lievemente decentrata, la lampada da parete Awkward presenta una struttura volutamente bizzarra caratterizzata da due bracci lunghi e slanciati protesi a illuminare due aree adiacenti due lati di un divano oppure una poltrona e una scrivania.

Awkward Wall si compone di tre elementi distinti: un supporto a parete oblungo e due bracci, a scelta corti o lunghi. Al supporto a parete, si possono combinare a piacere un braccio lungo e uno corto oppure due bracci di identiche dimensioni.

FR Excentrique et légèrement décalé, Awkward est une applique murale à l'anatomie délibérément singulière, ses bras longs et fins s'étirant pour éclairer deux zones rapprochées : les deux côtés d'un canapé ou un fauteuil et un bureau.

Awkward Wall se compose de trois parties : un support mural oblong et deux bras au choix, courts ou longs. Vous pouvez combiner le support mural avec un bras court et un bras long ou deux bras identiques, selon votre préférence.

DE Awkward ist eine leicht exzentrische und skurrile Wandleuchte mit einem gewollt außergewöhnlichen Design und langen, schlanken Armen, die zwei nebeneinander liegende Bereiche beleuchten, wie zum Beispiel zwei Seiten eines Sofas oder einen Sessel und einen Schreibtisch. Die Wandleuchte Awkward besteht aus drei Teilen, und zwar einer länglichen Wandhalterung und zwei Armen, von denen der eine lang und der andere kurz ist. Die Wandhalterung kann mit einem kurzen und einem langen Arm oder mit zwei gleichlangen Armen kombiniert werden.

Wall lamp
Lampada da parete
Applique
Wandleuchte

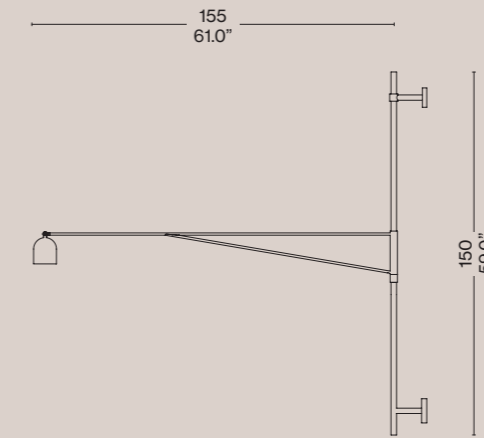

Materials
Materiali
Matériaux
Materialien

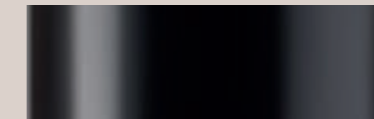

Black steel
Acciaio nero
Acer noir
Schwarz Stahl

Technical Informations
Caratteristiche tecniche
Caractéristiques techniques
Technische Merkmale

Materials
Materiali
Matériaux
Materialien

Steel, aluminium
Acciaio, alluminio
Acier, aluminium
Stahl, Aluminium

Light source
Fonte luminosa
Source lumineuse
Lichtquelle

Built-in LED
LED integrato
LED intégrée
Eingebaute LED

Light source replaceability
Sostituibilità della fonte luminosa
Remplacement de la source lumineuse
Austauschbarkeit der Lichtquelle

Non-replaceable built-in LED
LED integrato non sostituibile
LED intégrée, non remplaçable
Integrierte, nicht austauschbare LED

Regulation
Regolazione
Régulation
Regulierung

Dimmable, on cord push-button, stepless
Dimmerabile, con pulsante a cavo, senza interruzioni
Dimmable, par bouton-poussoir sur le cordon, en continu
Dimmbar, auf Schnurtaster, stufenlos

Voltage
Voltaggio
Tension
Spannung

100 - 240 V

Power
Potenza
Puissance
Leistung

6,1W

Wall Lamps

| | |
|------------------------------------------------------------------------------------------------------------------------------|---------------------------------------------------------------------------------------------------------------------------------------------------------------------------------------------------------------------------------------------------------------------------------------------------------------------------|
| Temperature Temperatura Température Temperatur | 3000 k |
| System flow Flusso sistema Flux du système Systemfluss | 757 lm |
| Emission Emissione Émission Emission | Directional Direzionale Directionnel Richtungsweisend |
| Power Supply Alimentatore Alimentation électrique Stromversorgung | Switching 230V/110V power supply with EU/UK/AU/US/JP/CN plugs included Alimentatore switching 230V/110V con spine UE/UK/AU/US/JP/CN incluso Alimentation électrique à commutation 230V/110V avec fiches EU/UK/AU/US/JP/CN incluses Schaltbares 230V/110V-Netzteil mit EU/UK/AU/US/JP/CN-Steckern im Lieferumfang |
| Cable length Lunghezza cavo Longueur du câble Kabellänge | 430 cm |
| Cable colour and material Colore e materiale cavo Couleur et matériau du câble Farbe und Material des Kabels | Black, rubber Nero, gomma Noir, caoutchouc Schwarz, Gummi |
| Net weight Peso netto Poids net Netto Gewicht | 4,8 kg |
| Certifications Certificazioni Certifications Zertifizierungen |  |

Detail
Dettaglio
Détail
Detail



Awkward Light Collection

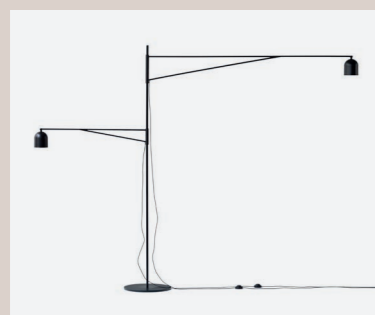

Floor, p. 138



AWKWARD LIGHT WALL SHORT
ANATOMY DESIGN, 2012
KARAKTER



EN Quirky and slightly off, Awkward is a floor lamp with a deliberately peculiar anatomy - its long, slender arms reaching to illuminate two areas in close proximity two sides of a sofa or both an armchair and a desk.

Awkward Wall consists of three different parts: an oblong wall mount and a choice of two arms, short or long. You can combine the wall mount with a short arm and a long one or two of the same as you see fit

IT Anticonvenzionale e lievemente decentrata, la lampada da parete Awkward presenta una struttura volutamente bizzarra caratterizzata da due bracci lunghi e slanciati protesi a illuminare due aree adiacenti due lati di un divano oppure una poltrona e una scrivania.

Awkward Wall si compone di tre elementi distinti: un supporto a parete oblungo e due bracci, a scelta corti o lunghi. Al supporto a parete, si possono combinare a piacere un braccio lungo e uno corto oppure due bracci di identiche dimensioni."

FR Excentrique et légèrement décalé, Awkward est une applique murale à l'anatomie délibérément singulière, ses bras longs et fins s'étirant pour éclairer deux zones rapprochées : les deux côtés d'un canapé ou un fauteuil et un bureau.

Awkward Wall se compose de trois parties : un support mural oblong et deux bras au choix, courts ou longs. Vous pouvez combiner le support mural avec un bras court et un bras long ou deux bras identiques, selon votre préférence.

DE Awkward ist eine leicht exzentrische und skurrile Wandleuchte mit einem gewollt außergewöhnlichen Design und langen, schlanken Armen, die zwei nebeneinander liegende Bereiche beleuchten, wie zum Beispiel zwei Seiten eines Sofas oder einen Sessel und einen Schreibtisch. Die Wandleuchte Awkward besteht aus drei Teilen, und zwar einer länglichen Wandhalterung und zwei Armen, von denen der eine lang und der andere kurz ist. Die Wandhalterung kann mit einem kurzen und einem langen Arm oder mit zwei gleichlangen Armen kombiniert werden.

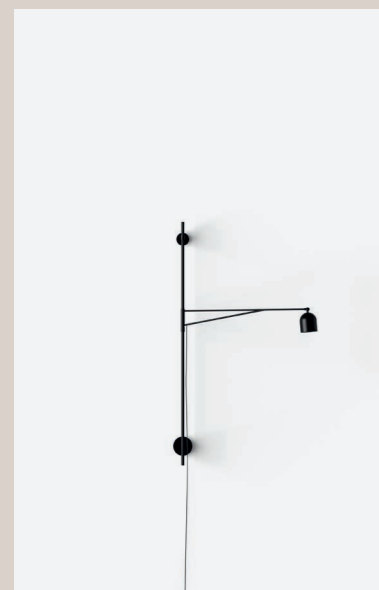

8KRKL8020109

Wall lamp
Lampada da parete
Applique
Wandleuchte

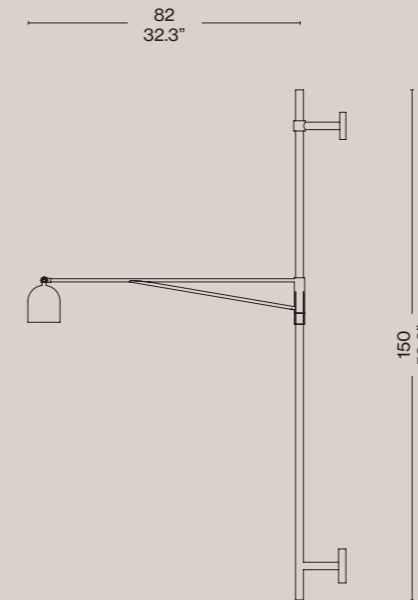

Materials
Materiali
Matériaux
Materialien

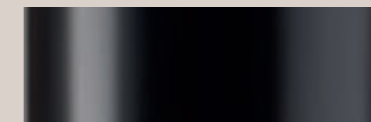

Black steel
Acciaio nero
Acer noir
Schwarz Stahl

Technical Informations
Caratteristiche tecniche
Caractéristiques techniques
Technische Merkmale

Materials
Materiali
Matériaux
Materialien

Steel, aluminium
Acciaio, alluminio
Acier, aluminium
Stahl, Aluminium

Light source
Fonte luminosa
Source lumineuse
Lichtquelle

Built-in LED
LED integrato
LED intégrée
Eingebaute LED

Light source replaceability
Sostituibilità della fonte luminosa
Remplacement de la source lumineuse
Austauschbarkeit der Lichtquelle

Non-replaceable built-in LED
LED integrato non sostituibile
LED intégrée, non remplaçable
Integrierte, nicht austauschbare LED

Regulation
Regolazione
Régulation
Regulierung

Dimmable, on cord push-button, stepless
Dimmerabile, con pulsante a cavo, senza interruzioni
Dimmable, par bouton-poussoir sur le cordon, en continu
Dimmbar, auf Schnurtaster, stufenlos

Voltage
Voltaggio
Tension
Spannung

100 - 240 V

Power
Potenza
Puissance
Leistung

6,1W

Wall Lamps

| | |
|------------------------------------------------------------------------------------------------------------------------------|---------------------------------------------------------------------------------------------------------------------------------------------------------------------------------------------------------------------------------------------------------------------------------------------------------------------------|
| Temperature Temperatura Température Temperatur | 3000 k |
| System flow Flusso sistema Flux du système Systemfluss | 757 lm |
| Emission Emissione Émission Emission | Directional Direzionale Directionnel Richtungsweisend |
| Power Supply Alimentatore Alimentation électrique Stromversorgung | Switching 230V/110V power supply with EU/UK/AU/US/JP/CN plugs included Alimentatore switching 230V/110V con spine UE/UK/AU/US/JP/CN incluso Alimentation électrique à commutation 230V/110V avec fiches EU/UK/AU/US/JP/CN incluses Schaltbares 230V/110V-Netzteil mit EU/UK/AU/US/JP/CN-Steckern im Lieferumfang |
| Cable length Lunghezza cavo Longueur du câble Kabellänge | 390 cm |
| Cable colour and material Colore e materiale cavo Couleur et matériau du câble Farbe und Material des Kabels | Black, rubber Nero, gomma Noir, caoutchouc Schwarz, Gummi |
| Net weight Peso netto Poids net Netto Gewicht | 4,1 kg |
| Certifications Certificazioni Certifications Zertifizierungen |  |

Detail
Dettaglio
Détail
Detail



Awkward Light Collection

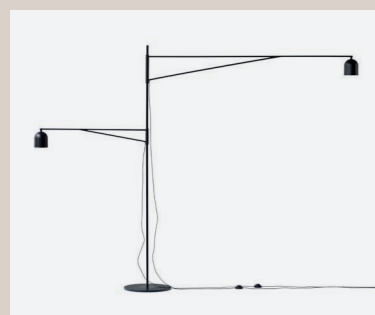

Floor, p. 138



OUTDOOR LAMPS

Lampade da esterno, Lampes d'extérieur, Außenlampen



BOLLICOSA NAUTILUS

Cassina
P. 272



**FICUPALA
OUTDOOR TABLE**

Cassina
P. 276



LUMINEZIA FLOOR

Cassina
P. 276



LUMINEZIA TABLE

Cassina
P. 276



**SINGAPORE SLING
OUTDOOR FLOOR**

Cassina
P. 280

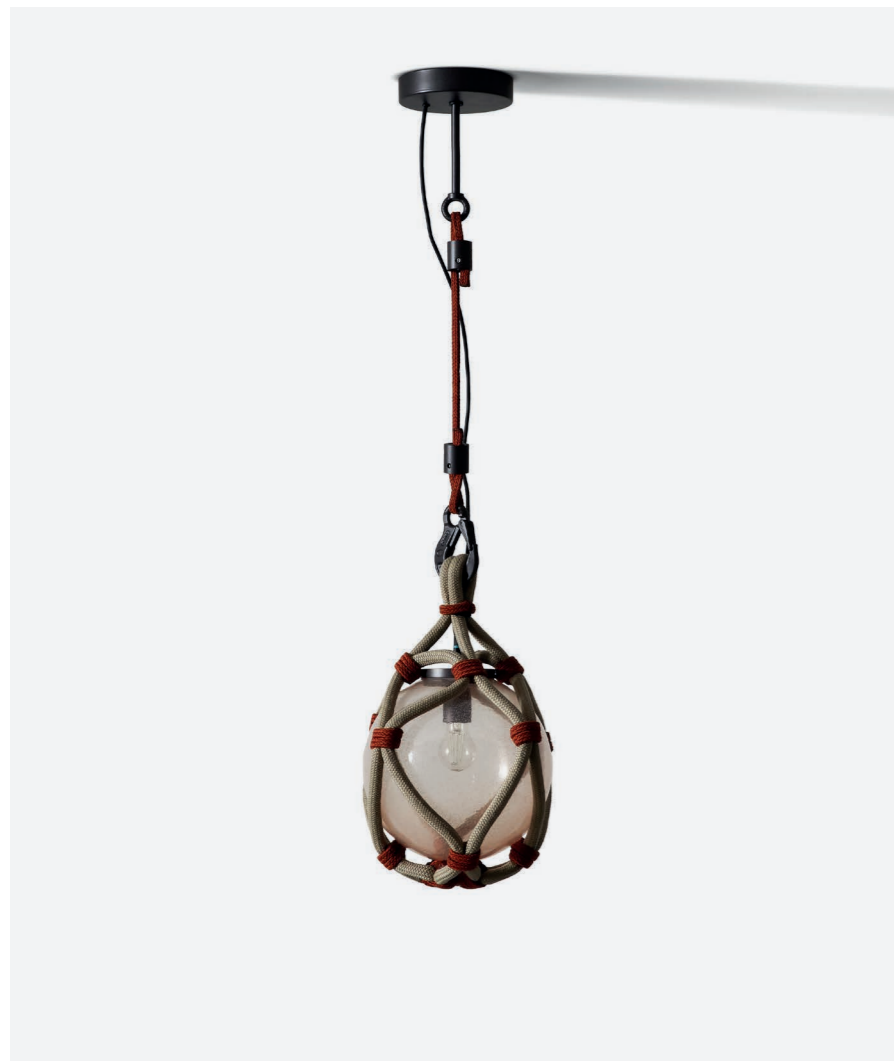

BOLLICOSA NAUTILUS
 CASSINA, 2020

EN Bollicosa Nautilus is similar to the Bollicosa indoor blown glass sphere, with its distinctive bubbled surface produced by artisan glassblowing; the natural irregularities make the material rough and opaque, lending it the appearance of a fossilised stone. A knotted rope net in contrasting colours envelops the lamp, reminiscent of the woven elements in the furnishings in the Cassina outdoor collection.

IT Bollicosa Nautilus ripropone la sfera di vetro soffiato della Bollicosa indoor, con la caratteristica superficie a bollicine data dalla soffiatura artigianale; le naturali irregolarità rendono ruvido e opaco il materiale, con un effetto che ricorda una pietra fossile. Avvolge il diffusore una rete di corda, con nodi in toni a contrasto, che richiama gli intrecci realizzati a mano degli arredi della collezione outdoor di Cassina.

FR Bollicosa Nautilus propose de nouveau la sphère en verre soufflé du modèle Bollicosa d'intérieur, avec ses bulles caractéristiques, dues au soufflage artisanal ; les irrégularités donnent un effet rugueux et matifiant au matériau, rappelant une pierre fossile. Un filet en corde, avec des nœuds dans des teintes contrastées, évoque les tressages faits à la main de la collection d'extérieur de Cassina.

DE Bollicosa Nautilus greift die mundgeblasene Glaskugel von Bollicosa Indoor mit der typischen Bläschenoberfläche auf, die sich beim Blasen von Glas in der handwerklichen Fertigung bildet. Die natürlichen Unregelmäßigkeiten verleihen dem Glas eine raue und matte Oberfläche mit einem Effekt, der an einen fossilen Stein erinnert. Der Diffusor ist von einem Seilnetz mit Knoten in Kontrastfarben umgeben, das an die Geflechte erinnert, die in Handarbeit für die Einrichtungsgegenstände der Outdoor-Kollektion von Cassina ausgeführt werden.

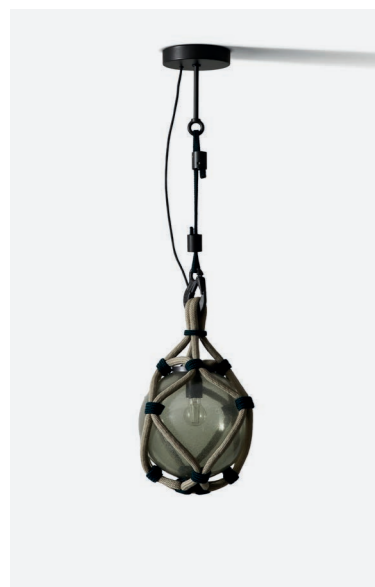

094 31

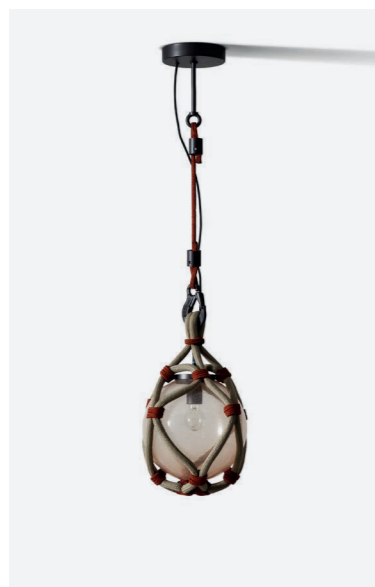

094 41



094 32

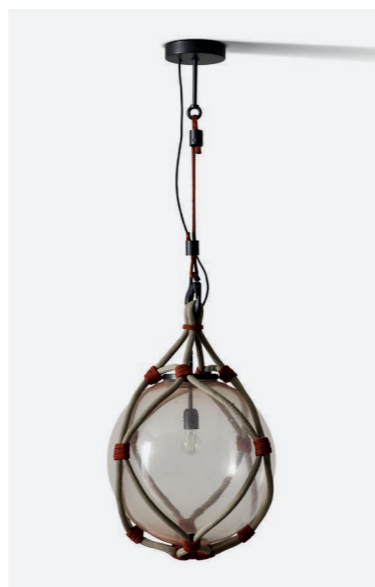

094 42

Pendant lamp
 Lampada a sospensione
 Suspension luminaire
 Pendelleuchte



Pendant lamp
 Lampada a sospensione
 Suspension luminaire
 Pendelleuchte

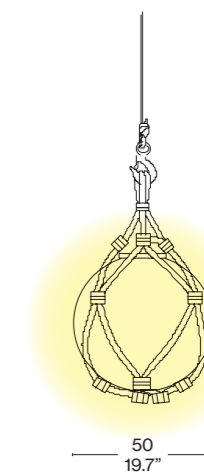

Liquid-coated metal structure for outdoor
 Struttura in metallo verniciato a liquido per esterno
 Structure en métal revêtu par pulvérisation pour extérieur
 Fassung aus Metall mit Lackierung für Außenbereiche



Matt black
 Nero opaco
 Noir mat
 Mattschwarz

Blown glass diffuser
 Diffusore in vetro soffiato
 Diffuseur en verre soufflé
 Schirm aus mundgeblasenem Glas

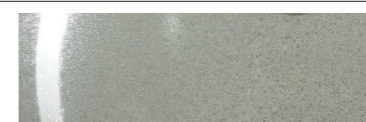

Transparent smoked
 Fumé trasparente
 Fumé transparent
 Fumé transparent

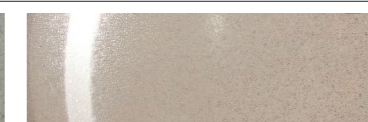

Transparent pink
 Rosa trasparente
 Rose transparent
 Rose transparent

Rope
 Corda
 Corde
 Seil



Neutral/green knots
 Neutra/nodi verdi
 Neutre/nœuds verts
 Neutral/Knoten grün



Neutral/rust knots
 Neutra/nodi ruggine
 Neutre/nœuds rouille
 Neutrale/Knoten rostrot

Technical Informations
 Caratteristiche tecniche
 Caractéristiques techniques
 Technische Merkmale

Material
 Materiale
 Matériaux
 Gestell

Liquid-painted metal for outdoor use, blown glass, cord
 Metallo verniciato a liquido per esterno, vetro soffiato, corda
 Métal finition peinture par pulvérisation pour l'extérieur, verre soufflé, corde
 Metall mit Lackierung für Außenbereiche, mundgeblasenes Glas, Schnur

Light source
 Fonte luminosa
 Source lumineuse
 Lichtquelle

LED Retrofit with E27 socket not included (EU-UK-CHINA);
 LED Retrofit with E26 socket not included (USA-JAP)
 LED Retrofit con attacco E27 non inclusa (EU-UK-CHINA);
 LED Retrofit con attacco E26 non inclusa (USA-JAP)
 LED Retrofit avec douille E27 non incluse (EU-UK-CHINA);
 LED Retrofit avec douille E26 non incluse (USA-JAP)
 LED Retrofit mit E27-Fassung nicht enthalten (EU-UK-CHINA);
 LED Retrofit mit E26-Fassung nicht enthalten (USA-JAP)

Light source replaceability
 Sostituibilità della fonte luminosa
 Remplacement de la source lumineuse
 Austauschbarkeit der Lichtquelle

Replaceable
 Sostituibile
 Remplaçable
 Austauschbar

Voltage
 Voltaggio
 Tension
 Spannung

220 - 240 V (EU-UK-CHINA); 100 - 120 V (USA-JAP)

Outdoor Lamps

| | |
|------------------------------------------------------------------------------------------------------------------------------|-----------------------------------------------------------------------------------|
| Power Potenza Puissance Leistung | Max 10 W LED |
| Emission Emissione Émission Emission | Scattered Diffusa Diffuse Diffuses Licht |
| Cable length Lunghezza cavo Longueur du câble Kabellänge | 250 cm |
| Cable colour and material Colore e materiale cavo Couleur et matériau du câble Farbe und Material des Kabels | Black Nero Noir Schwarz |
| Type of ceiling connection Tipo di attacco a soffitto Type de fixation au plafond Deckenanschlussty | Rose Rosone Rosace Rosette |
| Net weight Peso netto Poids net Netto Gewicht | 7 kg (Ø 30 cm) - 10 kg (Ø 50 cm) |
| Certifications Certificazioni Certifications Zertifizierungen |  |

Detail
Dettaglio
Détail
Detail



Bollicosa Collection



Suspension, p. 180

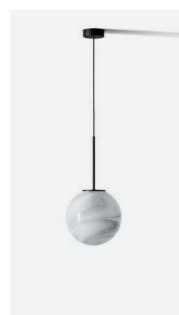

Suspension, p. 184



FICUPALA OUTDOOR
 CASSINA, 2020

EN Ficupala Outdoor is a versatile and functional lamp. With its eclectic style, between post-modern and Art Deco, it reflects the soft shapes of nature through delicately curved blown glass, here featuring a finely worked, textured surface. Like a lantern, it can be positioned as desired, thanks to its hi-tech inner workings: a rechargeable LED with USB cable.

IT Ficupala Outdoor è una lampada versatile e funzionale. Con il suo stile eclettico, tra il postmoderno e l'Art déco, richiama le forme morbide della natura attraverso le curve dolci del vetro soffiato, qui caratterizzato da una superficie finemente lavorata e materica. Come una lanterna, può essere posizionata secondo l'uso grazie alla sua anima tecnologica: un LED ricaricabile con cavo USB.

FR Ficupala Outdoor est une lampe polyvalente et fonctionnelle. Son style éclectique, entre postmoderne et Art déco, rappelle les formes souples de la nature grâce aux courbes douces du verre soufflé, caractérisé ici par une surface finement travaillée et texturée. Telle une lanterne, elle trouve sa place selon les besoins, grâce à son atout technologique : une LED rechargeable à l'aide d'un câble USB.

DE Ficupala Outdoor ist eine vielseitige und funktionelle Leuchte. Mit ihrem eklektischen Stil zwischen Postmoderne und Art déco greift sie die weichen Formen der Natur auf, die in den sanften Kurven des mundgeblasenen Glases zum Ausdruck kommen, das hier von einer fein gearbeiteten materischen Oberfläche charakterisiert ist. Mit ihrer technologischen Seele, der LED-Leuchte, die mit einem USB-Kabel aufgeladen werden kann, lässt sich diese Leuchte wie eine Laterne ganz nach Bedarf beliebig positionieren.

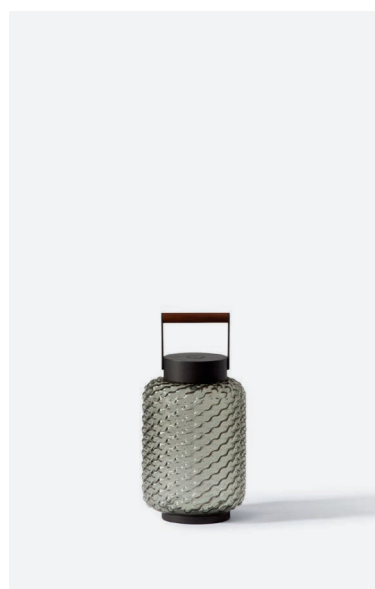

094 01

Table lamp
 Lampada da tavolo
 Lampe de table
 Tischlampe

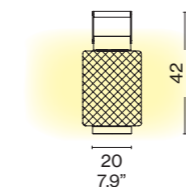
Liquid-coated metal structure for outdoor

Struttura in metallo verniciato a liquido per esterno
 Structure en métal revêtu par pulvérisation pour extérieur
 Fassung aus Metall mit Lackierung für Außenbereiche



Matt black
 Nero opaco
 Noir mat
 Mattschwarz

Blown glass body

Corpo in vetro soffiato
 Corps en verre soufflé
 Körper aus mundgeblasenem Glas

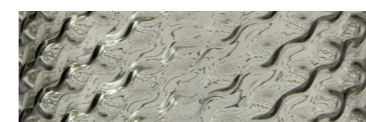

Transparent smoked
 Fumé trasparente
 Fumé transparent
 Fumè transparent

Wood handle

Manico in legno
 Poignée en bois
 Holzgriff



Iroko
 Iroko
 Iroko
 Iroko

Technical Informations

Caratteristiche tecniche
 Caractéristiques techniques
 Technische Merkmale

Material

Materiale
 Matériaux
 Gestell

Liquid-painted metal for outdoor use, blown glass, iroko wood
 Metallo verniciato a liquido per esterno, vetro soffiato, legno iroko
 Métal finition peinture par pulvérisation pour l'extérieur, verre soufflé, bois d'iroko
 Metall mit Lackierung für Außenbereiche mundgeblasenes Glas, Iroko-Holz

Light source

Fonte luminosa
 Source lumineuse
 Lichtquelle

LED module (included)
 Modulo LED (incluso)
 Module LED (inclus)
 LED-Modul (enthalten)

Light source replaceability

Sostituibilità della fonte luminosa
 Remplacement de la source lumineuse
 Austauschbarkeit der Lichtquelle

Non-replaceable built-in LED
 LED integrato non sostituibile
 LED intégrée, non remplaçable
 Integrierte, nicht austauschbare LED

Regulation

Regolazione
 Régulation
 Regulierung

3-step onboard dimmer
 Pulsante dimmer a 3 step on board
 Variateur 3 positions
 Integrierter 3-stufiger On Board-Dimmer

Voltage

Voltaggio
 Tension
 Spannung

100 - 240 V

Power

Potenza
 Puissance
 Leistung

4,5 W

| | |
|-----------------------------------------------------------------------------------|-------------------------------------------------------------------------------------------------------------------------------------------------------------------------|
| Temperature Temperatura Température Temperatur | 2700 K |
| Emission Emissione Émission Emission | Scattered Diffusa Diffuse Diffuses Licht |
| System flow Flusso sistema Flux du système Systemfluss | 870 lm |
| Battery Batteria Pile Batterie | Yes Sì Oui Ja |
| Power supply Alimentatore Alimentation électrique Stromversorgung | Excluded (Power supply USB = 5V 1A) Escluso (Alimentatore per USB = 5V 1A) Non inclus (Alimentateur pour USB = 5V 1A) Nicht inbegriffen (USB-Netzteil = 5V 1A) |
| Net weight Peso netto Poids net Netto Gewicht | 3,5 kg |
| Certifications Certificazioni Certifications Zertifizierungen |  |

Detail
Dettaglio
Détail
Detail

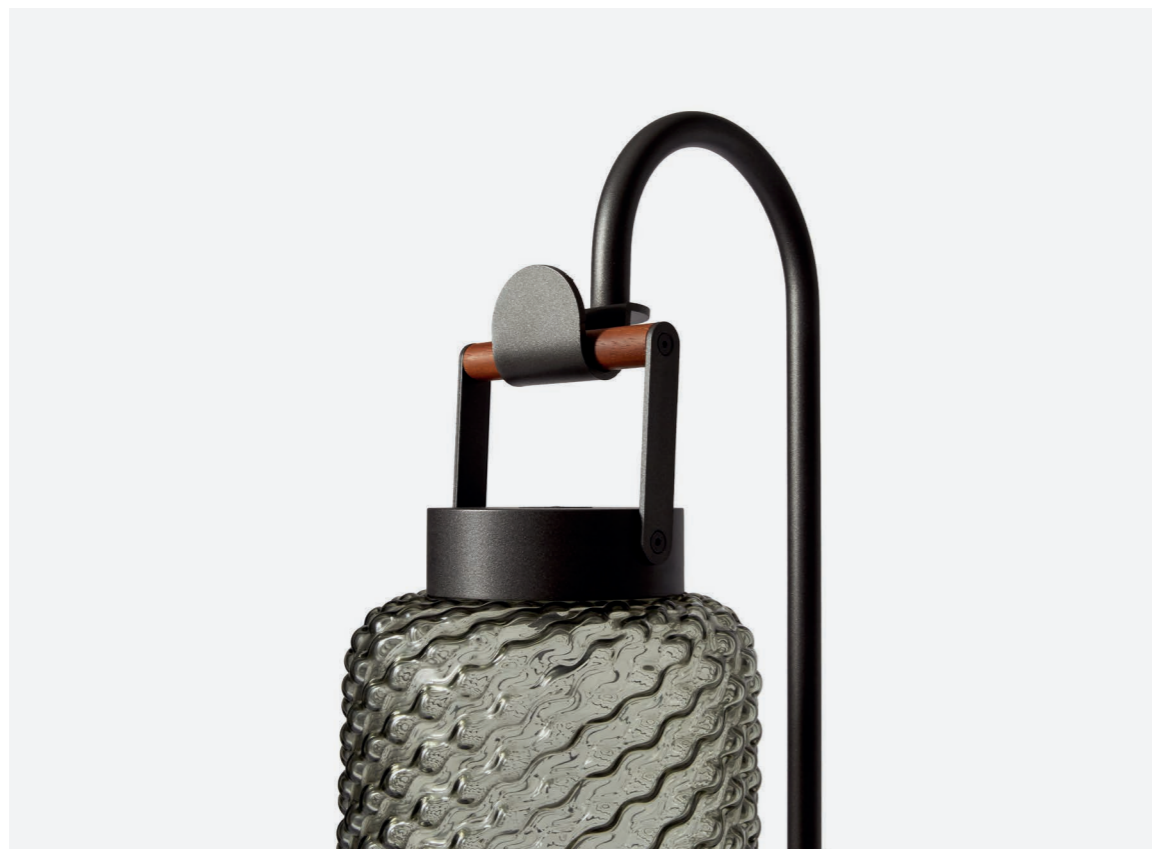

Arch-shaped support
Supporto ad arco
Support à arc
Bogenstütze

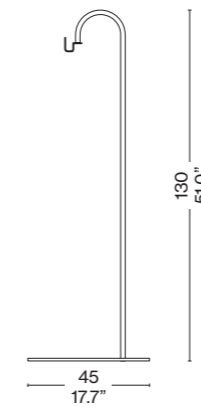

Stainless steel structure
Struttura in acciaio inox
Structure en acier inoxydable
Fassung aus Edelstahl



Black
Nero
Noir
Schwarz

Ficupala and Singapore Sling Collection

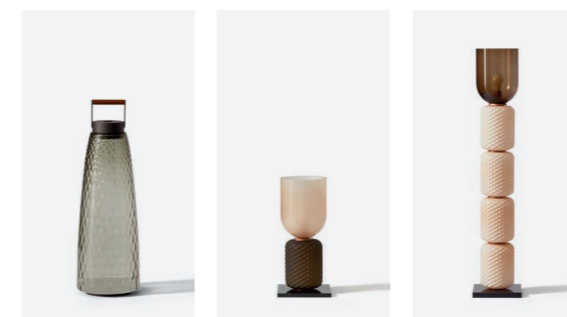

Outdoor, p. 146

Table, p. 64

Floor, p. 128

LUMINEZIA FLOOR
EMILIANO CALDERINI, 2025



EN The Luminezia floor lamp combines inspirations from Venetian tradition with a contemporary aesthetic, creating a warm and welcoming atmosphere in outdoor spaces. This lamp is inspired by the lanterns that guide boats through the lagoon's canals and by the rolling glass windows found in Venetian palaces.

IT La lampada da terra Luminezia unisce suggestioni della tradizione veneziana a un'estetica contemporanea, creando un'atmosfera calda e accogliente negli spazi esterni. Questa lampada prende infatti ispirazione dalle lanterne che guidano le barche nei canali della laguna e dalle vetrate a rullo presenti nei palazzi veneziani.

FR Le lampadaire Luminezia associe des inspirations issues de la tradition vénitienne à une esthétique contemporaine, créant une atmosphère chaleureuse et accueillante dans les espaces extérieurs. Cette lampe s'inspire en effet des lanternes qui guident les bateaux dans les canaux de la lagune et des vitrages à rouleaux présents dans les palais vénitiens.

DE Die Stehleuchte Luminezia verbindet Inspirationen aus der venezianischen Tradition mit einer zeitgenössischen Ästhetik und schafft eine warme und einladende Atmosphäre in Außenbereichen. Diese Lampe ist inspiriert von den Laternen, die die Boote durch die Kanäle der Lagune führen, sowie von den Rollglasfenstern, die in venezianischen Palästen zu finden sind.

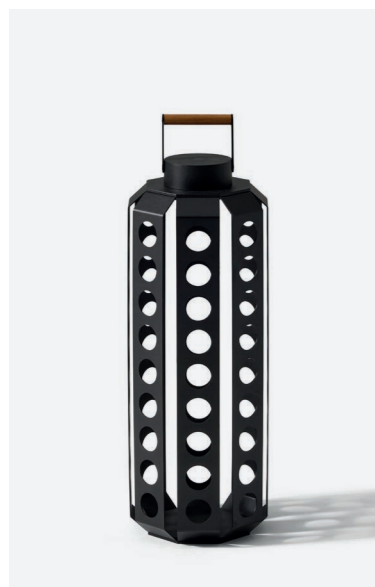

094 F1 01



094 F1 02

Floor lamp
Lampada da terra
Lampadaire
Standlampe

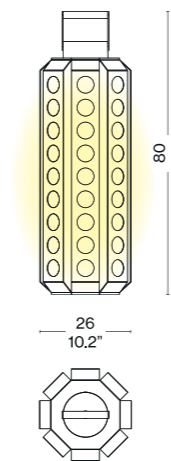

Metal structure
Struttura in metallo verniciato
Structure en métal revêtu
Fassung aus Metall mit Lackierung

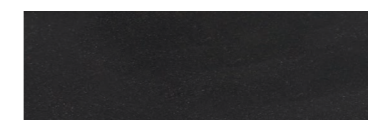

Matte anthracite
Antracite opaco
Noir mat
Mattschwarz

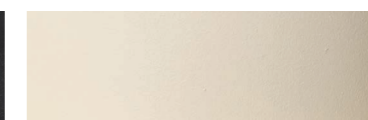

Matt white
Bianco opaco
Blanc mat
Mattweiß

Wood handle
Manico in legno
Poignée en bois
Holzgriff



Teak
Teak
Teck
Teakholz

Technical Informations
Caratteristiche tecniche
Caractéristiques techniques
Technische Merkmale

Material
Materiale
Materiaux
Gestell

Steel, aluminium, teak
Acciaio, alluminio, teak
Acier, aluminium, teck
Stahl, Aluminium, Teakholz

Light source
Fonte luminosa
Source lumineuse
Lichtquelle

LED module (included)
Modulo LED (incluso)
Module LED (inclus)
LED-Modul (enthalten)

Light source replaceability
Sostituibilità della fonte luminosa
Remplacement de la source lumineuse
Austauschbarkeit der Lichtquelle

Non-replaceable built-in LED
LED integrato non sostituibile
LED intégrée, non remplaçable
Integrierte, nicht austauschbare LED

Regulation
Regolazione
Régulation
Regulierung

3-step onboard dimmer
Pulsante dimmer a 3 step on board
Variateur 3 positions
Integrierter 3-stufiger On Board-Dimmer

Voltage
Voltaggio
Tension
Spannung

100 - 240 V

Power
Potenza
Puissance
Leistung

4,5 W

CRI
CRI
CRI
CRI

>90

Outdoor Lamps

| | |
|-----------------------------------------------------------------------------------|-------------------------------------------------------------------------------------------------------------------------------------------------------------------------|
| Temperature Temperatura Température Temperatur | 2700 K |
| Emission Emissione Émission Emission | Scattered Diffusa Diffuse Diffuses Licht |
| System flow Flusso sistema Flux du système Systemfluss | 870 lm |
| Battery Batteria Pile Batterie | Yes Sì Oui Ja |
| Power supply Alimentatore Alimentation électrique Stromversorgung | Excluded (Power supply USB = 5V 1A) Escluso (Alimentatore per USB = 5V 1A) Non inclus (Alimentateur pour USB = 5V 1A) Nicht inbegriffen (USB-Netzteil = 5V 1A) |
| Certifications Certificazioni Certifications Zertifizierungen |  |

Detail
Dettaglio
Détail
Detail



Luminezia Collection

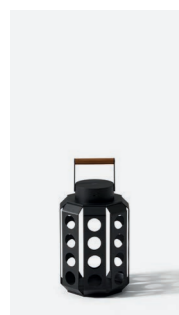

Table, p. 272



LUMINEZIA TABLE
EMILIANO CALDERINI, 2025



EN The Luminezia table lamp combines inspirations from Venetian tradition with a contemporary aesthetic, creating a warm and welcoming atmosphere in outdoor spaces. This lamp is inspired by the lanterns that guide boats through the lagoon's canals and by the rolling glass windows found in Venetian palaces.

IT La lampada da tavolo Luminezia unisce suggestioni della tradizione veneziana a un'estetica contemporanea, creando un'atmosfera calda e accogliente negli spazi esterni. Questa lampada prende infatti ispirazione dalle lanterne che guidano le barche nei canali della laguna e dalle vetrate a rullo presenti nei palazzi veneziani.

FR La lampe de table Luminezia associe des inspirations issues de la tradition vénitienne à une esthétique contemporaine, créant une atmosphère chaleureuse et accueillante dans les espaces extérieurs. Cette lampe s'inspire en effet des lanternes qui guident les bateaux dans les canaux de la lagune et des vitrages à rouleaux présents dans les palais vénitiens.

DE Die Tischleuchte Luminezia verbindet Inspirationen aus der venezianischen Tradition mit einer zeitgenössischen Ästhetik und schafft eine warme und einladende Atmosphäre in Außenbereichen. Diese Lampe ist inspiriert von den Laternen, die die Boote durch die Kanäle der Lagune führen, sowie von den Rollglasfenstern, die in venezianischen Palästen zu finden sind.

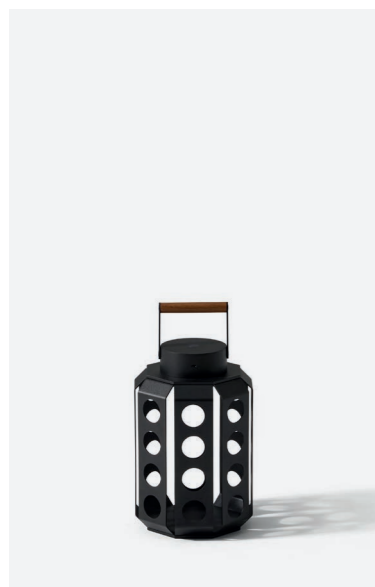

094 T1 01



094 T1 02

Floor lamp
Lampada da terra
Lampadaire
Standlampe

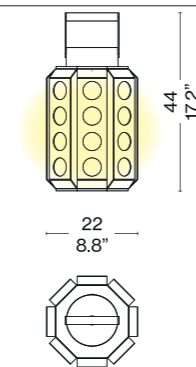

Metal structure
Struttura in metallo verniciato
Structure en métal revêtu
Fassung aus Metall mit Lackierung

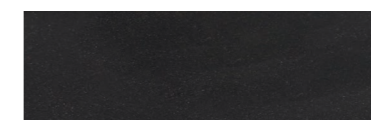

Matte anthracite
Antracite opaco
Noir mat
Mattschwarz

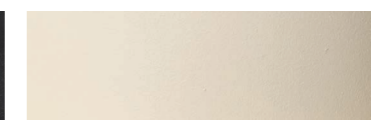

Matt white
Bianco opaco
Blanc mat
Mattweiß

Wood handle
Manico in legno
Poignée en bois
Holzgriff



Teak
Teak
Teck
Teakholz

Technical Informations
Caratteristiche tecniche
Caractéristiques techniques
Technische Merkmale

Material
Materiale
Materiaux
Gestell

Steel, aluminium, teak
Acciaio, alluminio, teak
Acier, aluminium, teck
Stahl, Aluminium, Teakholz

Light source
Fonte luminosa
Source lumineuse
Lichtquelle

LED module (included)
Modulo LED (incluso)
Module LED (inclus)
LED-Modul (enthalten)

Light source replaceability
Sostituibilità della fonte luminosa
Remplacement de la source lumineuse
Austauschbarkeit der Lichtquelle

Non-replaceable built-in LED
LED integrato non sostituibile
LED intégrée, non remplaçable
Integrierte, nicht austauschbare LED

Regulation
Regolazione
Régulation
Regulierung

3-step onboard dimmer
Pulsante dimmer a 3 step on board
Variateur 3 positions
Integrierter 3-stufiger On Board-Dimmer

Voltage
Voltaggio
Tension
Spannung

100 - 240 V

Power
Potenza
Puissance
Leistung

4,5 W

CRI
CRI
CRI
CRI

>90

Outdoor Lamps

| | |
|-----------------------------------------------------------------------------------|-------------------------------------------------------------------------------------------------------------------------------------------------------------------------|
| Temperature Temperatura Température Temperatur | 2700 K |
| Emission Emissione Émission Emission | Scattered Diffusa Diffuse Diffuses Licht |
| System flow Flusso sistema Flux du système Systemfluss | 870 lm |
| Battery Batteria Pile Batterie | Yes Sì Oui Ja |
| Power supply Alimentatore Alimentation électrique Stromversorgung | Excluded (Power supply USB = 5V 1A) Escluso (Alimentatore per USB = 5V 1A) Non inclus (Alimentateur pour USB = 5V 1A) Nicht inbegriffen (USB-Netzteil = 5V 1A) |
| Certifications Certificazioni Certifications Zertifizierungen |  |

Detail
Dettaglio
Détail
Detail



Luminezia Collection



Floor, p. 268



SINGAPORE SLING OUTDOOR
CASSINA, 2020



EN Singapore Sling is reminiscent of the sophisticated early 20th century colonial drawing rooms in the Far East. Its distinctive shape, inspired by juicy exotic fruits, is achieved in blown glass with a finely worked diamond pattern: an elegant blend of tradition and innovation.

IT Singapore Sling ricorda le atmosfere ricercate dei salotti coloniali d'oriente di inizio Novecento. La sua caratteristica forma, ispirata a succosi frutti esotici, è ottenuta in vetro soffiato finemente lavorato a losanghe: un elegante connubio di tradizione e innovazione.

FR Singapore Sling rappelle les atmosphères raffinées des salons coloniaux d'Orient au début du siècle dernier. Sa forme caractéristique qui s'inspire de fruits exotiques juteux, est le résultat d'un verre soufflé finement travaillé en forme de losanges, alliant élégamment tradition et innovation.

DE Singapore Sling erinnert an die eleganten orientalischen Salons zur Kolonialzeit um die Jahrhundertwende. Ihre charakteristische Form, die sich an saftigen exotischen Früchten inspiriert, ist aus geblasenem Glas mit feinem Rautenmuster gefertigt: eine elegante Verbindung von Tradition und Innovation.



094 11

Floor lamp
Lampada da terra
Lampadaire
Standlampe

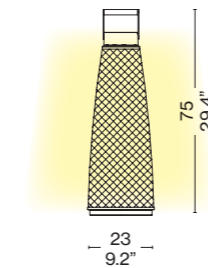
**Liquid-coated metal structure for outdoor**

Struttura in metallo verniciato a liquido per esterno
Structure en métal revêtu par pulvérisation pour extérieur
Fassung aus Metall mit Lackierung für Außenbereiche



Matt black
Nero opaco
Noir mat
Mattschwarz

Blown glass body

Corpo in vetro soffiato
Corps en verre soufflé
Körper aus mundgeblasenem Glas

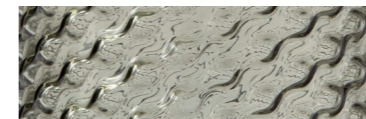

Transparent smoked
Fumé transparente
Fumé transparent
Fumè transparent

Wood handle

Manico in legno
Poignée en bois
Holzgriff



Iroko
Iroko
Iroko
Iroko

Technical Informations

Caratteristiche tecniche
Caractéristiques techniques
Technische Merkmale

Material

Materiale
Materiaux
Gestell

Liquid-painted metal for outdoor use, blown glass, iroko wood
Metallo verniciato a liquido per esterno, vetro soffiato, legno iroko
Métal finition peinture par pulvérisation pour l'extérieur, verre soufflé, bois d'iroko
Metall mit Lackierung für Außenbereiche mundgeblasenes Glas, Iroko-Holz

Light source

Fonte luminosa
Source lumineuse
Lichtquelle

LED module (included)
Modulo LED (incluso)
Module LED (inclus)
LED-Modul (enthalten)

Light source replaceability

Sostituibilità della fonte luminosa
Remplacement de la source lumineuse
Austauschbarkeit der Lichtquelle

Non-replaceable built-in LED
LED integrato non sostituibile
LED intégrée, non remplaçable
Integrierte, nicht austauschbare LED

Regulation

Regolazione
Régulation
Regulierung

3-step onboard dimmer
Pulsante dimmer a 3 step on board
Variateur 3 positions
Integrierter 3-stufiger On Board-Dimmer

Voltage

Voltaggio
Tension
Spannung

100 - 240 V

Power

Potenza
Puissance
Leistung

4,5 W

Outdoor Lamps

| | |
|-----------------------------------------------------------------------------------|-------------------------------------------------------------------------------------------------------------------------------------------------------------------------|
| Temperature Temperatura Température Temperatur | 2700 K |
| Emission Emissione Émission Emission | Scattered Diffusa Diffuse Diffuses Licht |
| System flow Flusso sistema Flux du système Systemfluss | 870 lm |
| Battery Batteria Pile Batterie | Yes Sì Oui Ja |
| Power supply Alimentatore Alimentation électrique Stromversorgung | Excluded (Power supply USB = 5V 1A) Escluso (Alimentatore per USB = 5V 1A) Non inclus (Alimentateur pour USB = 5V 1A) Nicht inbegriffen (USB-Netzteil = 5V 1A) |
| Net weight Peso netto Poids net Netto Gewicht | 6,5 kg |
| Certifications Certificazioni Certifications Zertifizierungen |  |

Detail
Dettaglio
Détail
Detail



Ficupala and Singapore Sling Collection

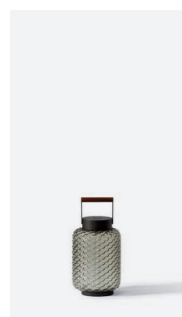

Outdoor, p. 244

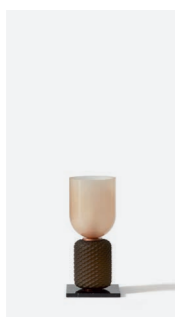

Table, p. 64



Floor, p. 128



ART DIRECTION

Cassina

Lighting Collection

CREATIVE DIRECTION

Davies Costacurta

PHOTOGRAPHY

DePasquale + Maffini
Francesco Dolfo
Paola Pansini
Valentina Sommariva

SET DESIGN

Greta Cevenini
Elena Mora

GRAPHIC DESIGN

Studio Costacurta
Stefano Lucchetti
Pan Group Milano

POST PRODUCTION

Pan Group Milano

Thanks to

Dep Art Gallery
Galleria Bianconi

Cassina

Cassina S.p.A.
1, Via Busnelli
I - 20821 Meda (MB)
Tel. + 39 0362372.1
www.cassina.com
info@cassina.it

Copyright © Cassina S.p.A. 2024
All rights reserved

Printed by OGM

