

# Cassina

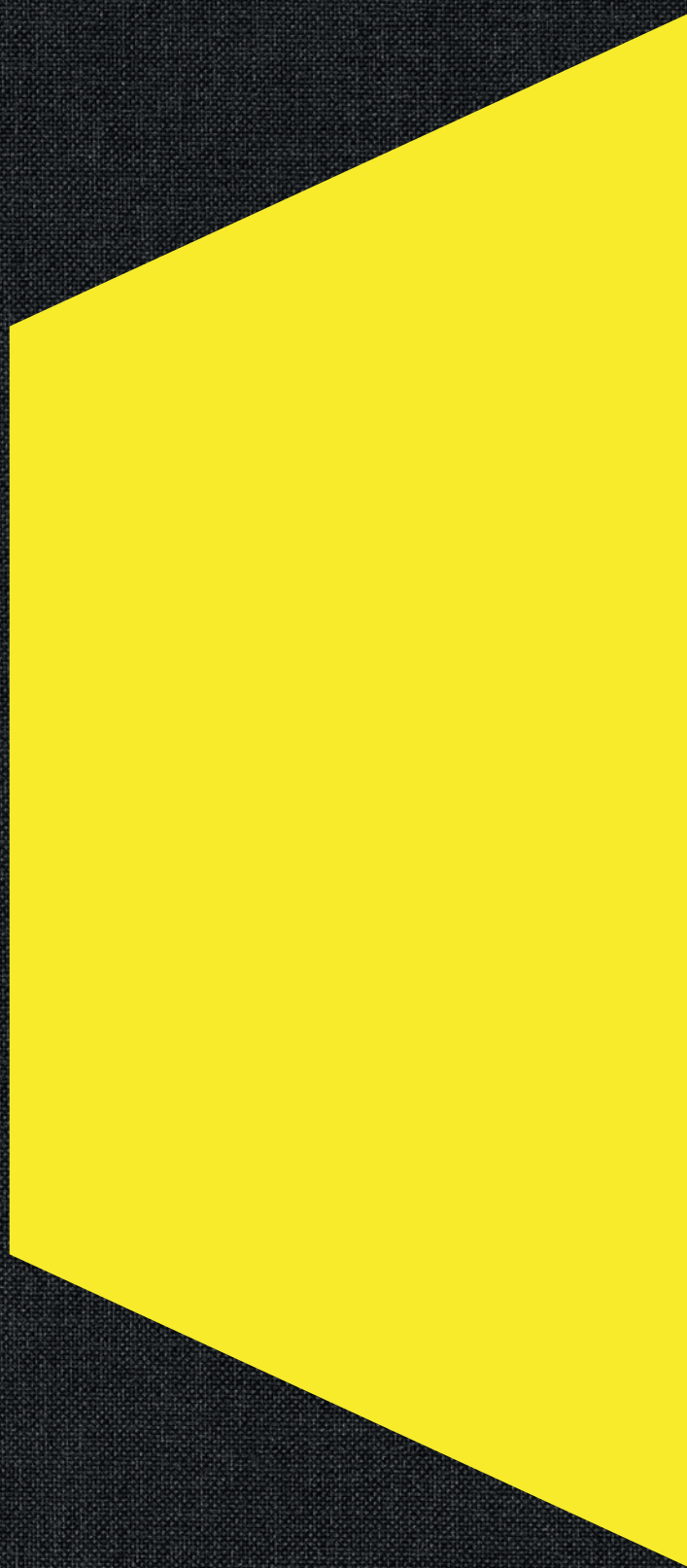

Cassina AND Karakter  
LIGHTING COLLECTION

2026

**Cassina**

**LIGHTING COLLECTION**

# THE CASSINA PERSPECTIVE ON LIGHT

## EN THE CASSINA PERSPECTIVE ON LIGHT

Cassina expands its vision of the home with a new lighting collection that integrates and completes its offer to create welcoming settings that respond to a wide array of styles, in perfect harmony with the company's philosophy. Already aware of the importance of light, Cesare Cassina was pioneering in this field when he joined forces with Dino Gavina in 1962 to establish Flos. Today the company returns its attention to this sector and presents a first lighting catalogue that unites both established and new names to bring light to 'The Cassina Perspective'. The collection, which will continue to expand in the future, combines important novelties with the decorative lighting developed internally over the past years by Cassina.

## IT THE CASSINA PERSPECTIVE SOTTO I RIFLETTORI

Cassina amplia la sua visione della casa con una nuova collezione di illuminazione che completa la sua proposta per creare ambienti accoglienti che rispondono a un ampio spettro di stili, in perfetta armonia con la filosofia dell'azienda. Già consapevole della centralità della luce, Cesare Cassina è stato un pioniere in questo campo unendo le forze con Dino Gavina per fondare Flos nel 1962. Oggi l'azienda torna a dedicarsi a questo settore e presenta il primo catalogo d'illuminazione che unisce autori affermati a nuovi nomi per dare luce a "The Cassina Perspective". La collezione, destinata ad espandersi nel tempo, combina novità importanti con l'illuminazione decorativa sviluppata internamente da Cassina negli ultimi anni.



# THE CASSINA PERSPECTIVE

Avant-garde, authenticity, excellence, a fusion of technological skills and local artisan craftsmanship. The Cassina identity is built on solid, shared values that express the best in Italian and international design with a consistent, recognizable and erudite stylistic language. Cassina successfully brings together culture, artisan craftsmanship and industry, reconciling memory and exploration, austerity and emotion, uniqueness and experimentation, while interpreting the trends of everyday life through ongoing aesthetic investigation. With an independent, pioneering spirit, for nearly 100 years the Meda-based company has charted an innovative course – through intuition and foresight – in the world of design and interior decor. In the Italy of the 1950s, Cassina ushered in industrial design based on an entirely new approach that marked the transition from artisan handicraft to mass production. It was the first company to engage the most forward-thinking designers and architects in the narration – through new shapes, styles and influences – of contemporary architecture and design. The only one

IT Avanguardia, autenticità, eccellenza, connubio di capacità tecnologica e sapienza manuale locale. L'identità di Cassina si è costruita su valori solidi e condivisi, per esprimere il meglio del design italiano e internazionale con un linguaggio coerente, riconoscibile, colto. Cassina ha saputo far interagire cultura, artigianato e industria, conciliando memoria e ricerca, rigore ed emozione, unicità e sperimentazione, e interpretando le tendenze della quotidianità grazie a un lavoro costante di ricerca estetica. Con spirito

FR Avant-garde, authenticité, excellence mêlant capacité technologique et savoir manuel local. L'identité de Cassina s'est construite sur des valeurs solides et partagées, pour exprimer le meilleur du design italien et international avec un langage cohérent, reconnaissable et cultivé. Cassina a su faire interagir culture, artisanat et industrie, en conciliant mémoire et recherche, rigueur et émotion, singularité et expérimentation, et en interprétant les tendances du quotidien grâce à un travail constant de

DE Avantgarde, Authentizität, Exzellenz, eine Kombination aus technischem Können und lokaler Handwerkskunst. Die Identität von Cassina wurde auf soliden, gemeinsamen Werten aufgebaut, um das Beste des italienischen und internationalen Designs mit einer kohärenten, erkennbaren und kultivierten Sprache auszudrücken. Cassina hat es verstanden, Kultur, Handwerk und Industrie zu vereinen, indem sie Erinnerung und Forschung, Präzision und Emotion, Einzigartigkeit und Experimentierfreude miteinander in Einklang



to apply innovation at every step of the design process, developing previously untried manufacturing solutions, always marrying technological skills and fine traditional craftsmanship, imagining new opportunities in the culture of living inspired by society, art and fashion. Persistently projected into the future to challenge the conventional, it defines the horizons of the new. This is why Cassina designs are exhibited in the permanent collections of the most prominent museums in the world. Durable and timeless, its products are the embodiment of beauty and meaning, select materials of the highest quality and attention to detail. Today, the Cassina vision is expressed through *The Cassina Perspective*: a concept, and a philosophy, that conveys the company's values through an eclectic collection in which the most innovative products and modern icons combine to create comfortable interiors that share a mutual language based on a unique code of design excellence. A collection that includes a holistic product line for the home, from the living and dining rooms to the bedrooms and

pionieristico e libero, da quasi 100 anni l'azienda di Meda anticipa i tempi, tracciando un percorso inedito – per intuizione e lungimiranza – nel mondo del design e dell'architettura di interni. Cassina inaugura nell'Italia degli anni '50 l'industrial design secondo una logica totalmente nuova che segna il passaggio dalla produzione artigianale a quella seriale; è la prima azienda a coinvolgere i più illuminati designer e architetti nella narrazione, per mezzo di nuove forme, suggestioni e influenze della progettazione contemporanea; l'unica a esercitare l'innovazione a ogni scala del disegno: mettendo a punto inedite soluzioni costruttive, coniugando sempre capacità tecnologica a un'artigianalità di grande tradizione, immaginando nuove prospettive della cultura dell'abitare ispirate alla società, all'arte e alla moda, mantenendo lo sguardo tenacemente proiettato verso il futuro, a sfidare il convenzionale, delineando così gli orizzonti del nuovo. Per questo il design di Cassina è esposto nelle collezioni permanenti dei più importanti musei del mondo. I suoi prodotti sono durevoli e senza tempo, sintesi di bellezza e significato, curati nei materiali di qualità assoluta e nei dettagli.

Oggi, la visione di Cassina si manifesta con *The Cassina Perspective*: un concetto, una filosofia che conferma ed esprime i valori dell'azienda attraverso una collezione eclettica in cui i prodotti dall'anima più innovativa e le icone del moderno creano insieme atmosfere accoglienti, dialogando secondo un codice progettuale unico, basato sull'eccellenza. Una collezione che comprende una

recherche esthétique. Dotée d'un esprit pionnier et libre, l'entreprise de Meda est en avance sur son temps depuis près de 100 ans, traçant un chemin sans précédent – par son intuition et son anticipation – dans le monde du design et de l'architecture d'intérieur. Cassina inaugure le design industriel en Italie dans les années 1950 selon une logique totalement nouvelle qui marque le passage de la production artisanale à la production en série ; c'est la première entreprise à faire participer les designers et architectes les plus éclairés à la narration, au moyen de nouvelles formes, suggestions et influences du design contemporain ; la seule à pratiquer l'innovation à toutes les échelles de la conception en élaborant des solutions nouvelles de fabrication, en alliant toujours capacité technologique et savoir-faire d'une grande tradition artisanale, en imaginant de nouvelles perspectives de la culture de l'habiter inspirées par la société, l'art et la mode, en maintenant le regard obstinément projeté vers l'avenir, pour défier le conventionnel, dessinant ainsi les horizons du nouveau. C'est pour cela que le design de Cassina est exposé dans les collections permanentes des musées les plus importants au monde. Ses produits sont durables et intemporels, une synthèse de beauté et de sens, soignés dans les matériaux d'une qualité absolue et dans les détails.

Aujourd'hui, la vision de Cassina se manifeste dans *The Cassina Perspective*: un concept, une philosophie qui confirme et exprime les valeurs de l'entreprise à travers une collection éclectique

brachte und die Trends des Alltags durch ständige ästhetische Forschung interpretierte. Mit Pionier- und Freigeist nimmt das Unternehmen aus Meda seit fast 100 Jahren den Lauf der Zeit vorweg und beschreitet mit Intuition und Weitsicht einen beispiellosen Weg in der Welt des Designs und der Innenarchitektur. In den 1950er Jahren führte Cassina in Italien das Industriedesign nach einer völlig neuen Logik ein, die den Übergang von der handwerklichen Fertigung zur Serienproduktion markierte; es war das erste Unternehmen, das die fortschrittlichsten Designer und Architekten durch neue Formen, Vorschläge und Einflüsse des zeitgenössischen Designs in die Gestaltung einbezog; das einzige, das Innovation auf allen Ebenen des Designs betrieb: es kombiniert technologische Kompetenz mit traditioneller Handwerkskunst, entwirft neue Perspektiven für die Lebenskultur, inspiriert von Gesellschaft, Kunst und Mode, und richtet seinen Blick beharrlich in die Zukunft, indem es das Herkömmliche in Frage stellt und so die Horizonte des Neuen aufzeigt. Aus diesem Grund sind die Designs von Cassina in den Dauerausstellungen der bedeutendsten Museen der Welt zu finden. Die Produkte sind langlebig und zeitlos, eine Synthese aus Schönheit und Sinnhaftigkeit, mit einem Augenmerk auf Materialien und Details von höchster Qualität. Heute manifestiert sich die Vision von Cassina in der *Cassina-Perspektive*: ein Konzept, eine Philosophie, die die Werte des Unternehmens durch eine eklektische Kollektion bestätigt und zum Ausdruck bringt. Eine Kollektion, in der

outdoor areas. This vision is expanded and reinforced through Cassina Details, a complete collection of accessories that highlights the spaces in the home, instilling authentic, personal milieus with a touch of design and fine craftsmanship. The collection incorporates new and existing products: tableware, vases, lamps, mirrors, rugs, cushions and fabrics for both indoor and outdoor settings. Even accessories become an essential element in the decor and in designing the space – an object that has a life of its own but takes on new meaning in the uniqueness of the landscape in which it is imagined. Specifically, Cassina presents new vases by legendary designers Patricia Urquiola and Bodil Kjær, and the creative duo, Formafantasma. In addition to made in Italy excellences – including outstanding artisan companies like Ginori 1735, San Lorenzo and Venini – partnerships continue to thrive with renowned Italian and international designers and artists – Franco Albini, Giacomo Balla, Ron Gilad, Gaetano Pesce, to name just a few.

proposta olistica per la casa, dal living e dining, alla zona notte e alle aree outdoor.

Questa visione si amplia e si rafforza attraverso Cassina Details, una collezione completa di accessori, che mette in risalto tutti gli ambienti della casa, creando atmosfere autentiche e personali, con un tocco di design e artigianalità. La collezione riunisce prodotti nuovi ed esistenti: servizi da tavola, vasi, lampade, specchi, tappeti, cuscini e tessuti per ambienti indoor e outdoor. Anche l'accessorio diventa così un aspetto fondamentale nell'arredo e nel concepire lo spazio: oggetto che ha vita propria, ma che assume significati nuovi nell'unicità dell'ambiente in cui è pensato. In particolare, Cassina presenta i nuovi vasi delle note designer Patricia Urquiola e Bodil Kjær, una collaborazione con il duo creativo Formafantasma. Oltre alle eccellenze del made in Italy – tra cui spiccano realtà artigianali come Ginori 1735, San Lorenzo e Venini – continuano le collaborazioni con rinomati designer e artisti italiani e internazionali – Franco Albini, Giacomo Balla, Ron Gilad, Gaetano Pesce, per citare solo alcuni esempi.

E così anche la dimensione decorativa diventa centrale nell'esperienza abitativa, e viene a creare un orizzonte ampio e dettagliato di configurazioni possibili, in cui il profilo estetico di ogni ambiente trova la propria armonia. La ricca selezione di complementi offerta da Cassina consente di creare dinamismi visivi dialogando sempre secondo un codice di eccellenza progettuale, di sensibilità formale, solidità e

dans laquelle des produits particulièrement novateurs et les icônes modernes créent ensemble des atmosphères accueillantes, dialoguant selon un code unique de conception, basé sur l'excellence. La collection comprend une proposition holistique pour la maison : séjour et salle à manger, espace nuit et espaces extérieurs. Cette vision est élargie et renforcée par Cassina Details, une collection complète d'accessoires, qui exalte toutes les pièces de la maison, créant des atmosphères authentiques et personnelles, avec une touche de design et d'artisanat. La collection rassemble produits nouveaux et existants : services de table, vases, lampes, miroirs, tapis, coussins et tissus pour les espaces intérieurs et extérieurs. L'accessoire devient ainsi également un aspect fondamental de l'ameublement et de la conception de l'espace : un objet qui a sa propre vie mais qui revêt de nouvelles significations dans l'unicité de l'environnement où il trouve place. Cassina présente notamment les nouveaux vases des célèbres designers Patricia Urquiola et Bodil Kjær, ainsi qu'une collaboration avec le duo créatif Formafantasma. Outre les excellences du Made in Italy – parmi lesquelles se distinguent des entreprises artisanales telles que Ginori 1735, San Lorenzo et Venini –, les collaborations se poursuivent avec des designers et artistes italiens et internationaux de renom, tels que Franco Albini, Giacomo Balla, Ron Gilad, Gaetano Pesce, pour n'en citer que quelques-uns. Ainsi, la dimension décorative devient également centrale dans l'expérience domestique et crée

Produkte mit einer innovativen Seele und moderne Ikonen zusammen eine einladende Atmosphäre schaffen, die nach einem einzigartigen, auf Exzellenz basierenden Designcode miteinander in Dialog treten. Eine Kollektion, die einen ganzheitlichen Vorschlag für die Wohnung enthält, vom Wohn- und Essbereich bis zum Schlaf- und Outdoorbereich.

Diese Vision wird durch Cassina Details erweitert und verstärkt: Eine komplette Kollektion von Wohnaccessoires, die alle Bereiche des Hauses hervorhebt und authentische und persönliche Atmosphären mit einem Hauch von Design und Handwerkskunst schafft. Die Kollektion umfasst neue und bestehende Produkte: Geschirr, Vasen, Lampen, Spiegel, Teppiche, Kissen und Textilien für den Innen- und Außenbereich. Das Accessoire wird so zu einem grundlegenden Aspekt bei der Einrichtung und Gestaltung von Räumen: ein Objekt, das ein Eigenleben hat, das aber in der Einzigartigkeit der Umgebung, in der es gestaltet wird, eine neue Bedeutung erhält. Cassina präsentiert insbesondere die neuen Vasen der bekannten Designerinnen Patricia Urquiola und Bodil Kjær, eine Zusammenarbeit mit dem Kreativduo Formafantasma. Neben den ausgezeichneten Produkten des Made in Italy - unter denen sich Handwerker wie Ginori 1735, San Lorenzo und Venini hervorheben - wird die Zusammenarbeit mit renommierten italienischen und internationalen Designern und Künstlern fortgesetzt: Franco Albini, Giacomo Balla, Ron Gilad, Gaetano Pesce, um nur einige zu nennen.





Thus, the decorative dimension becomes a core theme in domestic lifestyles and leads to the creation of a broad yet detailed horizon of possible arrangements in which the aesthetic profile of each room finds its own harmony. The splendid selection of accessories offered by Cassina makes it possible to create visual dynamics based on a code of design excellence, aesthetic sensitivity, integrity and cultural authority. Systems of pieces with a natural empathy, certain to establish an emotional connection with those who use them, adapt to different interpretations and pairings, ways of use and lifestyles. Represented by eight categories – Tableware, Objects, Vases, Textiles, Lamps, Mirrors, Rugs and Large Accessories – they reflect the vast range of furnishings that complete the home while showcasing the eclecticism and versatility of Cassina designs through an unconventional, distinctive and powerful language, capable of expressing the tangible quality of both the individual object and the whole, beyond the constraints of fleeting fashions. And the intuition to envision the trends of tomorrow, today.

autorevolezza culturale. Sistemi di presenze naturalmente empatiche, che sanno stabilire una sintonia emozionale con chi le usa, adattandosi a interpretazioni, abbinamenti, circostanze d'uso e stili di vita differenti, qui rappresentati da otto categorie – Arte della Tavola, Oggetti, Vasi, Tessile, Lampade, Specchi, Tappeti, Grandi Complementi – che riflettono la vasta gamma di accessori che completano la casa: mostrando l'eclettismo e la versatilità del design Cassina, attraverso un lessico non convenzionale, distintivo e potente, capace di esprimere la qualità tangibile sia dell'oggetto singolo sia dell'insieme, al di là delle mode effimere. E quell'istinto di anticipare nel presente le tendenze di domani.

un horizon vaste et détaillé de configurations possibles, où le profil esthétique de chaque pièce trouve sa propre harmonie. La riche sélection de meubles de complément et accessoires proposée par Cassina permet de créer des dynamismes visuels en communiquant toujours selon un code d'excellence de la conception, de sensibilité formelle, de solidité et d'autorité culturelle. Des systèmes de présences naturellement empathiques, qui savent établir une harmonie émotionnelle avec ceux qui les utilisent, s'adaptant à différentes interprétations, combinaisons, circonstances d'utilisation et modes de vie, représentés ici par huit catégories – Art de la Table, Objets, Vases, Textiles, Lampes, Miroirs, Tapis, Grands meubles de complément et accessoires – qui reflètent la vaste gamme d'accessoires qui complètent la maison en révélant l'éclectisme et la polyvalence du design Cassina par un lexique non conventionnel, distinctif et puissant, à même d'exprimer la qualité tangible tant d'un seul objet que de l'ensemble, au-delà des modes éphémères. Et cet instinct d'anticiper les tendances de demain dans le présent.

Auf diese Weise wird auch die dekorative Ebene zum zentralen Element des Wohnerlebnisses und schafft einen breiten und detaillierten Horizont möglicher Konfigurationen, in dem das ästhetische Profil jedes Raumes seine eigene Harmonie findet. Die reiche Auswahl an Wohnaccessoires, die Cassina anbietet, ermöglicht es, visuelle Dynamiken zu kreieren, die immer nach einem Kodex von Design-Exzellenz, Gefühl für Formen, Solidität und kultureller Autorität kommunizieren. Systeme von einfühlbarer Präsenz, die in der Lage sind, eine emotionale Harmonie mit denjenigen herzustellen, die sie benutzen, und die sich an unterschiedliche Interpretationen, Kombinationen, Verwendungsumstände und Lebensstile anpassen. Sie werden hier in acht Kategorien dargestellt – die Kunst des Tafelns, Einrichtungsobjekte, Vasen, Textilien, Lampen, Spiegel, Teppiche, große Wohnaccessoires – die die breite Palette von Accessoires widerspiegeln, die das Haus vervollständigen: die den Eklektizismus und die Vielseitigkeit des Cassina-Designs durch eine unkonventionelle, unverwechselbare und kraftvolle Sprache zum Ausdruck bringen, die in der Lage ist, die greifbare Qualität sowohl des einzelnen Objekts als auch des Ganzen jenseits der flüchtigen Moden zum Ausdruck zu bringen. Und dieser Instinkt, die Trends von morgen schon heute zu erkennen.

EITIE, Tobia Scarpa



3TO9, Neri&Hu



FLUXUS-E, Paolo Ulian



VALOR.S, Philippe Starck





BOLLIOSA SMALL



GALAXY, Charles and Ray Eames



CONSTELLATION



STARBURST



HELENA, Charles Eames





BOLLICOSA NAUTILUS OUTDOOR



SINGAPORE SLING, FICUPALA OUTDOOR



# ABOUT KARAKTER

Founded on rebellious curiosity and a passion for the unique, Karakter is a bit out of the ordinary. Always maintaining an international outlook, Karakter presents a striking portfolio of furniture, lighting and objects from designers who have already written the history of design to those who are aspiring to write the future. All designers collaborating with Karakter are curated for their ideas and creativity and shared by all of them is an inspiring level of curiosity and an uncompromising take on their work. Boasting both the relevant and honest, the beautiful, the playful and the expressive, all designs have a clear, undeniable character. Ready to spark curiosity and start conversations.

IT Animata da una curiosità anticonvenzionale e da una spiccata predilezione per l'unicità, Karakter è decisamente fuori dagli schemi. Mantenendo costantemente la sua anima internazionale, Karakter presenta un sorprendente portafoglio di mobili, lampade e oggetti creati da artisti già affermati che hanno fatto la storia del design e da nuove promesse che ambiscono a riscriverne il futuro. La selezione delle collaborazioni con Karakter punta alle idee e alla creatività dei designer allo scopo di creare un corpus unico, animato da una curiosità travolgente e da un palcoscenico di rilievo per le loro opere. Distinguendosi per attinenza e onestà, bellezza, gioiosità ed espressività, tutti i design risaltano per la loro chiara e innegabile personalità, pronti a instillare curiosità e ad aprire un dialogo.

FR Basé sur une curiosité rebelle et une passion pour ce qui est unique, Karakter sort quelque peu des sentiers battus. Toujours dans une perspective internationale, Karakter présente un catalogue saisissant de meubles, d'éclairages et d'objets provenant des créateurs qui ont déjà écrit l'histoire du design et de ceux qui aspirent à en écrire l'avenir. Tous les designers qui collaborent avec Karakter sont sélectionnés pour leurs idées et leur créativité. Ils partagent tous un niveau de curiosité inspirant et une vision sans compromis de leur travail. Tous les designs ont un caractère clair et indéniable : ils sont à la fois pertinents et honnêtes, beaux, ludiques et expressifs. Prêts à susciter la curiosité et à entamer des conversations.

DE Karakter steht für rebellische Neugier und die Leidenschaft für das Einzigartige und ist alles andere als gewöhnlich. Mit einer entschieden internationalen Ausrichtung präsentiert Karakter ein herausragendes Angebot an Möbeln, Leuchten und Objekten von Designern, die bereits Designgeschichte geschrieben haben oder die Zukunft des Designs mitgestalten werden. Alle Designer, die mit Karakter zusammenarbeiten, wurden aufgrund ihrer Ideen und ihrer Kreativität gewählt und allen ist ein inspirierendes Maß an Neugier und Kompromisslosigkeit zu eigen, das ihre Arbeit prägt. Alle Designs sind relevant und ehrlich, wunderschön, verspielt und ausdrucksstark und haben einen deutlichen und unverkennbaren Charakter. Bereit, um Neugier zu wecken und mit dem Umfeld in Dialog zu treten.



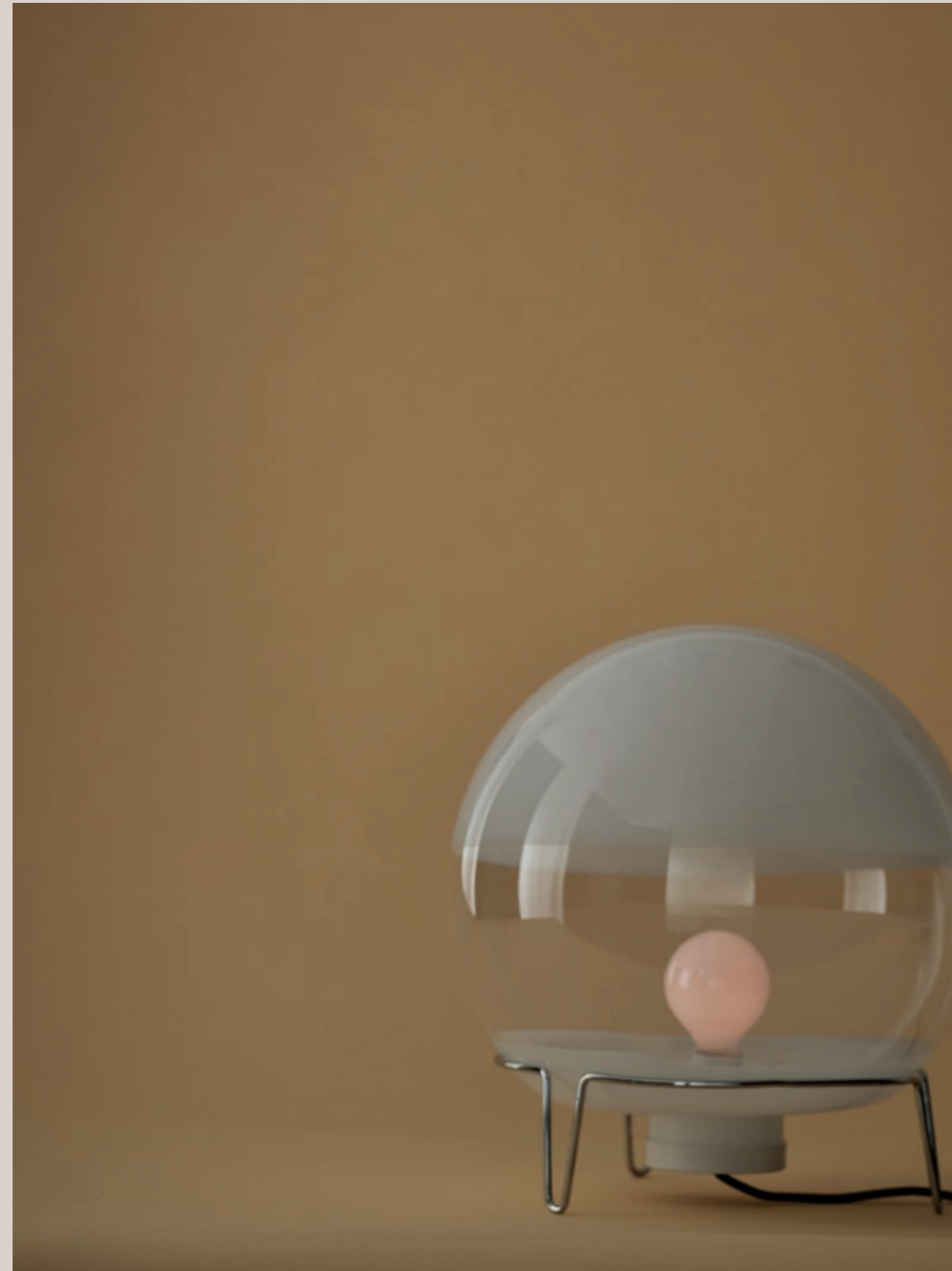

## Karakter





## Karakter



## Karakter



# DATA SHEETS



# TABLE LAMPS

Lampade da tavolo, Lampes de table, Tischlampen



**3TO9 - TABLE I**  
Neri & Hu  
P.40



**EITIE TABLE**  
Tobia Scarpa  
P. 44



**FICUPALA**  
Cassina  
P. 48



**FLUXUS-E**  
Paolo Ulian  
P.52



**PALPEBRA**  
Ico parisi  
P.56



**POLYSHAPE**  
Ferreol Babin  
P. 60



**TSAI LIGHT**  
Mario Tsai  
P. 64



**VALOR.S**  
Philippe Starck  
P. 68



**WAX, STONE, LIGHT - TABLE I, II**  
Linde Freya Tangelder  
P. 72



**3TO9 - TABLE I**  
 NERI & HU, 2024

EN Neri&Hu pay tribute to Chinese traditions with a lamp inspired, starting with its name, by the kites typical of China. The lamp is composed of two fabric panels supported by a steel structure, and thanks to technology developed by Cassina, which involves the use of special optics, the light is evenly diffused. Available as a modular lighting system, in pendant, wall and floor versions, that can be used individually or combined to create eclectic compositions.

IT Neri&Hu rendono omaggio ai costumi cinesi con una lampada ispirata, fin dal nome, agli aquiloni tipici della tradizione del Paese asiatico. Compongono la lampada due pannelli in tessuto sostenuti da una struttura in acciaio e grazie a una tecnologia implementata da Cassina che prevede l'utilizzo di ottiche particolari, la diffusione della luce è omogenea. Disponibile come sistema di illuminazione modulare a sospensione, da parete e da terra, ciascuna versione si compone di elementi con lunghezze differenti, che possono essere utilizzati singolarmente o combinati per dare vita a composizioni eclettiche.

FR Neri&Hu rendent hommage aux coutumes chinoises avec une lampe dont le nom déjà évoque les cerfs-volants typiques de la tradition de ce pays asiatique. La lampe est composée de deux panneaux en tissu soutenus par une structure en acier, et grâce à une technologie mise en œuvre par Cassina, qui prévoit l'utilisation d'optiques spéciales, la diffusion de la lumière est homogène. Chaque version est constituée de éléments de longueurs différentes, qui peuvent être utilisés individuellement ou associés afin de créer des compositions éclectiques.

DE Neri&Hu würdigen die chinesischen Bräuche mit einer Leuchte, die sich nicht nur vom Namen her an den typischen traditionellen Drachen des asiatischen Landes inspiriert. Die Lampe besteht aus zwei Stoffpaneelen, die von einer Stahlstruktur getragen werden. Dank einer von Cassina entwickelten Technologie, die den Einsatz spezieller Optiken vorsieht, wird das Licht gleichmäßig verteilt. Sowohl in der Version als modulares Beleuchtungssystem mit Pendelleuchten als auch in den Versionen als Wandleuchte und als Stehleuchte setzen sich die Leuchten aus Elementen zusammen, die einzeln oder in Kombination verwendet werden können, um eklektische Kompositionen zu gestalten.



377 T101



377 T102

**Table lamp**  
 Lampada da tavolo  
 Lampe de table  
 Tischlampe

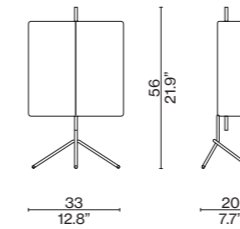

**Structure**  
 Struttura  
 Structure  
 Struktur



Natural brushed painted aluminium  
 Alluminio verniciato spazzolato naturale  
 Aluminium peint brossé naturel  
 Naturgebürstetes lackiertes Aluminium



Bronze brushed painted aluminium  
 Alluminio verniciato spazzolato bronzo  
 Aluminium peint brossé bronze  
 Bronzebeschichtetes lackiertes Aluminium

**Fabric**  
 Tessuto  
 Tissu  
 Stoff

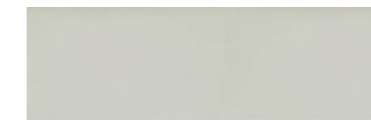

Ivory  
 Avorio  
 Ivoire  
 Elfenbeinfarbener

**Technical Informations**  
 Caratteristiche tecniche  
 Caractéristiques techniques  
 Technische Merkmale

**Materials**  
 Materiali  
 Matériaux  
 Materialien

Aluminium, Iron, Fabric  
 Alluminio, ferro, tessuto  
 Aluminium, Fer, Tissu  
 Aluminium, Eisen, Stoff

**Light source**  
 Fonte luminosa  
 Source lumineuse  
 Lichtquelle

LED module (included)  
 Modulo LED (incluso)  
 Module LED (inclus)  
 LED-Modul (enthalten)

**Light source replaceability**  
 Sostituibilità della fonte luminosa  
 Remplacement de la source lumineuse  
 Austauschbarkeit der Lichtquelle

LED light source replaceable by a qualified technician  
 Sorgente LED sostituibile da addetto qualificato  
 Source LED remplaçable par un technicien qualifié  
 LED-Lichtquelle austauschbar durch qualifiziertes Fachpersonal

**Regulation**  
 Regolazione  
 Régulation  
 Regulierung

Dimmer, included  
 Dimmer, incluso  
 Variateur, inclus  
 Dimmer, inklusive

**Voltage**  
 Voltaggio  
 Tension  
 Spannung

100 - 240 V

**Power**  
 Potenza  
 Puissance  
 Leistung

8 W

Table Lamps

<b>Temperature</b> Temperatura Température Temperatur	2700 k
<b>System flow</b> Flusso sistema Flux du système Systemfluss	1058 lm
<b>Cri</b> Cri Cri Cri	>90
<b>Emission</b> Emissione Émission Emission	Scattered Diffusa Diffuse Diffuses Licht
<b>Power Supply</b> Alimentatore Alimentation électrique Stromversorgung	Included Incluso Inclus Einschließlich
<b>Cable length</b> Lunghezza cavo Longueur du câble Kabellänge	50 + 150 cm
<b>Cable colour</b> Colore e materiale cavo Couleur et matériau du câble Farbe und Material des Kabels	Black Nero Noir Schwarz
<b>Net weight</b> Peso netto Poids net Netto Gewicht	1,2 kg
<b>Certifications</b> Certificazioni Certifications Zertifizierungen	

Detail  
Dettaglio  
Détail  
Detail



3to9 Collection



Suspension, p. 164



Floor, p. 116



Wall, p. 212



**EITIE – Table**  
 TOBIA SCARPA, 2023

EN A family of eye-catching lamps, inspired by a wall installation designed by Tobia Scarpa, that emerges from a seemingly simple structure and sophisticated, innovative technology. The concept for EITIE, a palindrome in honour of Scarpa's age, elaborates upon the idea of a luminous line that, thanks to unique circular connectors, expresses itself in various configurations. Each element is composed of two or three luminous lines that can be joined to form various compositions, thanks to circular metal connectors, that contain cutting-edge technology hidden in their interior.

IT Una famiglia di lampade scenografiche, nata dallo sviluppo di un'installazione a parete firmata da Tobia Scarpa, che prende vita attraverso una struttura apparentemente semplice e una tecnologia sofisticata e innovativa. Il concept di Eitie, palindromo che omaggia l'età di Scarpa, elabora l'idea di una linea luminosa declinata in varie configurazioni attraverso caratteristiche connessioni circolari. Ogni elemento è composto da due o tre linee luminose che possono essere collegate in varie composizioni grazie alle connessioni metalliche di forma circolare, che all'interno nascondono una tecnologia all'avanguardia.

FR Une famille de lampes à effet scénographique, née du développement d'une installation murale signée Tobia Scarpa, qui prend vie grâce à une structure apparemment simple et à une technologie sophistiquée et innovante. Le concept d'EITIE, palindrome rendant hommage à l'âge de Scarpa, développe l'idée d'une ligne lumineuse déclinée en différentes configurations à travers des connexions circulaires caractéristiques. Chaque élément est composé de deux ou trois lignes lumineuses qui peuvent être combinées dans différentes compositions grâce aux connexions en métal de forme circulaire, qui recèlent une technologie de pointe.

DE Diese Familie mit szenografischen Leuchten ist eine Weiterentwicklung der Wandinstallation von Tobia Scarpa, die mit einer auf den ersten Blick schlichten Konstruktion und einer modernen und innovativen Technologie zum Leben erweckt wird. Das Konzept von EITIE, ein Palindrom, das eine Hommage an das Alter von Scarpa ist, setzt die Idee einer Lichtlinie um, die durch die charakteristischen runden Verbindungen verschiedene Konfigurationen annimmt. Jede Leuchte besteht aus zwei oder drei Lichtlinien, die dank der runden Verbindungselemente aus Metall und einer hochmodernen Technologie in ihrem Inneren in verschiedenen Kompositionen angeordnet werden können.



075 T101



075 T102



075 T103

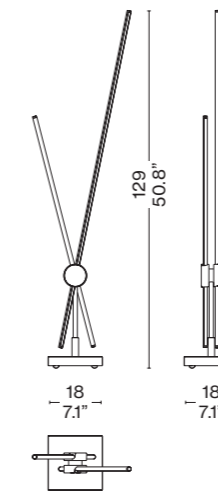

075 T104

**Table lamp**  
 Lampada da tavolo  
 Lampe de table  
 Tischlampe

**Joints**  
 Giunti  
 Articulations  
 Gelenke

Red and gold  
 Rosso e oro  
 Rouge et or  
 Rote und goldene



Black and gold  
 Nero e oro  
 Noir et or  
 Schwarze und goldene



Black and silver  
 Nero e argento  
 Noir et argent  
 Schwarzes und silbernes



Red and silver  
 Rosso e argento  
 Rouge et argent  
 Rotes und silbernes

**Base**  
 Base  
 Socle  
 Sockel

Serena stone  
 Pietra Serena  
 Pierre Serena  
 Serena-Stein

**Technical Informations**  
 Caratteristiche tecniche  
 Caractéristiques techniques  
 Technische Merkmale

**Material**  
 Materiale  
 Matériaux  
 Gestell

Aluminium, steel, plastic, Serena stone  
 Alluminio, acciaio, plastica, Pietra Serena  
 Aluminium, acier, plastique, Pierre Serena  
 Aluminium, Stahl, Kunststoff, Serena-Stein

**Light source**  
 Fonte luminosa  
 Source lumineuse  
 Lichtquelle

LED module (included)  
 Modulo LED (incluso)  
 Module LED (inclus)  
 LED-Modul (enthalten)

**Light source replaceability**  
 Sostituibilità della fonte luminosa  
 Remplacement de la source lumineuse  
 Austauschbarkeit der Lichtquelle

LED light source replaceable by a qualified technician  
 Sorgente LED sostituibile da addetto qualificato  
 Source LED remplaçable par un technicien qualifié  
 LED-Lichtquelle austauschbar durch qualifiziertes Fachpersonal

**Regulation**  
 Regolazione  
 Régulation  
 Regulierung

Dimmer included  
 Dimmer incluso  
 Variateur inclus  
 Dimmer enthalten

**Voltage**  
 Voltaggio  
 Tension  
 Spannung

100-240 V

Table Lamps

<b>Power</b> Potenza Puissance Leistung	18 W
<b>Temperature</b> Temperatura Température Temperatur	2700 K
<b>System flow</b> Flusso sistema Flux du système Systemfluss	2890 lm
<b>Cri</b> Cri Cri Cri	95
<b>Emission</b> Emissione Émission Emission	Direct light, indirect light Luce diretta, luce indiretta Lumière directe, lumière indirecte Direktes licht, indirektes licht
<b>Power supply</b> Alimentatore Alimentation Stromzufuhr	Included incluso incluse enthalten
<b>Cable length</b> Lunghezza cavo Longueur du câble Kabellänge	50 + 150 cm
<b>Cable colour and material</b> Colore e materiale cavo Couleur et matériau du câble Farbe und Material des Kabels	Black Nero Noir Schwarz
<b>Net weight</b> Peso netto Poids net Netto Gewicht	3,6 kg
<b>Certifications</b> Certificazioni Certifications Zertifizierungen	



Eitie Collection



Floor, p. 124



Suspension, p. 168



Suspension, p. 172



Suspension, p. 176



Wall, p.220

**FIGUPALA**  
 CASSINA, 2019—2022

EN With its organic shapes reminiscent of the plant world, the eclectic style of the Ficapala lamp lies between the post-modern and art deco. Featuring a luxurious marble base, the lampshade and body of this table or floor lamp are made of blown glass. The structure and lampshade of the pendant model are in blown glass, available in various colours.

IT Ficapala si distingue per il suo stile eclettico tra il postmoderno e l'art déco, richiamando le forme organiche del regno vegetale. Una lampada da tavolo e da terra caratterizzata da una base in pregiato marmo, un diffusore e un corpo in vetro soffiato. Il modello a sospensione invece presenta una struttura e un diffusore in vetro soffiato disponibile in diverse colorazioni.

FR Ficapala se démarque par son style éclectique entre le post-moderne et l'art déco, rappelant les formes organiques du règne végétal. La lampe de table et le lampadaire sont caractérisés par une base en marbre précieux, un abat-jour et un corps en verre soufflé. La suspension arbore en revanche une structure et un abat-jour en verre soufflé disponible en différentes couleurs.

DE Die Leuchte Ficapala zeichnet sich durch ihren eklektischen Stil zwischen Postmoderne und Art déco aus, der sich an den organischen Formen aus dem Pflanzenreich inspiriert. Eine Tischleuchte und Stehleuchte mit einem Fuß aus hochwertigem Marmor und Diffusor und Leuchtkörper aus mundgeblasenem Glas. Die Pendelleuchte weist ebenfalls einen Leuchtkörper und Diffusor aus mundgeblasenem Glas auf und ist in verschiedenen Farben erhältlich.



089 11

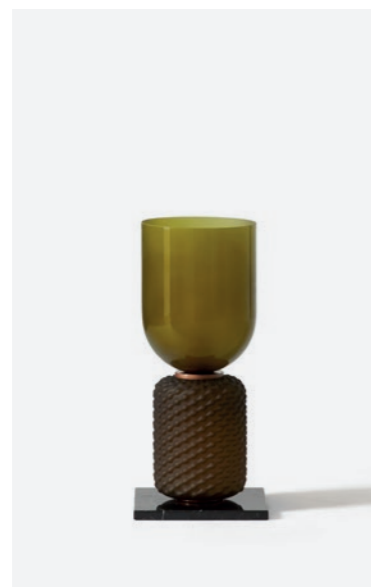

089 12

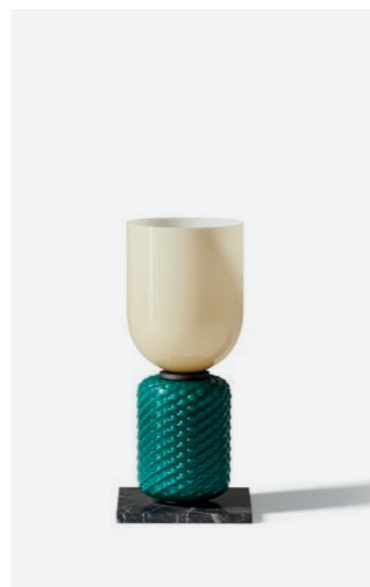

089 13



089 14

**Table lamp**  
 Lampada da tavolo  
 Lampe de table  
 Tischlampe

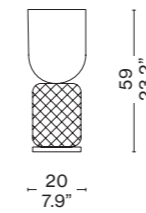

**Blown glass body**  
 Corpo in vetro soffiato  
 Corps en verre soufflé  
 Körper aus mundgeblasenem Glas

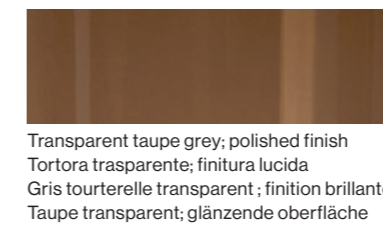

Transparent taupe grey; polished finish  
 Tortora trasparente; finitura lucida  
 Gris tourterelle transparent; finition brillante  
 Taupe transparent; glänzende Oberfläche

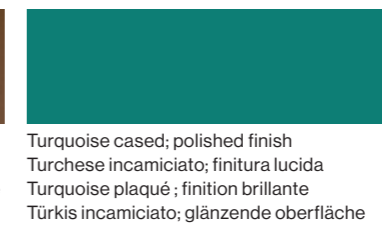

Turquoise cased; polished finish  
 Turchese incamiciato; finitura lucida  
 Turquoise plaqué; finition brillante  
 Türkis incamiciato; glänzende Oberfläche

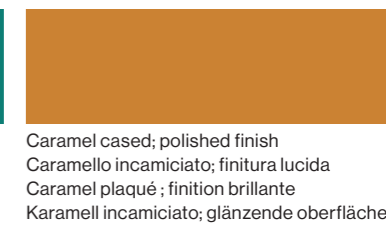

Caramel cased; polished finish  
 Caramello incamiciato; finitura lucida  
 Caramel plaqué; finition brillante  
 Karamell incamiciato; glänzende Oberfläche

**Blown glass diffuser**  
 Diffusore in vetro soffiato  
 Diffuseur en verre soufflé  
 Schirm aus mundgeblasenem Glas

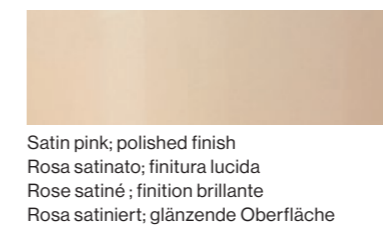

Satin pink; polished finish  
 Rosa satinato; finitura lucida  
 Rose satiné; finition brillante  
 Rosa satiniert; glänzende Oberfläche



Olive green; polished finish  
 Verde oliva; finitura lucida  
 Vert olive; finition brillante  
 Olivgrün; glänzende Oberfläche

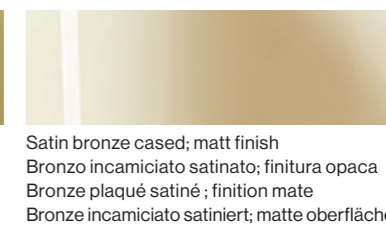

Satin bronze cased; matt finish  
 Bronzo incamiciato satinato; finitura opaca  
 Bronze plaqué satiné; finition mate  
 Bronze incamiciato satiniert; matte Oberfläche

**Marble base**  
 Base in marmo  
 Base en marbre  
 Fuß aus Marmor

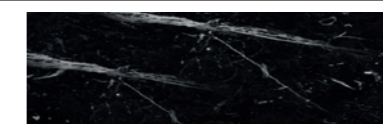

Marquinia



Grigio carnico

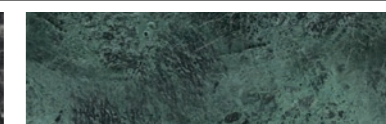

Verde alpi

**Bulb socket**  
 Portalampada  
 Douille  
 Fassung



Polished rose gold  
 Oro rosa lucido  
 Or rose brillant  
 Roségold glänzend

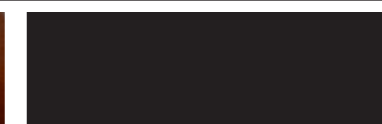

Matt black  
 Nero opaco  
 Noir mat  
 Mattschwarz

**Technical Informations**  
 Caratteristiche tecniche  
 Caractéristiques techniques  
 Technische Merkmale

**Material**  
 Materiale  
 Matériaux  
 Gestell

Aluminum, blown glass, Marquinia marble  
 Alluminio, vetro soffiato, marmo Marquinia  
 Aluminium, verre soufflé, marbre Marquina  
 Aluminium, mundgeblasenes Glas, Marmor Marquinia

**Light source**  
 Fonte luminosa  
 Source lumineuse  
 Lichtquelle

LED Retrofit with E27 socket not included (EU-UK-CHINA);  
 LED Retrofit with E26 socket not included (USA-JAP)  
 LED Retrofit con attacco E27 non inclusa (EU-UK-CHINA);  
 LED Retrofit con attacco E26 non inclusa (USA-JAP)  
 LED Retrofit avec douille E27 non incluse (EU-UK-CHINA);  
 LED Retrofit avec douille E26 non incluse (USA-JAP)  
 LED Retrofit mit E27-Fassung nicht enthalten (EU-UK-CHINA);  
 LED Retrofit mit E26-Fassung nicht enthalten (USA-JAP)

**Light source replaceability**  
 Sostituibilità della fonte luminosa  
 Remplacement de la source lumineuse  
 Austauschbarkeit der Lichtquelle

Light source replaceable by the end user  
 Sorgente sostituibile da utente finale  
 Source remplaçable par l'utilisateur final  
 Lichtquelle austauschbar durch den Endnutzer

**Regulation**  
 Regolazione  
 Régulation  
 Regulierung

Non-dimmable  
 Non dimmerabile  
 Non dimmable  
 Nicht dimmbar

Table Lamps

<b>Voltage</b> Voltaggio Tension Spannung	220 - 240 V (EU-UK-CHINA); 100 - 120 V (USA-JAP)
<b>Power</b> Potenza Puissance Leistung	Max 10 W LED
<b>Emission</b> Emissione Émission Emission	Scattered Diffusa Diffuse Diffuses Licht
<b>Power supply</b> Alimentatore Alimentation Stromzufuhr	Included incluso incluse enthalten
<b>Cable length</b> Lunghezza cavo Longueur du câble Kabellänge	50 + 110 cm
<b>Cable colour and material</b> Colore e materiale cavo Couleur et matériau du câble Farbe und Material des Kabels	Dark grey Grigio scuro Gris foncé Dunkles Grau
<b>Net weight</b> Peso netto Poids net Netto Gewicht	8,3 kg
<b>Certifications</b> Certificazioni Certifications Zertifizierungen	

Detail  
Dettaglio  
Détail  
Detail

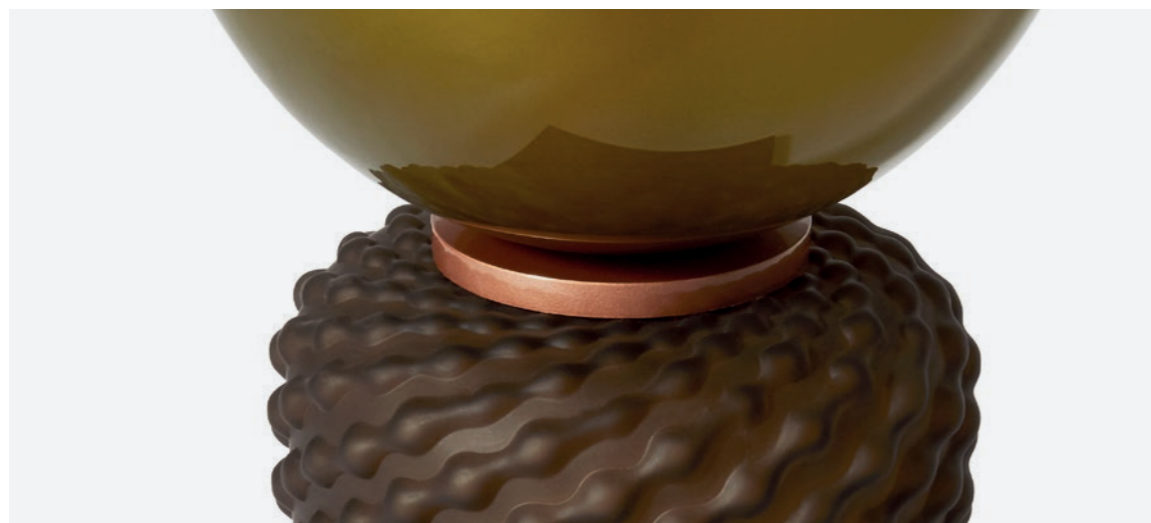

Ficupala and Singapore Sling Collection

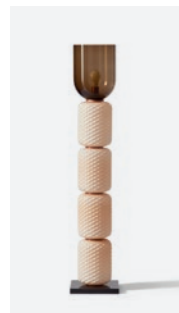

Floor, p. 128

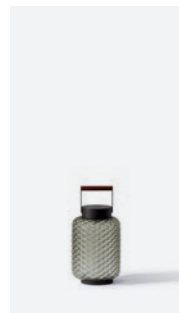

Outdoor, p. 242



Outdoor, p. 246



**FLUXUS-E**  
PAOLO ULIAN, 2001—2023



EN The Fluxus-E table lamp, originally conceived by Paolo Ulian for an exhibition on the inventions of Baron Bic, was developed for commercial use in 2001. Made with transparent borosilicate glass tubes and an aluminum base, each tube can be rotated to create different shapes.

IT La lampada da tavolo Fluxus-E, originariamente concepita da Paolo Ulian per una mostra sulle invenzioni del Barone Bic, è stata sviluppata per uso commerciale nel 2001. Realizzata con tubi di vetro borosilicato trasparente e una base in alluminio, ogni tubo può essere ruotato per creare diverse forme.

FR La lampe de table Fluxus-E, initialement conçue par Paolo Ulian pour une exposition sur les inventions du Baron Bic, a été développée à des fins commerciales en 2001. Fabriquée avec des tubes en verre borosilicate transparent et une base en aluminium, chaque tube peut être tourné pour créer différentes formes.

DE Die Fluxus-E-Tischlampe, ursprünglich von Paolo Ulian für eine Ausstellung über die Erfindungen des Barons Bic entworfen, wurde 2001 für den kommerziellen Gebrauch entwickelt. Hergestellt aus transparenten Borosilikatgläsern und einer Aluminiumbasis, kann jedes Rohr gedreht werden, um verschiedene Formen zu erzeugen.



127 T1 01



127 T1 02



127 T2 01



127 T2 02

**Table lamp**  
Lampada da tavolo  
Lampe de table  
Tischlampe

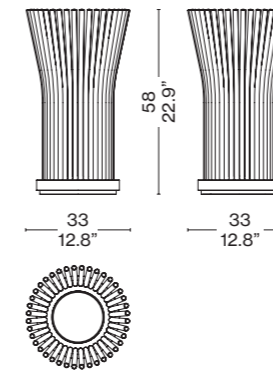

**Table lamp**  
Lampada da tavolo  
Lampe de table  
Tischlampe

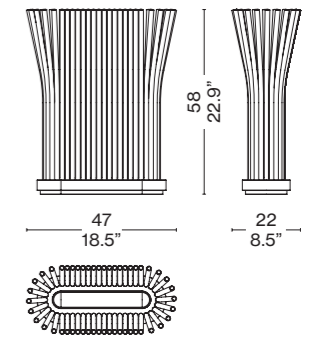

**Body**  
Corpo  
Corps  
Körper



Borosilicate glass stems  
Steli in vetro borosilicato  
Tiges en verre borosilicaté  
Stielen aus borosilikatglas

**Aluminum base**  
Base in alluminio  
Base en aluminium  
Fuß aus aluminium

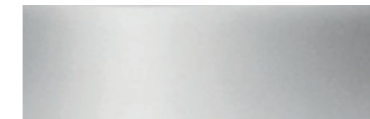

Natural anodized aluminium  
Alluminio anodizzato naturale  
Aluminium anodisé naturel  
Naturfarben eloxiertes aluminium



Mat gold anodized aluminium  
Alluminio anodizzato oro opaco  
Aluminium anodisé or mat  
Gold matt eloxiertes aluminium

**Technical Informations**  
Caratteristiche tecniche  
Caractéristiques techniques  
Technische Merkmale

**Material**  
Materiale  
Materiaux  
Gestell

**Light source**  
Fonte luminosa  
Source lumineuse  
Lichtquelle

**Light source replaceability**  
Sostituibilità della fonte luminosa  
Remplacement de la source lumineuse  
Austauschbarkeit der Lichtquelle

**Regulation**  
Regolazione  
Régulation  
Regulierung

**Voltage**  
Voltaggio  
Tension  
Spannung

**Power**  
Potenza  
Puissance  
Leistung

**Temperature**  
Temperatura  
Température  
Temperatur

**System flow**  
Flusso sistema  
Flux du système  
Systemfluss

**127 T1**

Aluminium, plastic, glass  
Alluminio, plastica, vetro  
Aluminium, plastique, verre  
Aluminium, Kunststoff, Glas

LED module (included)  
Modulo LED (incluso)  
Module LED (inclus)  
LED-Modul (enthalten)

LED light source replaceable by a qualified technician  
Sorgente LED sostituibile da addetto qualificato  
Source LED remplaçable par un technicien qualifié  
LED-Lichtquelle austauschbar durch qualifiziertes Fachpersonal

Dimmer (incluso)  
Dimmer (included)  
Variateur (inclus)  
Dimmer (inklusive)

100-240 V

16 W

2700 K

2100 lm

**127 T2**

Aluminium, plastic, glass  
Alluminio, plastica, vetro  
Aluminium, plastique, verre  
Aluminium, Kunststoff, Glas

LED module (included)  
Modulo LED (incluso)  
Module LED (inclus)  
LED-Modul (enthalten)

LED light source replaceable by a qualified technician  
Sorgente LED sostituibile da addetto qualificato  
Source LED remplaçable par un technicien qualifié  
LED-Lichtquelle austauschbar durch qualifiziertes Fachpersonal

Dimmer (incluso)  
Dimmer (included)  
Variateur (inclus)  
Dimmer (inklusive)



100-240 V

16 W

2700 K

2100 lm

Table Lamps

<b>Cri</b> Cri Cri Cri	>90	>90
<b>Emission</b> Emissione Émission Emission	Diffuse light Luce diffusa Lumière diffuse Diffuses Licht	Diffuse light Luce diffusa Lumière diffuse Diffuses Licht
<b>Power supply</b> Alimentatore Alimentation Stromzufuhr	Included incluso incluse enthalten	Included incluso incluse enthalten
<b>Cable length</b> Lunghezza cavo Longueur du câble Kabellänge	50 + 150 cm	50 + 150 cm
<b>Cable colour and material</b> Colore e materiale cavo Couleur et matériau du câble Farbe und Material des Kabels	Black Nero Noir Schwarz	Black Nero Noir Schwarz
<b>Net weight</b> Peso netto Poids net Netto Gewicht	6,7 kg	8 kg
<b>Certifications</b> Certificazioni Certifications Zertifizierungen		

**Detail**  
Dettaglio  
Détail  
Detail



**PALPEBRA**  
ICO PARISI, 2024



EN Palpebra is a playful furniture complement that expresses the creative genius of Maestro Ico Parisi. Thanks to painstaking historically accurate research and development conducted in collaboration with the Ico Parisi Design Archives, Palpebra was engineered to mimic the movement of the human eye. The upper cover of the lamp opens and closes by means of a sophisticated miniaturized system of rotation that also allows the angle of light emission to be adjusted. Cassina employed a capacitive sensor capable of adjusting light intensity in two ways: by pressing a finger down for gradual results, or tapping it to cycle through brightness levels from 0 - 100 - 50 - 0. A dramatic object with a bold personality, Palpebra is available in various finishes.

IT Palpebra è un giocoso complemento d'arredo che dà voce all'estro creativo del Maestro Ico Parisi. Grazie a un attento lavoro filologico, di ricerca e di sviluppo svolto in collaborazione con l'Archivio di Design Ico Parisi, il design di Palpebra è studiato per richiamare il movimento dell'occhio umano: la copertura superiore della lampada si apre e si chiude grazie a un sofisticato sistema di rotazione ingegnerizzato e miniaturizzato che permette inoltre di regolare l'angolo di emissione della luce. Cassina ha implementato un interruttore capacitivo in grado di modulare l'intensità della luce con due diverse modalità, tenendo il dito premuto per un risultato graduale oppure tramite tocco con uno schema 0 - 100 - 50 - 0. Oggetto scenico, di grande personalità, Palpebra è disponibile in diverse finiture.

FR Palpebra est un accessoire d'ameublement ludique qui exprime le talent créatif du Maestro Ico Parisi. Grâce à un minutieux travail philologique de recherche et développement réalisé en collaboration avec l'Archivio di Design Ico Parisi, le design de Palpebra rappelle le mouvement de l'œil humain : le volet supérieur de la lampe s'ouvre et se ferme grâce à un système de rotation sophistiqué, réalisé et miniaturisé afin de pouvoir également régler l'angle d'éclairage de la lumière. Cassina a développé un interrupteur capacitif qui permet de moduler l'intensité de la lumière de deux manières différentes, soit par pression tactile pour un résultat progressif, soit par effleurement selon un schéma 0 - 100 - 50 - 0. Objet spectaculaire doté d'une grande personnalité, Palpebra est disponible en différentes finitions.

DE Palpebra ist ein verspielter Einrichtungsgegenstand, in dem die kreative Eingebung des Maestro Ico Parisi zum Ausdruck kommt. Dank einer sorgfältigen philologischen Arbeit sowie der Forschungs- und Entwicklungsarbeit, die in Zusammenarbeit mit dem Design-Archiv Ico Parisi durchgeführt wurde, greift das Design der Leuchte Palpebra die Bewegung des menschlichen Auges auf: Die obere Abdeckung der Leuchte öffnet und schließt sich dank eines modernen mechanischen Miniatur-Drehsystems, das außerdem die Regulierung des Abstrahlungswinkels des Lichts erlaubt. Cassina hat die Leuchte mit einem kapazitiven Schalter ausgestattet, der zwei Möglichkeiten zur Regulierung der Helligkeit bietet: Den Schalter gedrückt halten, um die Lichtstärke zu dimmen, oder den Schalter mehrmals hintereinander drücken, um die Stufen 0 - 100 - 50 - 0 Prozent der maximalen Lichtstärke zu aktivieren. Palpebra ist ein szenografisches Designerobjekt mit einer starken Persönlichkeit und in verschiedenen Oberflächen erhältlich.

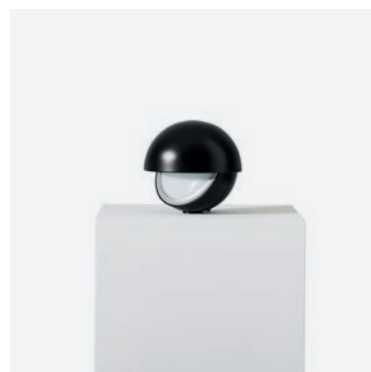

818 T101

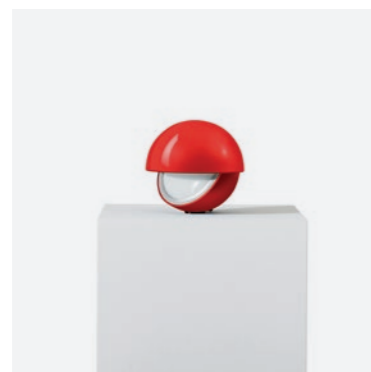

818 T102

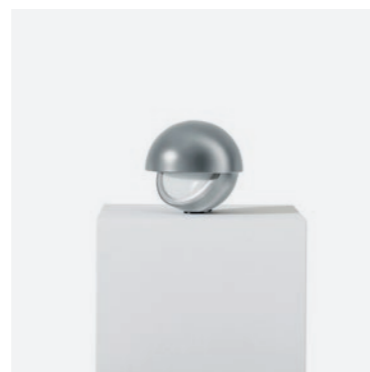

818 T104

**Table lamp**  
Lampada da tavolo  
Lampe de table  
Tischlampe

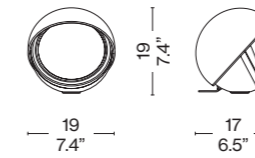

**Aluminium**  
Alluminio  
Aluminium  
Aluminium



Matt black  
Nero opaco  
Noir mat  
Schwarz mat



Polished red  
Rosso lucido  
Rouge poli  
Glänzendes Rot



Satinised aluminium  
Alluminio satinato  
Aluminium satiné  
Satiniertes Aluminium

**Technical Informations**  
Caratteristiche tecniche  
Caractéristiques techniques  
Technische Merkmale

**Materials**  
Materiali  
Matériaux  
Materialien

Aluminium, plastic, glass  
Alluminio, plastica, vetro  
Aluminium, plastique, verre  
Aluminium, Kunststoff, Glas

**Light source**  
Fonte luminosa  
Source lumineuse  
Lichtquelle

LED module (included)  
Modulo LED (incluso)  
Module LED (inclus)  
LED-Modul (enthalten)

**Light source replaceability**  
Sostituibilità della fonte luminosa  
Remplacement de la source lumineuse  
Austauschbarkeit der Lichtquelle

LED light source replaceable by a qualified technician  
Sorgente LED sostituibile da addetto qualificato  
Source LED remplaçable par un technicien qualifié  
LED-Lichtquelle austauschbar durch qualifiziertes Fachpersonal

**Regulation**  
Regolazione  
Régulation  
Regulierung

Dimmer, included  
Dimmer, incluso  
Variateur, inclus  
Dimmer, inklusive

**Voltage**  
Voltaggio  
Tension  
Spannung

100 - 240 V

**Power**  
Potenza  
Puissance  
Leistung

11 w

**Temperature**  
Temperature  
Temperature  
Temperatur

2700 k





**System flow**  
Flusso sistema  
Flux du système  
Systemfluss

1128 lm

**CRI**  
CRI  
CRI  
CRI

> 90

Table Lamps

<b>Emission</b> Emissione Émission Emission	Direct Diretta Directe Direktes
<b>Power Supply</b> Alimentatore Alimentation électrique Stromversorgung	Included Incluso Inclus Einschließlich
<b>Cable length</b> Lunghezza cavo Longueur du câble Kabellänge	150 cm
<b>Cable colour</b> Colore e materiale cavo Couleur et matériau du câble Farbe und Material des Kabels	Black Nero Noir Schwarz
<b>Net weight</b> Peso netto Poids net Netto Gewicht	2,5 kg
<b>Certifications</b> Certificazioni Certifications Zertifizierungen	   

Detail  
Dettaglio  
Détail  
Detail



**POLYSHAPE**  
FERREOL BABIN, 2025



EN Polyshape is the first project by Ferréol Babin for Cassina, artist and designer and new Patronage protégé, the company project whose objective is to cultivate young international talent, support culture, and develop creative ideas. Available both as a floor lamp and a table lamp, it is characterized by the composition of primary forms based on drawings the designer has already experimented with in some artistic productions and limited editions. Made of matte painted metal, this collection of lamps features an LED reading light – dimmable thanks to a sphere located on the base – and, in the floor lamp, also a diffused light source housed in the top of the lamp.

IT Polyshape è il primo progetto di Ferréol Babin per Cassina, artista e designer e nuovo protagonista di Patronage, il progetto dell'azienda che ha l'obiettivo di coltivare giovani talenti internazionali, sostenere la cultura e sviluppare idee creative. Disponibile sia da terra sia da tavolo, si caratterizza per la composizione di forme primarie secondo schemi già sperimentati dal designer in alcune produzioni artistiche e in edizione limitata. Realizzata in metallo verniciato opaco, questa collezione di lampade presenta un'illuminazione da lettura con LED – dimmerabile grazie a una sfera posta sulla base – e, nella versione a terra, anche una sorgente diffusa alloggiata sulla sommità dell'apparecchio.

FR Polyshape est le premier projet conçu pour Cassina par Ferréol Babin, artiste et designer, ainsi que le nouveau protagoniste de Patronage, le projet de l'entreprise visant à cultiver de jeunes talents internationaux, à soutenir la culture et à développer des idées créatives. Disponible en lampadaire et en lampe de table, elle se caractérise par la composition de formes primaires selon des schémas déjà expérimentés par le designer dans certaines productions artistiques et en édition limitée. Réalisée en métal peint mat, cette collection de lampes est dotée d'un éclairage de lecture à LED – dimmable grâce à une sphère placée sur la base – et, dans la version lampadaire, d'une source diffuse logée sur le dessus de l'appareil.

DE Polyshape ist das erste Projekt von Ferréol Babin für Cassina, ein Künstler und Designer und der neue Protagonist von Patronage, das Projekt, das vom Unternehmen mit dem Ziel ins Leben gerufen wurde, junge internationale Talente zu fördern, die Kultur zu unterstützen und kreative Ideen zu entwickeln. Die Leuchte ist sowohl als Stehleuchte als auch als Tischleuchte erhältlich und zeichnet sich durch die Komposition primärer Formen nach einem Schema aus, das der Designer bereits bei einigen künstlerischen Produktionen mit limitierter Auflage verwendet hat. Diese Leuchtenkollektion aus Metall mit matter Lackierung verfügt über eine LED-Leseleuchte, die mit einer Kugel am Fuß gedimmt werden kann, und in der Version als Stehleuchte auch über eine diffuse Lichtquelle oben an der Leuchte.



138 T1 A1

138 T1 R1

138 T1 V1

138 T1 B1

**Table lamp**  
Lampada da tavolo  
Lampe de table  
Tischlampe

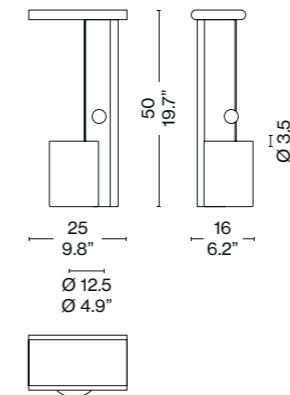

**Blown glass body**  
Corpo in vetro soffiato  
Corps en verre soufflé  
Körper aus mundgeblasenem Glas

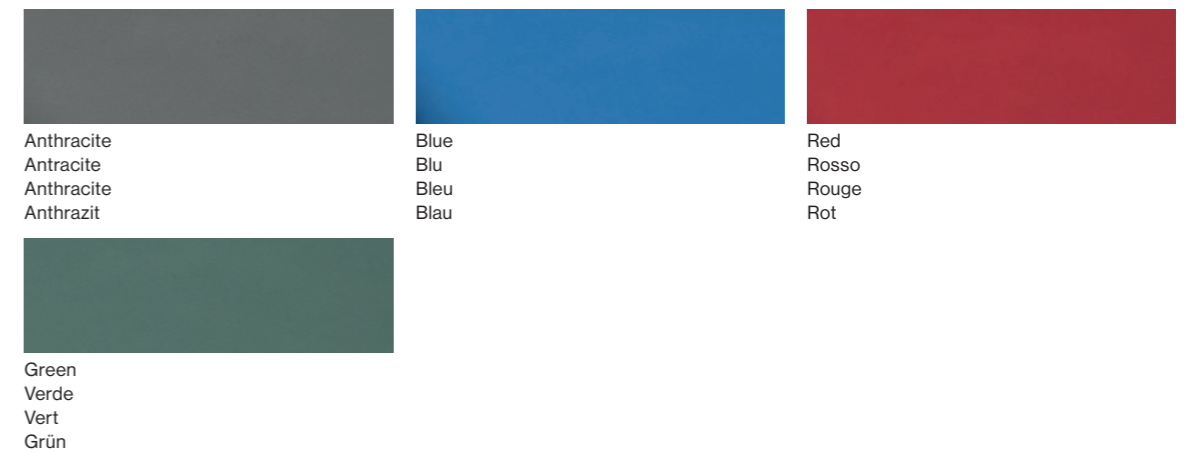

Anthracite  
Antracite  
Anthracite  
Anthrazit

Blue  
Blu  
Bleu  
Blau

Red  
Rosso  
Rouge  
Rot

Green  
Verde  
Vert  
Grün

**Technical Informations**  
Caratteristiche tecniche  
Caractéristiques techniques  
Technische Merkmale

**Materials**  
Materiali  
Matériaux  
Materialien

Aluminium, Plastic  
Alluminio, Plastica  
Aluminium, Plastique  
Aluminium, Kunststoff

**Light source**  
Fonte luminosa  
Source lumineuse  
Lichtquelle

LED module (included)  
Modulo LED (incluso)  
Module LED (inclus)  
LED-Modul (enthalten)

**Light source replaceability**  
Sostituibilità della fonte luminosa  
Remplacement de la source lumineuse  
Austauschbarkeit der Lichtquelle

LED light source replaceable by a qualified technician  
Sorgente LED sostituibile da addetto qualificato  
Source LED remplaçable par un technicien qualifié  
LED-Lichtquelle austauschbar durch qualifiziertes Fachpersonal

**Regulation**  
Regolazione  
Régulation  
Regulierung

Dimmer, included  
Dimmer, incluso  
Variateur, inclus  
Dimmer, inklusive

**Voltage**  
Voltaggio  
Tension  
Spannung

100 - 240 V

**Power**  
Potenza  
Puissance  
Leistung

15 w

**Temperature**  
Temperature  
Temperature  
Temperatur

2700 k

**System flow**  
Flusso sistema  
Flux du système  
Systemfluss

1500 lm

**CRI**  
CRI  
CRI  
CRI

> 90

Table Lamps

<b>Emission</b> Emissione Émission Emission	Direct Diretta Directe Direktes
<b>Power Supply</b> Alimentatore Alimentation électrique Stromversorgung	Included Incluso Inclus Einschließlich
<b>Cable length</b> Lunghezza cavo Longueur du câble Kabellänge	150 cm
<b>Cable colour</b> Colore e materiale cavo Couleur et matériau du câble Farbe und Material des Kabels	Black Nero Noir Schwarz
<b>Net weight</b> Peso netto Poids net Netto Gewicht	8 kg
<b>Certifications</b> Certificazioni Certifications Zertifizierungen	

Detail  
Dettaglio  
Détail  
Detail



Polyshape Collection



Floor, p. 140



**TSAI LIGHT**  
MARIO TSAI, 2025

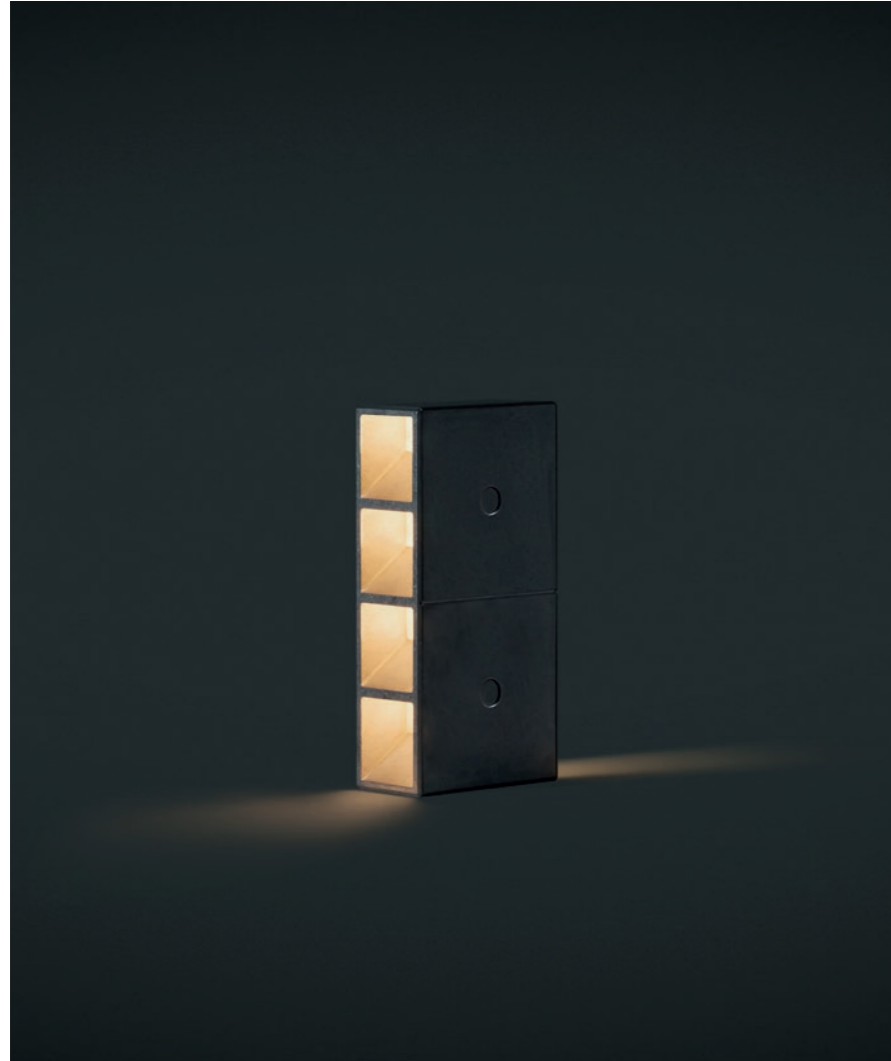

EN The brick symbolises the basic element for human constructions and is one of the most primitive and common modular products. This base unit becomes the building block for an iconic, simple lighting system, the Tsai Light. "What I needed to do was design a unit with the iconic shape of a brick that would represent Cassina, without deconstructing its shape too much, to give it good lighting properties, while also developing a way to combine them to create a collection of lamps that could be continuously expanded," explains the designer Mario Tsai. The family includes three table lamps and two pendant lamps in different sizes and shapes, all available in two finishes, tumbled aluminium and painted champagne colour, which tell the project's story through its numerous variations. A cord in coloured fabric embellishes the pendant lamp.

IT Il mattone rappresenta l'elemento base per le costruzioni umane e uno dei prodotti modulari più primitivi e comuni. Questa unità base diventa lo strumento che dà vita a un sistema di illuminazione iconico e semplice, Tsai Light. "Ciò di cui avevo bisogno era progettare un'unità con la forma iconica di un mattone che rappresentasse Cassina, senza decostruirne troppo la forma, per conferirle buone proprietà di illuminazione, sviluppando anche un modo per combinarle e creare una collezione di lampade che potesse essere continuamente estesa", spiega il designer Mario Tsai. La famiglia comprende tre modelli da tavolo e due sospensioni in diverse dimensioni e forme, tutte disponibili in due finiture, alluminio burattato e verniciato champagne, che raccontano il progetto attraverso le sue molteplici declinazioni. Un cordone colorato in tessuto impreziosisce il modello a sospensione.

FR La brique représente l'élément de base des constructions humaines et l'un des produits modulaires les plus primitifs et les plus courants. Cette unité de base devient le moyen de donner vie à un système d'éclairage simple et iconique, Tsai Light. « Ce dont j'avais besoin, c'était de concevoir une unité ayant la forme iconique d'une brique pour représenter Cassina, sans trop déconstruire sa forme, pour lui donner de bonnes propriétés d'éclairage, tout en développant une façon de les combiner et de créer une collection de lampes qui pourrait être continuellement étendue », explique le designer Mario Tsai. La famille comprend trois modèles de table et deux suspensions de tailles et de formes différentes, tous disponibles en deux finitions, aluminium tribouffonné et peinture couleur champagne, qui décrivent le projet à travers ses multiples déclinaisons. Un cordon en tissu coloré agrémenté la suspension.

DE Der Ziegelstein ist das Grundelement für von Menschen errichtete Konstruktionen und eines der primitivsten und am meisten verwendeten modularen Produkte. Diese Grundeinheit wird zum Element, mit dem das ikonische und einfache Beleuchtungssystem Tsai Light erschaffen wird. "Ich musste nur eine Einheit mit der ikonischen Form eines Ziegelsteins entwerfen, der Cassina repräsentiert, ohne die Form zu stark zu dekonstruieren, um der Leuchte gute Leuchteigenschaften zu verleihen, und gleichzeitig ein Verfahren entwickeln, um diese Einheiten zu kombinieren und eine Leuchtenkollektion zu erschaffen, die konstant erweitert werden kann", erklärt Mario Tsai. Die Familie umfasst drei Tischleuchten und zwei Pendelleuchten mit unterschiedlichen Abmessungen und Formen, die alle in den beiden Oberflächen gleitgeschliffenes Aluminium und Lackierung in der Farbe Champagner erhältlich sind, offenbaren das Projekt durch ihre zahlreichen Versionen. Ein farbiges Stoffband verschönert das Modell der Pendelleuchte. bietet: Den Schalter gedrückt halten, um die Lichtstärke zu dimmen, oder den Schalter mehrmals hintereinander drücken, um die Stufen 0 – 100 – 50 – 0 Prozent der maximalen Lichtstärke zu aktivieren. Palpebra ist ein szenografisches Designerobjekt mit einer starken Persönlichkeit und in verschiedenen Oberflächen erhältlich.



428 T3 01



428 T3 02



428 T1 01



428 T1 02



428 T2 01



428 T2 02

**Table lamp**  
Lampada da tavolo  
Lampe de table  
Tischlampe

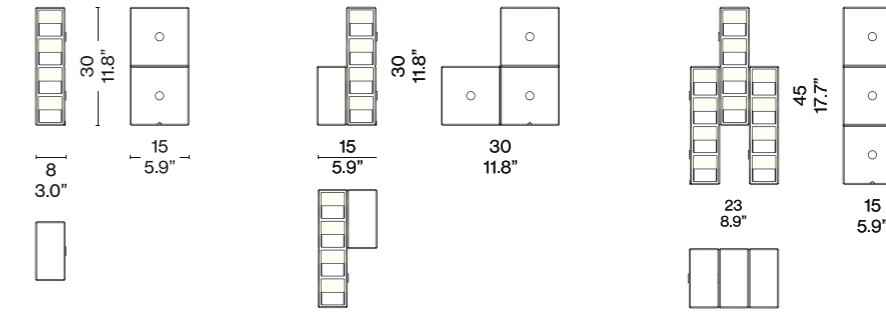

**Aluminium**  
Alluminio  
Aluminium  
Aluminium

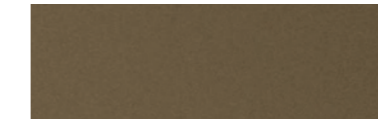

Champagne painted aluminum  
Alluminio verniciato Champagne  
Aluminium peint couleur champagne  
Champagnerfarben lackiertes Aluminium



Tumbled aluminum  
Alluminio burattato  
Aluminium dégringolé  
Getrommeltes Aluminium

	428 T1	428 T2	428 T3
<b>Technical Informations</b> Caratteristiche tecniche Caractéristiques techniques Technische Merkmale	<b>Materials</b> Materiali Matériaux Materialien	Aluminum, Plastic Alluminio, Plastica Aluminium, plastique Aluminium, Kunststoff	Aluminum, Plastic Alluminio, Plastica Aluminium, plastique Aluminium, Kunststoff
<b>Light source</b> Fonte luminosa Source lumineuse Lichtquelle	LED module (included) Modulo LED (incluso) Module LED (inclus) LED-Modul (enthaltend)	LED module (included) Modulo LED (incluso) Module LED (inclus) LED-Modul (enthaltend)	LED module (included) Modulo LED (incluso) Module LED (inclus) LED-Modul (enthaltend)
<b>Light source replaceability</b> Sostituibilità della fonte luminosa Remplacement de la source lumineuse Austauschbarkeit der Lichtquelle	LED light source replaceable by a qualified technician Sorgente LED sostituibile da addetto qualificato Source LED remplaçable par un technicien qualifié LED-Lichtquelle austauschbar durch qualifiziertes Fachpersonal	LED light source replaceable by a qualified technician Sorgente LED sostituibile da addetto qualificato Source LED remplaçable par un technicien qualifié LED-Lichtquelle austauschbar durch qualifiziertes Fachpersonal	LED light source replaceable by a qualified technician Sorgente LED sostituibile da addetto qualificato Source LED remplaçable par un technicien qualifié LED-Lichtquelle austauschbar durch qualifiziertes Fachpersonal
<b>Regulation</b> Regolazione Régulation Regulierung	Dimmer, included Dimmer, incluso Variateur, inclus Dimmer, inklusive	Dimmer, included Dimmer, incluso Variateur, inclus Dimmer, inklusive	Dimmer, included Dimmer, incluso Variateur, inclus Dimmer, inklusive
<b>Voltage</b> Voltaggio Tension Spannung	100 - 240 V	100 - 240 V	100 - 240 V
<b>Power</b> Potenza Puissance Leistung	17 w	23 w	33 w
<b>Temperature</b> Temperature Temperature Temperatur	2700 k	2700 k	2700 k
<b>System flow</b> Flusso sistema Flux du système Systemfluss	1520 lm	2007 lm	2830 lm
<b>CRI</b> CRI CRI CRI	> 90	> 90	> 90

Table Lamps

	428 T1	428 T2	428 T3
<b>Emission</b> Emissione Émission Emission	Direct/Indirect Diretta/Indiretta Directe/Indirecte Direkt/Indirekt	Direct/Indirect Diretta/Indiretta Directe/Indirecte Direkt/Indirekt	Direct/Indirect Diretta/Indiretta Directe/Indirecte Direkt/Indirekt
<b>Power Supply</b> Alimentatore Alimentation électrique Stromversorgung	Included Incluso Inclus Einschließlich	Included Incluso Inclus Einschließlich	Included Incluso Inclus Einschließlich
<b>Cable length</b> Lunghezza cavo Longueur du câble Kabellänge	200 cm	200 cm	200 cm
<b>Cable colour</b> Colore e materiale cavo Couleur et matériau du câble Farbe und Material des Kabels	Dark grey fabric Tessuto in grigio scuro Tissu gris foncé Gewebe in Dunkelgrau	Dark grey fabric Tessuto in grigio scuro Tissu gris foncé Gewebe in Dunkelgrau	Dark grey fabric Tessuto in grigio scuro Tissu gris foncé Gewebe in Dunkelgrau
<b>Net weight</b> Peso netto Poids net Netto Gewicht	4,6 kg	5,8 kg	8,6 kg
<b>Certifications</b> Certificazioni Certifications Zertifizierungen			

Detail  
Dettaglio  
Détail  
Detail



Tsai Light Collection



Suspension, p.200



**VALOR.S**  
PHILIPPE STARCK, 2023



EN Valor.S is the table lamp and applique designed by Philippe Starck as a tribute to Vallauris, a tiny village on the French Riviera where, after World War II, Pablo Picasso and many other artists took up residence to reveal to the world the beauty of enamelled ceramics. Starck interprets that period with his own personal approach to the malleable material used by great artists and painted by hand. The table lamp and applique are characterized by their smooth, organic shape and lively colours that include ivory white, orange, gold and silver. In the monochromatic gold and silver versions, the lamp features a 24-carat polished gold finish on the exterior and is embellished with gold leaf detailing on the interior. In the silver version, the exterior is finished in platinum silver, while the interior is adorned with silver leaf.

IT Valor.S è la lampada da tavolo e applique disegnata da Philippe Starck per rendere omaggio a Vallauris, un piccolo villaggio della Costa Azzurra dove, dopo la Seconda Guerra Mondiale, Pablo Picasso si stabilì con molti altri artisti per rivelare al mondo la bellezza della ceramica smaltata. Starck interpreta quell'epopea con il suo personale approccio a quel materiale usato da grandi artisti e dipinto a mano. La lampada da tavolo e l'applique si distinguono per la forma liscia e organica e per i colori vivaci che comprendono il bianco avorio, l'arancio, l'oro e l'argento. Nelle varianti monocromatiche, oro e argento, la lampada è verniciata in oro lucido 24 carati nella parte esterna e impreziosita dalla lavorazione in foglia oro nel lato interno, mentre nella versione in argento l'esterno è rifinito in argento platino e l'interno è decorato in foglia argento.

FR Valor.S est une lampe de table et une applique conçues par Philippe Starck pour rendre hommage à Vallauris, un petit village de la Côte d'Azur où, après la Seconde Guerre mondiale, Pablo Picasso s'était installé avec de nombreux autres artistes pour révéler au monde la beauté de la céramique émaillée. Starck interprète cette épopée avec sa propre approche du matériau utilisé par de grands artistes et peint à la main. La lampe de table et l'applique se distinguent par la forme lisse et organique et par les couleurs vives qui comprennent le blanc ivoire, l'orange, l'or et l'argent. Dans les versions monochromes or et argent, la lampe présente un revêtement extérieur en or poli 24 carats et est embellie de feuilles d'or à l'intérieur. Dans la version argent, l'extérieur est fini en argent platine, tandis que l'intérieur est décoré de feuilles d'argent.

DE Philippe Starck hat die Tischleuchte und Wandleuchte Valor.S als Hommage an Vallauris entworfen, einer kleinen Ortschaft an der Côte d'Azur, in der sich nach dem zweiten Weltkrieg Pablo Picasso und viele andere Künstler niederließen, um der Welt die Schönheit der glasierten Keramik nahezubringen. Starck interpretiert dieses Epos mit seinem persönlichen Ansatz für den Umgang mit diesem Material, das von großen Künstlern verwendet wurde und handbemalt ist. Die Tischleuchte und die Wandleuchte zeichnen sich durch die glatte und organische Form und die kräftigen Farben aus, zu denen Elfenbein, Orange, Gold und Silber zählen. In den einfarbigen Varianten Gold und Silber ist die Lampe außen mit 24-karätigem poliertem Gold beschichtet und innen mit Blattgold veredelt. In der Silber-Version ist die Außenseite in Platin-Silber gehalten, während die Innenseite mit Blattsilber verziert ist.



209 T101



209 T102

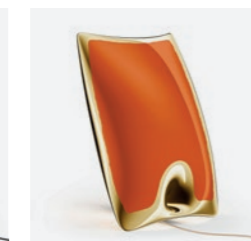

209 T103



209 T105

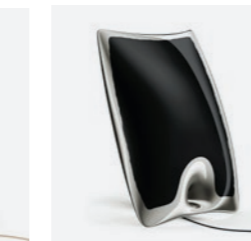

209 T107

**Hand painted table lamp**  
Lampada da tavolo dipinta a mano  
Lampe de table peinte à la main  
Handbemalte Tischlampe

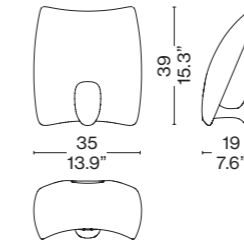

**Ceramic**  
Ceramica  
Céramique  
Keramik

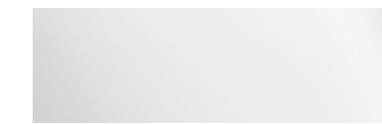

White  
Bianco  
Blanc  
Weiß



Gold  
Oro  
Or  
Gold



Gold, amber decoration on the convex side  
Oro, decoro ambra lato convesso  
Or, décoration ambre sur le côté convexe  
Gold, bernsteindekor auf der konvexen Seite

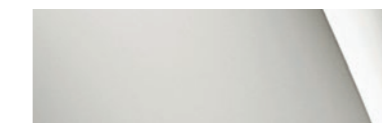

Silver  
Argento  
Argent  
Silber

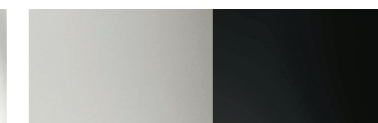

Silver, black decoration on the convex side  
Argento, decoro nero lato convesso  
Argent, décoration noire sur le côté convexe  
Silber, schwarze Dekoration auf der konvexen Seite

**Technical Informations**  
Caratteristiche tecniche  
Caractéristiques techniques  
Technische Merkmale

**Material**  
Materiale  
Matériaux  
Gestell

Ceramic, aluminium, plastic  
Ceramica, alluminio, plastica  
Céramique, aluminium, plastique  
Keramik, Aluminium, Kunststoff

**Light source**  
Fonte luminosa  
Source lumineuse  
Lichtquelle

LED Array (included)  
LED Array (incluso)  
LED Array (inclus)  
LED-Array (enthaltен)

**Light source replaceability**  
Sostituibilità della fonte luminosa  
Remplacement de la source lumineuse  
Austauschbarkeit der Lichtquelle

LED light source replaceable by a qualified technician  
Sorgente LED sostituibile da addetto qualificato  
Source LED remplaçable par un technicien qualifié  
LED-Lichtquelle austauschbar durch qualifiziertes Fachpersonal

**Regulation**  
Regolazione  
Régulation  
Regulierung

Dimmer (incluso)  
Dimmer (included)  
Variateur (inclus)  
Dimmer (inklusive)

**Voltage**  
Voltaggio  
Tension  
Spannung

100-240 V

Table Lamps

<b>Power</b> Potenza Puissance Leistung	7 W
<b>Temperature</b> Temperatura Température Temperatur	2700 K
<b>System flow</b> Flusso sistema Flux du système Systemfluss	467 lm
<b>Cri</b> Cri Cri Cri	>90
<b>Emission</b> Emissione Émission Emission	Indirect light Luce indiretta Lumière indirecte Indirektes licht
<b>Power supply</b> Alimentatore Alimentation Stromzufuhr	Included incluso incluse enthalten
<b>Cable length</b> Lunghezza cavo Longueur du câble Kabellänge	50 + 150 cm
<b>Cable colour and material</b> Colore e materiale cavo Couleur et matériau du câble Farbe und Material des Kabels	Orange/ Black/ Beige, textile Arancio/ Nero/ Beige, tessuto Orange/ Noir/ Beige, tissu Kabels Orange/ Schwarz/ Beige, Textil
<b>Net weight</b> Peso netto Poids net Netto Gewicht	2,6 kg
<b>Certifications</b> Certificazioni Certifications Zertifizierungen	IP20 CE UK CA

Valor.S Collection

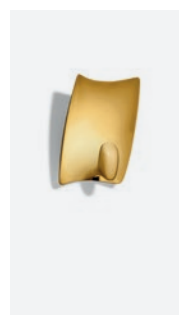

Wall, p.224



**WAX STONE LIGHT – Table I/II**  
 LINDE FREYA TANGELDER, 2023

EN The Wax, Stone, Light Collection by Linde Freya Tangelder – based on five totem-like columns, each of different dimensions and composed of sculptural blocks made of blown Murano glass – serves as inspiration for various options to illuminate a broader selection of spaces. The cube-shaped modules that comprise the five pieces in the first collection were reinterpreted to bring to life new configurations: a pendant lamp and two appliques, one rounded and one with more linear shapes, carved from cut cubes. Made of Murano glass blown inside cast-iron moulds by skilled artisans, the blocks also retain the unevenness of surfaces hand-worked with wax, that makes each piece unique.

IT La collezione Wax, Stone, Light firmata da Linde Freya Tangelder, basata su cinque colonne totemiche, ciascuna di dimensione diversa e composta da blocchi scultorei realizzati in vetro di Murano soffiato, fa da ispirazione a diversi modelli pensati per illuminare una selezione più ampia di spazi. I moduli cubici che compongono i cinque pezzi della prima collezione sono reinterpretati per dare vita a nuove configurazioni: un modello a sospensione e due applique, una tondeggiante e una dalle forme più lineari, ricavate dai cubi tagliati. Realizzati in vetro di Murano soffiato da abili artigiani all'interno di stampi in ghisa, i blocchi conservano l'irregolarità della superficie lavorata a mano con la cera, che rende ogni pezzo unico.

FR La collection Wax, Stone, Light de Linde Freya Tangelder, constituée de cinq colonnes totemiques de tailles différentes et composées de blocs sculpturaux en verre soufflé de Murano, est la source d'inspiration de divers modèles conçus pour éclairer un plus grand éventail d'espaces. Les modules cubiques qui composent les cinq pièces de la première collection sont réinterprétés pour créer trois nouvelles configurations: une suspension et deux appliques, l'une arrondie et l'autre de forme plus linéaire, obtenues à partir des cubes découpés. Réalisés en verre de Murano soufflé dans des moules en fonte par d'habiles artisans, les blocs conservent l'irrégularité de la surface travaillée à la main avec de la cire, ce qui rend chaque pièce unique.

DE Die Kollektion Wax, Stone, Light von Linde Freya Tangelder basiert auf fünf Totempfählen in verschiedenen Größen, die sich aus skulpturalen Blöcken aus mundgeblasenem Muranoglas zusammensetzen und als Inspiration für die verschiedenen Modelle gedient haben, die dazu gedacht sind, unterschiedliche Räume zu beleuchten. Die kubischen Module, aus denen sich die Leuchten der ersten Kollektion zusammensetzen, wurden neu interpretiert, um Raum für neue Konfigurationen zu schaffen: eine Pendelleuchte und zwei Wandleuchten, davon eine mit runderen Formen und eine mit linearen Formen, die aus Würfeln geschnitten werden. Die Blöcke aus Muranoglas werden von geschickten Glasbläsern in gusseisernen Formen geblasen und bewahren sich die Unregelmäßigkeit der Oberflächen, die von Hand aus Wachs geformt werden und jede Leuchte zu einem Unikat macht.



072 T101



072 T2 01

**Table lamp**  
 Lampada da tavolo  
 Lampe de table  
 Tischlampe

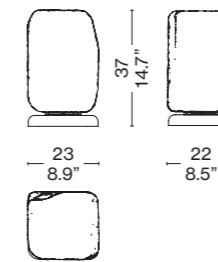

**Table lamp**  
 Lampada da tavolo  
 Lampe de table  
 Tischlampe

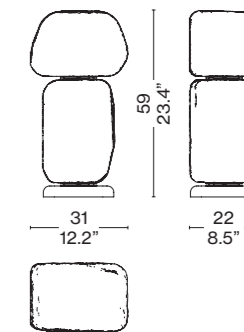

**Blown glass body**  
 Corpo in vetro soffiato  
 Corps en verre soufflé  
 Körper aus mundgeblasenem Glas



Bianco

**Base**  
 Basamento  
 Base  
 Sockel



Brushed stainless steel  
 Acciaio Inox spazzolato  
 Acier inoxydable brossé  
 Gebürsteter edelstahl

072 T1

072 T2

**Technical Informations**  
 Caratteristiche tecniche  
 Caractéristiques techniques  
 Technische Merkmale

**Material**  
 Materiale  
 Materiaux  
 Gestell

Stainless steel, Aluminium, plastic, glass  
 Acciaio inox, Alluminio, plastica, vetro  
 Acier inoxydable, Aluminium, Plastique, verre  
 Gebürsteter, Aluminium, Kunststoff, Glas

Stainless steel, Aluminium, plastic, glass  
 Acciaio inox, Alluminio, plastica, vetro  
 Acier inoxydable, Aluminium, Plastique, verre  
 Gebürsteter, Aluminium, Kunststoff, Glas

**Light source**  
 Fonte luminosa  
 Source lumineuse  
 Lichtquelle

LED module (included)  
 Modulo LED (incluso)  
 Module LED (inclus)  
 LED-Modul (enthalten)

LED module (included)  
 Modulo LED (incluso)  
 Module LED (inclus)  
 LED-Modul (enthalten)

**Light source replaceability**  
 Sostituibilità della fonte luminosa  
 Remplacement de la source lumineuse  
 Austauschbarkeit der Lichtquelle

LED light source replaceable by a qualified technician  
 Sorgente LED sostituibile da addetto qualificato  
 Source LED remplaçable par un technicien qualifié  
 LED-Lichtquelle austauschbar durch qualifiziertes Fachpersonal

LED light source replaceable by a qualified technician  
 Sorgente LED sostituibile da addetto qualificato  
 Source LED remplaçable par un technicien qualifié  
 LED-Lichtquelle austauschbar durch qualifiziertes Fachpersonal

**Regulation**  
 Regolazione  
 Régulation  
 Regulierung

Dimmer (incluso)  
 Dimmer (included)  
 Variateur (inclus)  
 Dimmer (inklusive)

Dimmer (incluso)  
 Dimmer (included)  
 Variateur (inclus)  
 Dimmer (inklusive)

**Voltage**  
 Voltaggio  
 Tension  
 Spannung

100-240 V

100-240 V

**Power**  
 Potenza  
 Puissance  
 Leistung

9 W

15 W

**Temperature**  
 Temperatura  
 Température  
 Temperatur

2700 K

2700 K

**System flow**  
 Flusso sistema  
 Flux du système  
 Systemfluss

1665 lm

2775 lm

Table Lamps

	072 T1	072 T2
<b>Cri</b> Cri Cri Cri	>90	>90
<b>Emission</b> Emissione Émission Emission	Scattered Diffusa Diffuse Diffuses Licht	Scattered Diffusa Diffuse Diffuses Licht
<b>Power supply</b> Alimentatore Alimentation Stromzufuhr	Included incluso incluse enthalten	Included incluso incluse enthalten
<b>Cable length</b> Lunghezza cavo Longueur du câble Kabellänge	50 + 150 cm	50 + 150 cm
<b>Cable colour and material</b> Colore e materiale cavo Couleur et matériau du câble Farbe und Material des Kabels	Transparent Transparente Transparent Transparent	Transparent Transparente Transparent Transparent
<b>Net weight</b> Peso netto Poids net Netto Gewicht	8,5 kg	13,4 kg
<b>Certifications</b> Certificazioni Certifications Zertifizierungen		

Detail  
Dettaglio  
Détail  
Detail



Wax Stone Light Collection

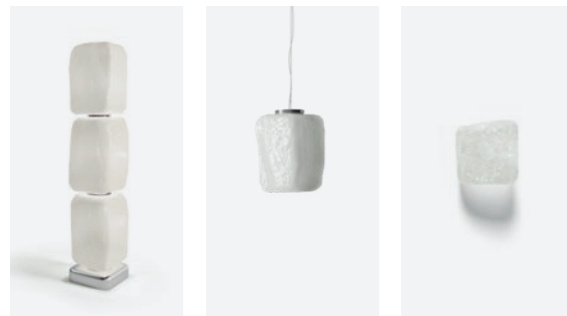

Floor, p. 120

Suspension, p. 160

Wall, p. 216



# TABLE LAMPS

Lampade da tavolo, Lampes de table, Tischlampen

## Karakter



**ACCELSA**  
Angelo Mangiarotti  
P. 78



**DOMO TABLE**  
Joe Colombo  
P. 82



**LARI**  
Angelo Mangiarotti  
P. 86



**LARI MINI**  
Angelo Mangiarotti  
P. 90



**MOBY 1**  
Birgitte Due Madsen  
& Jonas Trampedach  
P. 94



**MOBY 2**  
Birgitte Due Madsen  
& Jonas Trampedach  
P. 98



**RISCIO**  
Joe Colombo  
P. 102



**SAFFO**  
Angelo Mangiarotti  
P. 106



**SFERA**  
Angelo Mangiarotti  
P. 110



**ACCELSA**  
ANGELO MANGIAROTTI, 1985  
KARAKTER



8KRKL1300019 / 8KRKL130K019

EN Designed in 1985 by Angelo Mangiarotti, a celebrated Italian architect, sculptor, and designer, the Accelsa lamp embodies a blend of timeless elegance and a contemporary appeal. Crafted from delicate, mouth-blown Venetian frosted white glass, the design emits a gentle, diffused light, creating an ambient atmosphere that adds tranquillity and charm to any space.

IT Progettata nel 1985 da Angelo Mangiarotti, famoso architetto, scultore e designer italiano, la lampada Accelsa incarna la fusione tra l'intramontabile eleganza e il fascino moderno. Prodotta in un delicato vetro soffiato veneziano di colore bianco satinato, la lampada emette una luce morbida e diffusa che crea un'atmosfera capace di infondere tranquillità ed eleganza ad ogni ambiente.

FR Conçue en 1985 par Angelo Mangiarotti, célèbre architecte, sculpteur et designer italien, la lampe Accelsa incarne un mélange d'élégance intemporelle et d'attrait contemporain. Fabriquée en délicat verre vénitien, blanc dépoli et soufflé à la bouche, cette lampe diffuse une lumière douce, créant une atmosphère qui apporte tranquillité et charme à n'importe quel espace.

DE Die Leuchte Accelsa wurde 1965 vom gefeierten italienischen Architekten, Bildhauer und Designer Angelo Mangiarotti entworfen und verbindet zeitlose Eleganz mit einer modernen Ausstrahlung. Die Leuchte besteht aus filigranem mundgeblasenem venezianischem Milchglas und strahlt ein freundliches, diffuses Licht aus, das eine behagliche Atmosphäre schafft, die jedem Raum Ruhe und Charme verleiht.

**Table lamp**  
Lampada da tavolo  
Lampe de table  
Tischlampe

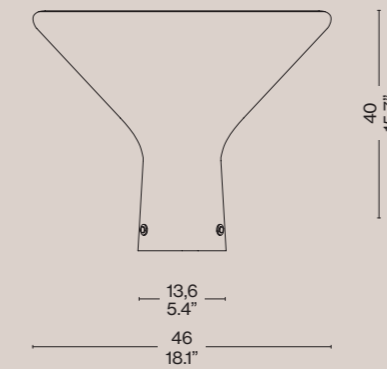

**Mouth-blown glass**  
Vetro soffiato  
Verre soufflé  
Geblasenem Glas



Bianco  
White  
blanc  
Weiß

**Technical Informations**

Caratteristiche tecniche  
Caractéristiques techniques  
Technische Merkmale

**Materials**

Materiali  
Matériaux  
Materialien

Mouth - blown glass, steel  
Bocca - vetro soffiato, acciaio  
Bouche - verre soufflé, acier  
Mund - geblasenes Glas, Stahl

**Light source**

Fonte luminosa  
Source lumineuse  
Lichtquelle

E27 LED (not included)  
E27 LED (esclusa)  
E27 LED (non inclus)  
E27 LED (nicht enthalten)

**Light source replaceability**

Sostituibilità della fonte luminosa  
Remplacement de la source lumineuse  
Austauschbarkeit der Lichtquelle

Light source replaceable by the end user  
Sorgente sostituibile da utente finale  
Source remplaçable par l'utilisateur final  
Lichtquelle austauschbar durch den Endnutzer

**Regulation**

Regolazione  
Régulation  
Regulierung

Dimmable, on cord turn-button, stepless  
Dimmerabile, con pulsante di accensione a cavo, senza interruzioni  
Dimmable, par bouton rotatif sur le cordon, en continu  
Dimmbar, Drehknopf am Kabel, stufenlos

**Voltage**

Voltaggio  
Tension  
Spannung

220-240 V

**Power**

Potenza  
Puissance  
Leistung

Max 10 W

**Emission**

Emissione  
Émission  
Emission

Diffused  
Diffusa  
Diffuse  
Diffuses Licht

**Cable length**

Lunghezza cavo  
Longueur du câble  
Kabellänge

200 cm

Table Lamps

<b>Cable colour and material</b> Colore e materiale cavo Couleur et matériau du câble Farbe und Material des Kabels	Black, textile Nero, tessuto Noir, tissu Schwarz, Textil
<b>Net weight</b> Peso netto Poids net Netto Gewicht	5,85 kg
<b>Certifications</b> Certificazioni Certifications Zertifizierungen	

Detail  
Dettaglio  
Détail  
Detail

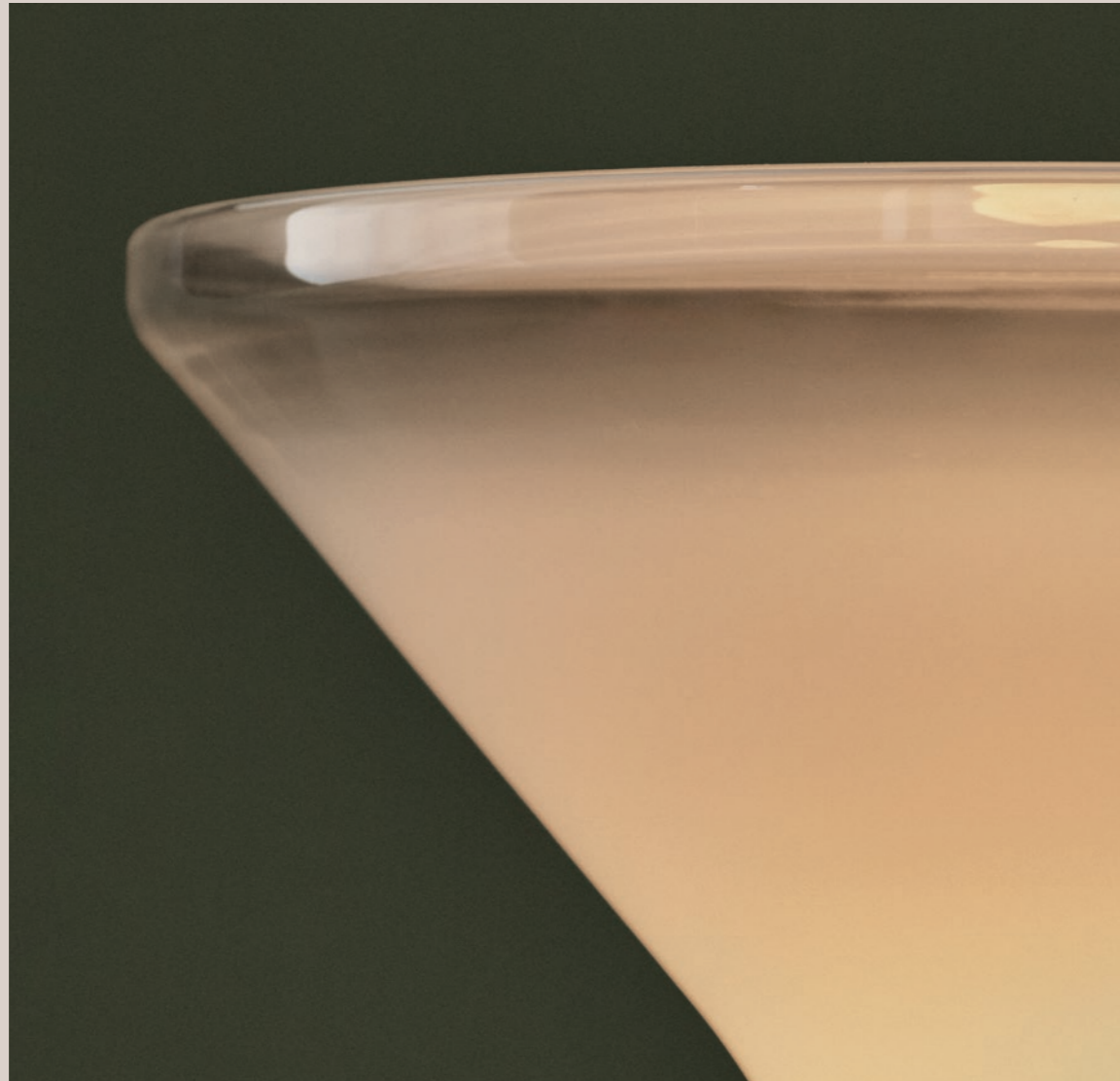

**DOMO TABLE**  
JOE COLOMBO, 1965  
KARAKTER

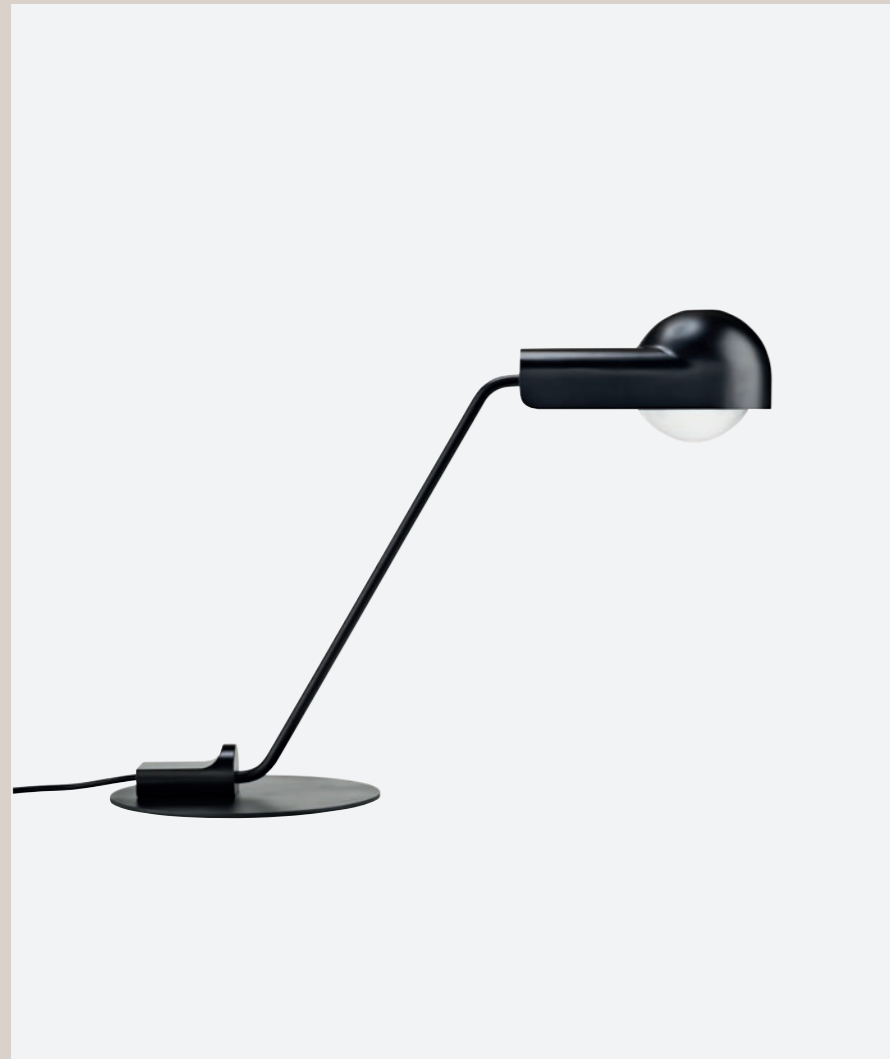

EN The Domo lamp was originally designed by Italian designer Joe Colombo in 1965. Back then he designed three lamps based on the same core shape. Known for his democratic and functional design, his flexible and convertible furniture meant to be used in many different ways – all to the benefit of the user. Joe Colombo experimented with new materials and the latest technologies and designed futuristic “machines for living”, many of which have become icons for a new way of living. One of them is Domo. Colombo often rejected sharp corners and straight lines in favour of curvaceous forms.

IT Progettata in origine dal designer italiano Joe Colombo nel 1965, la lampada Domo offriva tre diverse configurazioni accomunate da una stessa forma base. Noto per il suo orientamento verso il design democratico e funzionale, egli progettò mobili flessibili e convertibili capaci di favorire la versatilità d'uso a vantaggio della fruibilità dell'utente. Joe Colombo sperimentò l'impiego di nuovi materiali e tecnologie innovative per progettare “Macchine abitative” futuristiche diventate, in alcuni casi, icone di un nuovo modo di vivere. Domo è una di queste. Colombo spesso privilegiava le forme sinuose rispetto a linee diritte e angoli netti.

FR À l'origine, la lampe Domo a été conçue en 1965 par le designer italien Joe Colombo. Il avait à l'époque conçu trois lampes basées sur la même forme. Connu pour son design démocratique et fonctionnel, ses meubles flexibles et convertibles sont conçus pour être utilisés de multiples façons, tout cela au profit de l'utilisateur. Joe Colombo a expérimenté de nouveaux matériaux et les technologies les plus récentes et a conçu des « machines à vivre » futuristes, dont beaucoup sont devenues des icônes d'un nouveau mode de vie. L'une d'entre elles est Domo. Colombo évitait souvent les angles vifs et les lignes droites en faveur des formes courbes.

DE Der italienische Designer Joe Colombo hat die Leuchte Domo 1965 entworfen, damals in drei Versionen mit dem gleichen Designkonzept. Der Designer war für sein demokratisches und zweckmäßiges Design bekannt, das für viele verschiedene Verwendungszwecke geeignet ist, alle zum Nutzen des Benutzers. Colombo experimentierte mit neuen Materialien und modernster Technologie und entwarf “Wohnmaschinen”, von denen viele zu Ikonen einer neuen Lebensweise geworden sind. Eine davon ist Domo. Colombo verzichtete oft auf scharfe Kanten und gerade Linien, um kurvigen und gefälligen Formen den Vorzug zu geben.

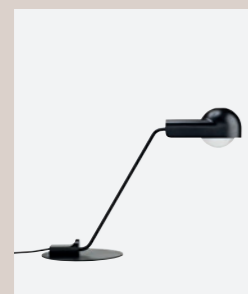

8KRKL3120009 EU/  
8KRKL312K009 UK

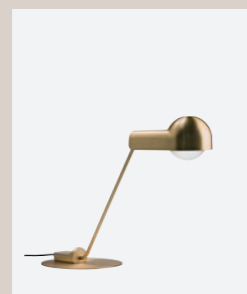

8KRKL3110009 EU/  
8KRKL311K009 UK

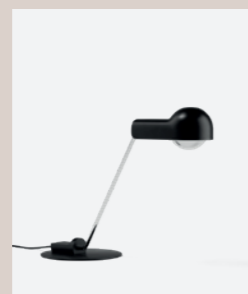

8KRKL3130009 EU/  
8KRKL313K009 UK

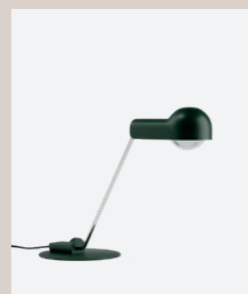

8KRKL3140009 EU/  
8KRKL314K009 UK

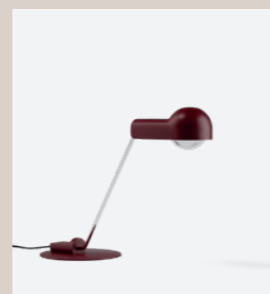

8KRKL3150009 EU/  
8KRKL315K009 UK

**Floor lamp**  
Lampada da terra  
Lampadaire  
Stehleuchte

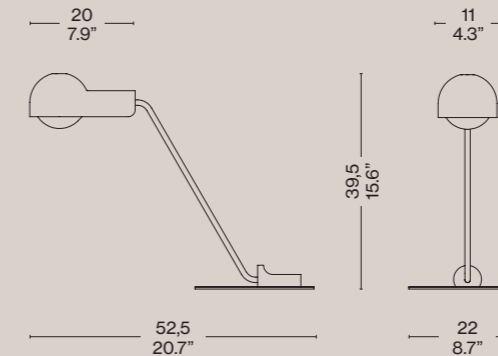

**Base and lamp head**

Base e testa della lampada  
Base et tête de lampe  
Sockel und Lampenkopf

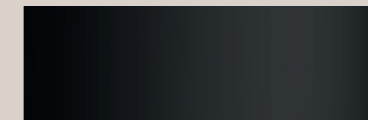

Steel with black powder coating  
Acciaio con verniciatura a polvere nero  
Acier avec revêtement en poudre noir  
Stahl mit schwarzer Pulverbeschichtung



Steel with red powder coating  
Acciaio con verniciatura a polvere rosso  
Acier avec revêtement en poudre rouge  
Stahl mit roter Pulverbeschichtung



Steel with green powder coating  
Acciaio con verniciatura a polvere verde  
Acier avec revêtement en poudre vert  
Stahl mit grüner Pulverbeschichtung

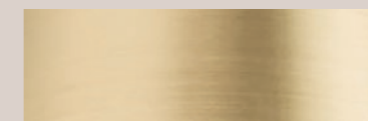

Brushed brass with clear lacquer  
Ottone spazzolato con lacca trasparente  
Laiton brossé avec laque transparente  
Messing gebürstet und klar lackiert

**Stem**

Stelo  
Tige  
Stiel

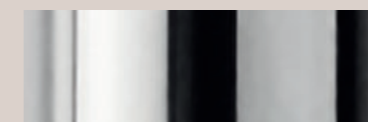

Steel  
Acciaio  
Acier  
Stahl

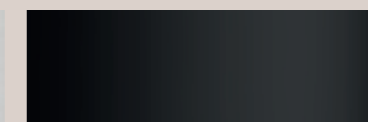

Steel with black powder coating  
Acciaio con verniciatura a polvere nero  
Acier avec revêtement en poudre noir  
Stahl mit schwarzer Pulverbeschichtung



Brushed brass with clear lacquer  
Ottone spazzolato con lacca trasparente  
Laiton brossé avec laque transparente  
Messing gebürstet und klar lackiert

**Technical Informations**

Caratteristiche tecniche  
Caractéristiques techniques  
Technische Merkmale

**Materials**

Materiali  
Matériaux  
Materialien

Steel/Brass  
Acciaio/ottone  
Acier/laiton  
Stahl/Messing

**Light source**

Fonte luminosa  
Source lumineuse  
Lichtquelle

E27 Globe 28W max (not included)  
E27 Globo 28W max (non incluso)  
Globe E27 28W max (non inclus)  
E27 Globe 28W max (nicht enthalten)

**Light source replaceability**

Sostituibilità della fonte luminosa  
Remplacement de la source lumineuse  
Austauschbarkeit der Lichtquelle

Light source replaceable by the end user  
Sorgente sostituibile da utente finale  
Source remplaçable par l'utilisateur final  
Lichtquelle austauschbar durch den Endnutzer

**Regulation**

Regolazione  
Régulation  
Regulierung

Dimmable, on cord turn-button, stepless. Version black/black - On-off switch.  
Dimmerabile, con pulsante di accensione a cavo, senza interruzioni.  
Versione nero/nero interruttore on-off  
Dimmable, bouton rotatif sur cordon, progressif. Version noir/noir - Interrupteur marche-arrêt.  
Dimmbar, Drehknopf am Kabel, stufenlos. Version schwarz/schwarz - Ein-Aus-Schalter

**Voltage**

Voltaggio  
Tension  
Spannung

220-240 V

**Power**

Potenza  
Puissance  
Leistung

Max 28 W

Table Lamps

<b>Emission</b> Emissione Émission Emission	Directional Direzionale Directionnel Richtungsweisend
<b>Cable length</b> Lunghezza cavo Longueur du câble Kabellänge	200 cm
<b>Cable colour and material</b> Colore e materiale cavo Couleur et matériau du câble Farbe und Material des Kabels	Black, textile Nero, tessuto Noir, tissu Schwarz, Textil
<b>Net weight</b> Peso netto Poids net Netto Gewicht	2,5 kg
<b>Certifications</b> Certificazioni Certifications Zertifizierungen	

**Detail**  
Dettaglio  
Détail  
Detail



**Domo Collection**



Floor, p. 142



**LARI**  
ANGELO MANGIAROTTI, 1978  
KARAKTER



EN Drawing influence from architectural shapes and materials, prolific Italian architect Angelo Mangiarotti designed the Lari lamp in a singular piece of mouth blown glass, elevated onto a simple base. The oversized rectangular form and texture of the glass work together to suggest the slightly industrial appeal of the Lari light.

IT Traendo ispirazione dalle forme e dai materiali prediletti in ambito architettonico, il prolifico architetto italiano Angelo Mangiarotti progettò la lampada Lari immaginando un monoblocco di vetro soffiato innalzato su una semplice base. La texture del vetro e la forma rettangolare sovradimensionata donano alla lampada Lari un aspetto vagamente industriale.

FR S'inspirant des formes et des matériaux de l'architecture, le prolifique architecte italien Angelo Mangiarotti a conçu la lampe Lari à partir d'un unique bloc de verre soufflé à la bouche, posé sur une base très simple. La lampe Lari se démarque par sa forme rectangulaire surdimensionnée et la texture de son verre qui lui confèrent une esthétique quelque peu industrielle.

DE Der erfolgreiche italienische Architekt Angelo Mangiarotti ließ sich beim Design der Tischleuchte Lari von architektonischen Formen und Materialien inspirieren und entwarf eine Leuchte aus einem Stück, die aus mundgeblasenem Glas besteht und auf einem einfachen Fuß sitzt. Die übergroße rechteckige Form und die Textur vom Glas machen zusammen den leicht industriellen Charme der Leuchte Lari aus.

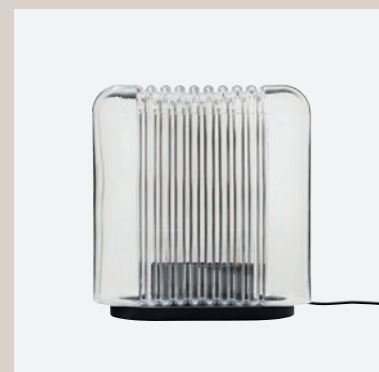

8KRKL5000009 EU / 8KRKL500K009 UK

**Table lamp**  
Lampada da tavolo  
Lampe de table  
Tischleuchte

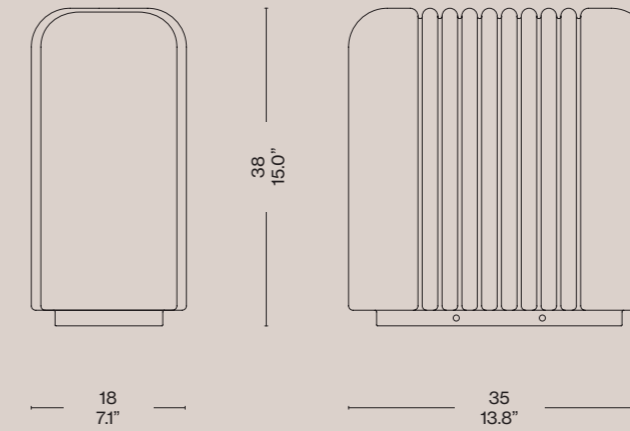

**Shade**  
Paralume  
Abat-jour  
Lampenschirm



Mouth-blown glass  
Vetro soffiato a bocca  
Verre soufflé à la bouche  
Mundgeblasenes Glas

**Base**  
Base  
Base  
Base



Aluminium with black powder coating  
Alluminio con verniciatura a polvere nera  
Aluminium avec revêtement en poudre noir  
Aluminium mit schwarzer Pulverbeschichtung

**Technical Informations**  
Caratteristiche tecniche  
Caractéristiques techniques  
Technische Merkmale

**Materials**  
Materiali  
Matériaux  
Materialien

Mouth-blown glass, aluminium  
Vetro soffiato a bocca, alluminio  
Verre soufflé à la bouche, aluminium  
Mundgeblasenes Glas, Aluminium

**Light source**  
Fonte luminosa  
Source lumineuse  
Lichtquelle

2 x E27 28W max (not included)  
2 x E27 28W max (non inclusi)  
2 x E27 28W max (non inclus)  
2 x E27 28W max (nicht enthalten)

**Light source replaceability**  
Sostituibilità della fonte luminosa  
Remplacement de la source lumineuse  
Austauschbarkeit der Lichtquelle

Light source replaceable by the end user  
Sorgente sostituibile da utente finale  
Source remplaçable par l'utilisateur final  
Lichtquelle austauschbar durch den Endnutzer

**Regulation**  
Regolazione  
Régulation  
Regulierung

Dimmable, on cord turn-button, stepless  
Dimmerabile, con pulsante di accensione a cavo, senza interruzioni  
Dimmable, par bouton rotatif sur le cordon, en continu  
Dimmbar, Drehknopf am Kabel, stufenlos

**Voltage**  
Voltaggio  
Tension  
Spannung

220 - 240 V

**Power**  
Potenza  
Puissance  
Leistung

2 x max 28 W

**Emission**  
Emissione  
Émission  
Emission

Diffuse  
Diffusa  
Diffuse  
Diffuses

## Table Lamps

<b>Cable length</b> Lunghezza cavo Longueur du câble Kabellänge	200 cm
<b>Cable colour and material</b> Colore e materiale cavo Couleur et matériau du câble Farbe und Material des Kabels	Black, textile Nero, tessuto Noir, tissu Schwarz, Textil
<b>Net weight</b> Peso netto Poids net Netto Gewicht	5 kg
<b>Certifications</b> Certificazioni Certifications Zertifizierungen	  

**Detail**  
Dettaglio  
Détail  
Detail



**LARI MINI**  
ANGELO MANGIAROTTI, 1978 / 2023  
KARAKTER



8KRKL5100029

EN Lari mini is a portable version of Angelo Mangiarotti's original Lari lamp from 1978. Just like the original Lari, Lari mini consists of a single mouth-blown piece of glass attached to a powder-coated metal base. The mouth-blown glass has a distinctive rippled structure which creates a beautiful, slightly blurred feel to the ambient light. Lari mini can cast its beautiful light in a wide range of settings – from cosy nooks in private homes and eye-catching reception desks at the office to dim, candlelit dinners at the restaurant. Lari mini charges via a USB-C cable and goes from zero to fully charged in 3,5 to 4 hours. When fully charged, it can provide up to 14 hours of light.

IT Lari mini è la versione portatile della lampada Lari originale progettata da Angelo Mangiarotti nel 1978. Come la sua sorella maggiore, Lari mini si compone di un monoblocco di vetro soffiato montato su una base in metallo verniciato a polvere. La caratteristica struttura ondulata del monoblocco in vetro soffiato crea un'illuminazione confortevole e lievemente soffusa. Lari mini si adatta agli ambienti più svariati: gli angolini più intimi della casa, accattivanti luoghi d'accoglienza in ufficio oppure per creare un'atmosfera a lume di candela nei ristoranti. Lari mini si ricarica tramite cavo USB-C e si ricarica completamente in 3,5 - 4 ore. La carica completa fornisce fino a 14 ore di luce.

FR Lari mini est une version portable de la lampe Lari originale d'Angelo Mangiarotti datant de 1978. À l'instar du modèle d'origine, Lari mini se compose d'un unique bloc de verre soufflé à la bouche, posé sur un socle en métal thermolaqué. Le verre soufflé à la bouche arbore une structure ondulée caractéristique qui confère à la lumière ambiante un aspect légèrement tamisé d'une grande beauté. Lari mini peut diffuser sa belle lumière dans un large éventail de situations allant des coins douillet dans les maisons particulières aux bureaux d'accueil attrayants dans des entreprises, en passant par les diners aux chandelles au restaurant. Lari mini se recharge via un câble USB-C et requiert 3,5 à 4 heures pour passer de zéro à une charge complète avec laquelle elle peut fournir jusqu'à 14 heures de lumière.

DE Lari Mini ist eine tragbare Version der originalen Leuchte Lari, die Angelo Mangiarotti 1978 entworfen hat. Genau wie die Originalleuchte Lari besteht auch die Leuchte Lari Mini aus mundgeblasenem Glas aus einem Stück, das am pulverbeschichteten Lampenfuß befestigt ist. Das mundgeblasene Glas hat eine charakteristische geriffelte Struktur, die dem Raumlicht einen wunderschönen, leicht verschwommenen Effekt verleiht. Lari Mini passt mit ihrem wundervollen Licht in die unterschiedlichsten Interieurs, von gemütlichen Ecken in Privatwohnungen und Empfangstheken, die ein echter Blickfang sind, bis zu Candle-Light Dinners im Restaurant. Der Akku von Lari Mini kann mit einem USB-Kabel geladen werden. Bei komplett leerem Akku dauert der Ladevorgang ungefähr 3,5 bis 4 Stunden. Der Akku hat eine Autonomie von bis zu 14 Stunden.

**Table lamp**  
Lampada da tavolo  
Lampe de table  
Tischleuchte

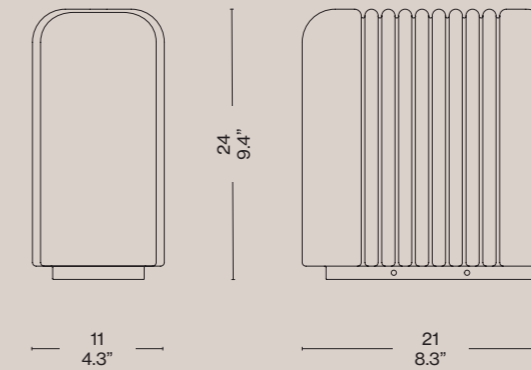

**Shade**  
Paralume  
Abat-jour  
Lampenschirm



Mouth-blown glass  
Vetro soffiato a bocca  
Verre soufflé à la bouche  
Mundgeblasenes Glas

**Base**  
Base  
Base  
Base



Aluminium with black powder coating  
Alluminio con verniciatura a polvere nera  
Aluminium avec revêtement en poudre noir  
Aluminium mit schwarzer Pulverbeschichtung

**Technical Informations**  
Caratteristiche tecniche  
Caractéristiques techniques  
Technische Merkmale

**Materials**  
Materiali  
Matériaux  
Materialien

Mouth-blown glass, aluminium  
Vetro soffiato a bocca, alluminio  
Verre soufflé à la bouche, aluminium  
Mundgeblasenes Glas, Aluminium

**Light source**  
Fonte luminosa  
Source lumineuse  
Lichtquelle

Built-in LED  
LED integrato  
LED intégrée  
Eingebaute LED

**Light source replaceability**  
Sostituibilità della fonte luminosa  
Remplacement de la source lumineuse  
Austauschbarkeit der Lichtquelle

LED light source replaceable by a qualified technician  
Sorgente LED sostituibile da addetto qualificato  
Source LED remplaçable par un technicien qualifié  
LED-Lichtquelle austauschbar durch qualifiziertes Fachpersonal

**Regulation**  
Regolazione  
Régulation  
Regulierung

Dimmable, built in touch, 3 steps  
Dimmerabile, touch integrato, 3 fasi  
Dimmable, touche intégrée, 3 niveaux  
Dimmbar, eingebauter Touch, 3 Stufen

**Power**  
Potenza  
Puissance  
Leistung

2 x 1 W

**Temperature**  
Temperatura  
Température  
Temperatur

2200 k

**System flow**  
Flusso sistema  
Flux du système  
Systemfluss

2 x 107 lm

Table Lamps

<b>Emission</b> Emissione Émission Emission	Diffuse Diffusa Diffuse Diffuses
<b>Power Supply</b> Alimentatore Alimentation électrique Stromversorgung	USB/USB-C cable included Cavo USB/USB-C incluso Câble USB/USB-C inclus USB/USB-C cable included
<b>Battery</b> Batteria Batterie Batterie	Lithium polymer 3.7V 4000mAh Approx. 14 hours at 70% Polimero di litio 3,7V 4000mAh Circa 14 ore al 70% Polimero di litio 3,7V 4000mAh Circa 14 ore al 70% Lithium-Polymer 3,7V 4000mAh Ca. 14 Stunden bei 70%
<b>Cable length</b> Lunghezza cavo Longueur du câble Kabellänge	200 cm
<b>Net weight</b> Peso netto Poids net Netto Gewicht	1,6 kg
<b>Certifications</b> Certificazioni Certifications Zertifizierungen	

This lamp can be taken outdoors, but must be stored indoors and must not become wet or moist.  
 Questa lampada può essere usata all'esterno, ma deve essere conservata all'interno e non deve bagnarsi o inumidirsi.  
 Cette lampe peut être prise à l'extérieur, mais doit être stockée à l'intérieur et ne doit pas devenir humide ou humide.  
 Diese Lampe kann im Freien verwendet werden, muss aber in einem Innenraum gelagert werden und darf nicht nass oder feucht werden.

**Detail**  
 Dettaglio  
 Détail  
 Detail



**MOBY 1**  
BIRGITTE DUE MADSEN & JONAS TRAMPEDACH, 2015  
KARAKTER



EN Moby is an extraordinarily sculptural table lamp. Filled with intriguing contrasts, it balances a soft and comforting light with a striking, futuristic design. The void in the main element creates a small cap in which the light source is enclosed. When Moby is on, the soft light unfolds and illuminates the cavity, immediately drawing the attention to the organic curves. In 2016, Birgitte Due Madsen and Jonas Trampedach received the prestigious Silver Hetsch medal for Moby, the highest recognition available from the Danish Art and Crafts Movement of 1879. The two designers run separate studios in Copenhagen, but their collective fondness of the soft, delicate plaster material, typically used for fine art and prototypes, led to this collaboration and the creation of Moby. The lamp was originally cast in plaster, but has now been translated into a durable matte acrylic material with a similar silky-smooth expression.

IT Moby è una lampada da tavolo dallo straordinario aspetto scultoreo. Caratterizzata da interessanti contrasti, dimostra un sapiente equilibrio tra un'illuminazione calda e soffusa e un sorprendente design futuristico. Il vuoto nel corpo principale crea un piccolo paralume nel quale è alloggiata la fonte di luce. Quando è accesa, la morbida luce di Moby illumina la cavità catalizzando immediatamente l'attenzione alle sue organiche sinuosità. Nel 2016, Birgitte Due Madsen e Jonas Trampedach sono stati insigniti della prestigiosa medaglia Silver Hetsch per Moby, il massimo riconoscimento riconosciuto dal Danish Art and Crafts Movement del 1879. I due designer lavorano a Copenhagen in studi separati, ma la loro passione condivisa verso il morbido e delicato materiale di rivestimento gessoso, impiegato principalmente per le decorazioni artistiche e i prototipi, è sfociata in questa collaborazione che ha portato alla creazione di Moby. Originariamente modellata in stucco, ora viene prodotta in un resistente materiale acrilico opaco capace di simulare l'effetto liscio e setoso dell'originale.

FR Moby est une lampe de table remarquablement sculpturale. Riche en contrastes fascinants, elle allie une lumière douce et réconfortante à un design saisissant et futuriste. Le vide dans l'élément principal crée une petite calotte qui recèle la source lumineuse. Lorsque Moby est allumée, elle répand une lumière douce qui éclaire la cavité, attirant immédiatement l'attention sur ses courbes organiques. En 2016, Birgitte Due Madsen et Jonas Trampedach ont reçu la prestigieuse médaille Silver Hetsch pour Moby, la plus haute reconnaissance décernée par le Mouvement Danois pour l'Art et l'Artisanat de 1879. Les deux designers dirigent des studios distincts à Copenhague, mais leur penchant commun pour le matériau doux et délicat qu'est le plâtre, généralement utilisé pour les beaux-arts et les prototypes, a conduit à cette collaboration et à la création de Moby. La lampe était à l'origine moulée en plâtre, mais elle a été traduite dans un matériau acrylique mat et durable, à l'aspect lisse et soyeux.

DE Moby ist eine außerordentliche skulpturale Tischleuchte. Mit ihren faszinierenden Kontrasten setzt sie dem sanften und behaglichen Licht ein futuristisches Design mit großer Wirkung entgegen. Die Lücke im Hauptelement schafft eine kleine Aussparung, in die das Leuchtmittel eingesetzt ist. Wenn Moby eingeschaltet ist, enthüllt und beleuchtet sanftes Licht den Hohlraum und lenkt die Aufmerksamkeit sofort auf seine organischen Kurven. Die Leuchte Moby von Birgitte Due Madsen und Jonas Trampedach wurde 2016 mit der renommierten Silver Hetsch Medal ausgezeichnet, der höchsten Auszeichnung des dänischen Arts and Crafts Movement 1879. Die beiden Designer haben eigene Studios in Kopenhagen, haben aber eine gemeinsame Vorliebe für weichen und formbaren Gips, der viel für Kunstgegenstände und Prototypen verwendet wird, sodass sie sich für eine Zusammenarbeit entschieden und Moby entworfen haben. Ursprünglich war die Leuchte aus Gips geformt, der später aber durch dauerhaftes mattes Acryl mit einem vergleichbaren samtig-glatten Aussehen ersetzt wurde.

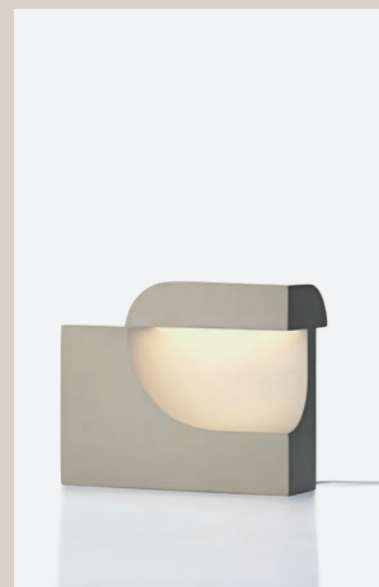

8KRKL1040009

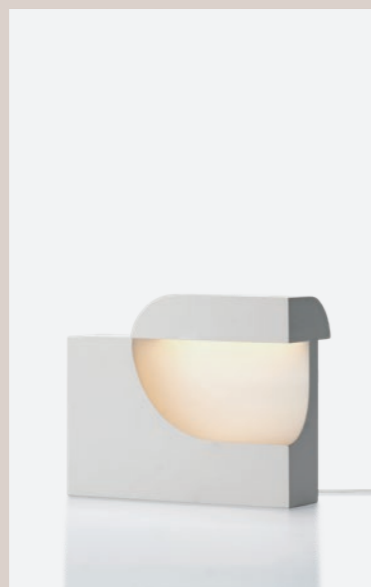

8KRKL1030009

**Table lamp**  
Lampada da tavolo  
Lampe de table  
Tischleuchte

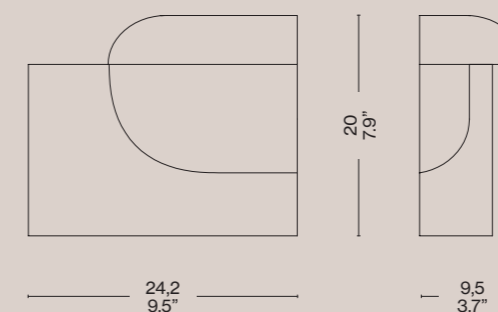

**Acovi acrylic**  
Acrilico Acovi  
Acovi acrylique  
Acovi-Acryl

White  
Bianco  
Blanc  
Weiß

Kaki  
Cachi  
Kaki  
Kaki

**Technical Informations**  
Caratteristiche tecniche  
Caractéristiques techniques  
Technische Merkmale

**Materials**  
Materiali  
Matériaux  
Materialien

Acovi acrylic  
Acrilico Acovi  
Acovi acrylique  
Acovi-Acryl

**Light source**  
Fonte luminosa  
Source lumineuse  
Lichtquelle

LED module (included)  
Modulo LED (incluso)  
Module LED (inclus)  
LED-Modul (inklusive)

**Light source replaceability**  
Sostituibilità della fonte luminosa  
Remplacement de la source lumineuse  
Austauschbarkeit der Lichtquelle

LED light source replaceable by a qualified technician  
Sorgente LED sostituibile da addetto qualificato  
Source LED remplaçable par un technicien qualifié  
LED-Lichtquelle austauschbar durch qualifiziertes Fachpersonal

**Regulation**  
Regolazione  
Régulation  
Regulierung

Dimmable, on cord touch, stepless  
Dimmerabile, con pulsante di accensione a cavo, senza interruzioni  
Dimmable, par bouton rotatif sur le cordon, en continu  
Dimmbar, Drehknopf am Kabel, stufenlos

**Voltage**  
Voltaggio  
Tension  
Spannung

100 - 240 V

**Power**  
Potenza  
Puissance  
Leistung

6 W

**Temperature**  
Temperatura  
Température  
Temperatur

2700 k

**System flow**  
Flusso sistema  
Flux du système  
Systemfluss

757 lm

Table Lamps

<b>Emission</b> Emissione Émission Emission	Diffused Diffusa Diffuse Diffus
<b>Power Supply</b> Alimentatore Alimentation électrique Stromversorgung	Switching 230V/110V power supply with EU/UK/AU/US/JP/CN plugs included Alimentatore switching 230V/110V con spine UE/UK/AU/US/JP/CN incluso Alimentation électrique à commutation 230V/110V avec fiches EU/UK/AU/US/JP/CN incluses Schaltbares 230V/110V-Netzteil mit EU/UK/AU/US/JP/CN-Steckern im Lieferumfang
<b>Cable length</b> Lunghezza cavo Longueur du câble Kabellänge	200 cm
<b>Cable colour and material</b> Colore e materiale cavo Couleur et matériau du câble Farbe und Material des Kabels	White, rubber Bianco, gomma Blanc, caoutchouc Weiß, Gummi
<b>Net weight</b> Peso netto Poids net Netto Gewicht	3,5 kg
<b>Certifications</b> Certificazioni Certifications Zertifizierungen	

**Detail**  
Dettaglio  
Détail  
Detail



**MOBY 2**  
BIRGITTE DUE MADSEN & JONAS TRAMPEDACH, 2015  
KARAKTER



EN Brimming with character and personality, the Moby 2 lamp by Birgitte Due Madsen and Jonas Trampedach introduces a distinctive new design that builds upon the success of the striking Moby 1. A central focal point of the lamp is the intriguing void within the structure which delicately encapsulates the light source beneath a small cap. When turned on, the lamp unveils a soft, ambient glow that elegantly permeates the cavity, highlighting the lamp's organic forms. A perfect fit for modern spaces, Moby 2 features a distinctive character of harmonious and playful contrasts, matched with a refined sculptural design.

IT Traboccante di carattere e personalità, la lampada Moby 2 di Birgitte Due Madsen e Jonas Trampedach presenta un nuovo design esclusivo partendo dal sorprendente design di Moby 1. L'interessante vuoto all'interno della struttura emerge quale punto focale della lampada e ospita la sorgente luminosa sormontata da un piccolo coperchio. Una volta accesa, la lampada diffonde una morbida luce ambiente che avvolge elegantemente la cavità esaltandone le forme organiche. Perfetta per gli ambienti moderni, Moby 2 è il compendio perfetto di personalità esclusiva e giocosi contrasti racchiusi in un elegante design scultoreo.

FR Débordante de caractère et de personnalité, la lampe Moby 2 de Birgitte Due Madsen et Jonas Trampedach présente un nouveau design distinctif qui s'appuie sur le succès de la saisissante Moby 1. Le point central de la lampe est le vide intrigant à l'intérieur de la structure qui contient délicatement la source lumineuse sous un petit chapeau. Lorsqu'elle est allumée, la lampe révèle une douce lueur d'ambiance qui imprègne élégamment la cavité, mettant en valeur les formes organiques de la lampe. Parfaitement adaptée aux espaces modernes, Moby 2 se démarque par ses contrastes harmonieux et ludiques, assortis d'un design sculptural raffiné.

DE Die Leuchte Moby 2 von Birgitte Due Madsen und Jonas Trampedach strahlt Charakter und Persönlichkeit aus und zeichnet sich durch ihr unverwechselbares neues Design aus, das auf dem Erfolg der markanten Leuchte Moby 1 aufbaut. Der Mittelpunkt der Leuchte ist eine faszinierende Aussparung, in der sich die Lichtquelle unter einer kleinen Abdeckung befindet. Wenn die Leuchte eingeschaltet wird, verbreitet sie ein sanftes Licht, das den Hohlraum elegant beleuchtet und die organischen Formen der Leuchte unterstreicht. Die Leuchte Moby 2 zeichnet sich durch ihre harmonischem und verspielten Kontraste aus, die ihren Charakter prägen und mit einem skulpturalen Design verbunden sind.



8KRKL1050009



8KRKL1060009

**Table lamp**  
Lampada da tavolo  
Lampe de table  
Tischleuchte

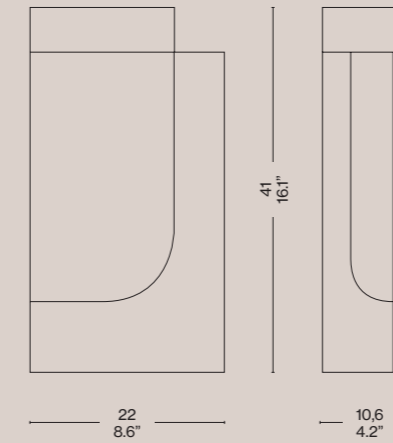

**Acovi acrylic**  
Acrilico Acovi  
Acovi acrylique  
Acovi-Acryl

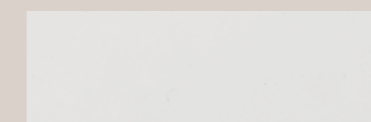

White  
Bianco  
Blanc  
Weiß



Kaki  
Cachi  
Kaki

**Technical Informations**  
Caratteristiche tecniche  
Caractéristiques techniques  
Technische Merkmale

**Materials**  
Materiali  
Matériaux  
Materialien

Acovi acrylic  
Acrilico Acovi  
Acovi acrylique  
Acovi-Acryl

**Light source**  
Fonte luminosa  
Source lumineuse  
Lichtquelle

LED module (included)  
Modulo LED (incluso)  
Module LED (inclus)  
LED-Modul (inklusive)

**Light source replaceability**  
Sostituibilità della fonte luminosa  
Remplacement de la source lumineuse  
Austauschbarkeit der Lichtquelle

LED light source replaceable by a qualified technician  
Sorgente LED sostituibile da addetto qualificato  
Source LED remplaçable par un technicien qualifié  
LED-Lichtquelle austauschbar durch qualifiziertes Fachpersonal

**Regulation**  
Regolazione  
Régulation  
Regulierung

Dimmable, on cord touch, stepless  
Dimmerabile, a contatto con il cavo, senza interruzioni  
Dimmable, sur cordon tactile, en continu  
Dimmbar, am Kabel berührbar, stufenlos

**Voltage**  
Voltaggio  
Tension  
Spannung

100 - 240 V

**Power**  
Potenza  
Puissance  
Leistung

10 W

**Temperature**  
Temperatura  
Température  
Temperatur

2700 k

**System flow**  
Flusso sistema  
Flux du système  
Systemfluss

1010 lm

Table Lamps

<b>Emission</b> Emissione Émission Emission	Diffused Diffusa Diffuse Diffus
<b>Power Supply</b> Alimentatore Alimentation électrique Stromversorgung	Switching 230V/110V power supply with EU/UK/AU/US/JP/CN plugs included Alimentatore switching 230V/110V con spine UE/UK/AU/US/JP/CN incluso Alimentation électrique à commutation 230V/110V avec fiches EU/UK/AU/US/JP/CN incluses Schaltbares 230V/110V-Netzteil mit EU/UK/AU/US/JP/CN-Steckern im Lieferumfang
<b>Cable length</b> Lunghezza cavo Longueur du câble Kabellänge	200 cm
<b>Cable colour and material</b> Colore e materiale cavo Couleur et matériau du câble Farbe und Material des Kabels	White, rubber Bianco, gomma Blanc, caoutchouc Weiß, Gummi
<b>Net weight</b> Peso netto Poids net Netto Gewicht	4,3 kg
<b>Certifications</b> Certificazioni Certifications Zertifizierungen	

Detail  
Dettaglio  
Détail  
Detail



**RISCIO**  
JOE COLOMBO, 1968  
KARAKTER



EN Prolific Italian architect and designer Joe Colombo, born Cesare Colombo, believed in democratic and functional design, meant to be used in many different ways - all for the benefit of the user. Ahead of his time, Colombo relied on emerging material and the latest technologies to design futuristic "machines for living", many of which have become icons for a new way of living.

IT Il prolifico designer e architetto italiano Joe Colombo, pseudonimo di Cesare Colombo, era convinto che il design dovesse essere funzionale e democratico, adatto a molteplici utilizzi, a completo vantaggio dell'utente finale. Aperto a nuove prospettive, Colombo si affidava a materiali innovativi e tecnologie all'avanguardia per progettare "macchine abitative" futuristiche diventate poi icone di un nuovo modo di vivere.

FR Le prolifique architecte et designer italien Joe Colombo, né Cesare Colombo, croyait en un design démocratique et fonctionnel, destiné à être utilisé de multiples façons, tout cela au profit de l'utilisateur. En avance sur son temps, Colombo utilisait des matériaux nouveaux et les technologies les plus récentes pour concevoir des « machines à vivre » futuristes, dont beaucoup sont devenues des icônes d'un nouveau mode de vie.

DE Der erfolgreiche italienische Architekt und Designer Joe Colombo, der eigentliche Cesare Colombo hieß, glaubte an ein demokratisches und zweckmäßiges Design, das dafür viele verschiedene Verwendungszwecke geeignet ist, alle zum Nutzen des Benutzers. Colombo war seiner Zeit voraus und arbeitete mit neuen Materialien und modernster Technologie, um futuristische "Wohnmaschinen" zu entwerfen, von denen viele zu Ikonen einer neuen Lebensweise geworden sind.



8KRKL7420009



8KRKL7400009



8KRKL7410009

**Table lamp**  
Lampada da tavolo  
Lampe de table  
Tischleuchte

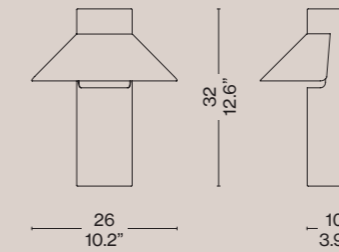

**Structure**  
Struttura  
Structure  
Struktur



White  
Bianco  
Blanc  
Weiß



Midnight blue  
Blu mezzanotte  
Bleu Minuit  
Blau Mitternacht



Japanese red  
Rosso giapponese  
Rouge japonais  
Japanisches Rot

**Technical Informations**  
Caratteristiche tecniche  
Caractéristiques techniques  
Technische Merkmale

**Material**  
Materiale  
Materiaux  
Gestell

Aluminium  
Alluminio  
Aluminium  
Aluminium

**Light source**  
Fonte luminosa  
Source lumineuse  
Lichtquelle

LED module (included)  
Modulo LED (incluso)  
Module LED (inclus)  
LED-Modul (inklusive)

**Light source replaceability**  
Sostituibilità della fonte luminosa  
Remplacement de la source lumineuse  
Austauschbarkeit der Lichtquelle

LED light source replaceable by a qualified technician  
Sorgente LED sostituibile da addetto qualificato  
Source LED remplaçable par un technicien qualifié  
LED-Lichtquelle austauschbar durch qualifiziertes Fachpersonal

**Regulation**  
Regolazione  
Régulation  
Regulierung

Dimmable, built in touch, stepless  
Dimmerabile, touch integrato, senza interruzioni  
Dimmable, tactile intégré, progressif  
Dimmbar, eingebauter Touch, stufenlos

**Voltage**  
Vollaggio  
Tension  
Spannung

100-240 V

**Power**  
Potenza  
Puissance  
Leistung

6 W

**Temperature**  
Temperatura  
Température  
Temperatur

3000 k

**System flow**  
Flusso sistema  
Flux du système  
Systemfluss

651 lm

Table Lamps

<b>Emission</b> Emissione Émission Emission	Diffused Diffusa Diffus Diffus
<b>Power Supply</b> Alimentatore Alimentation électrique Stromversorgung	Switching 230V/110V power supply with EU/UK/AU/US/JP/CN plugs included Alimentatore switching 230V/110V con spine UE/UK/AU/US/JP/CN incluso Alimentation électrique à commutation 230V/110V avec fiches EU/UK/AU/US/JP/CN incluses Schaltbares 230V/110V-Netzteil mit EU/UK/AU/US/JP/CN-Steckern im Lieferumfang
<b>Cable length</b> Lunghezza cavo Longueur du câble Kabellänge	200 cm
<b>Cable colour and material</b> Colore e materiale cavo Couleur et matériau du câble Farbe und Material des Kabels	Black/White, rubber Nero/Bianco, gomma Noir/Blanc, caoutchouc Schwarz/Weiß, Gummi
<b>Net weight</b> Peso netto Poids net Netto Gewicht	2,3 kg
<b>Certifications</b> Certificazioni Certifications Zertifizierungen	

Detail  
Dettaglio  
Détail  
Detail



**SAFFO**  
ANGELO MANGIAROTTI, 1967  
KARAKTER

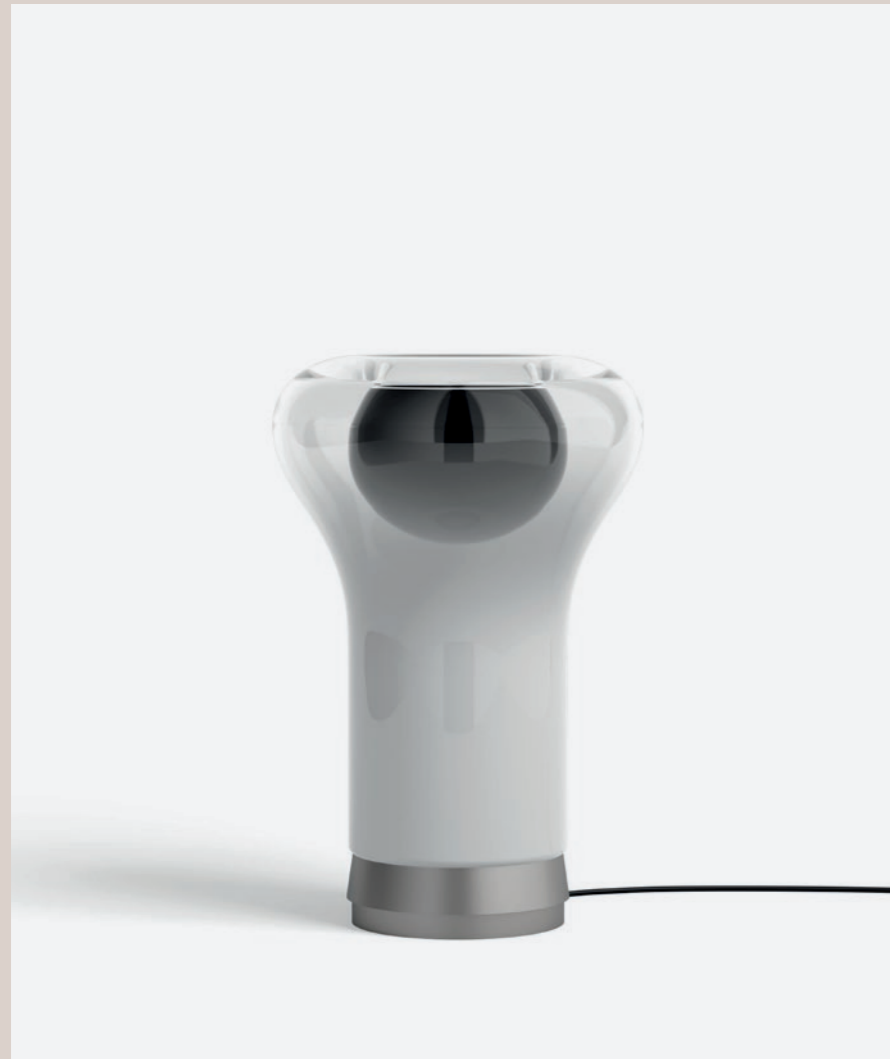

8KRKL1620009 EU / 8KRKL162K009 UK

EN The spectacular Saffo Lamp was designed in 1966 by Italian architect, sculptor, and designer Angelo Mangiarotti and has since been a coveted vintage object. The remarkable design bears testament to his background as a sculptor and shows his unique approach to combining shapes and materials. Saffo is made of mouth-blown glass and spreads a soft light that enhances the many material characteristics of the glass. The white glass in the bottom elegantly hides the light source and as the shape of the mushroom starts to form, the white glass blends into transparent and makes way for the light. The sculptural qualities of the Saffo lamp make it a spectacular design object whether turned on or off.

IT La spettacolare lampada Saffo disegnata nel 1966 dall'architetto, scultore e designer Angelo Mangiarotti, da allora è diventata un oggetto vintage molto ricercato. L'eccezionale design rivela le sue origini come scultore, evidenziando il suo esclusivo approccio verso l'unione di forme e materiali. Saffo è prodotta in vetro soffiato: la sua luce diffusa esalta le molteplici caratteristiche materiche del vetro. Il vetro bianco alla base nasconde sapientemente la sorgente luminosa e, salendo a modellare la forma di fungo, va a fondersi con il vetro trasparente per facilitare la diffusione della luce. Le caratteristiche scultoree della lampada Saffo la rendono uno stupendo oggetto di design, sia da accesa che da spenta.

FR Conçue en 1966 par l'architecte, sculpteur et designer italien Angelo Mangiarotti, la spectaculaire lampe Saffo est devenue depuis un objet vintage très convoité. Son design remarquable témoigne du passé de sculpteur de l'artiste et de son approche unique pour combiner les formes et les matériaux. Saffo est fabriqué en verre soufflé à la bouche et répand une lumière douce qui met en valeur les nombreuses caractéristiques de ce matériau qu'est le verre. Le verre blanc en bas cache élégamment la source de lumière et lorsque la forme du champignon commence à se dessiner, il devient transparent et laisse passer la lumière. Les qualités sculpturales de la lampe Saffo en font un objet de design spectaculaire, qu'elle soit allumée ou éteinte.

DE Der italienische Architekt, Bildhauer und Designer Angelo Mangiarotti hat die spektakuläre Tischleuchte Saffo 1967 entworfen, die seither zu einem begehrten Vintage-Objekt geworden ist. Das bemerkenswerte Design zeugt von seinem Hintergrund als Bildhauer und zeigt seinen einzigartigen Ansatz, mit dem er Formen und Materialien kombiniert. Saffo besteht aus mundgeblasenem Glas und verbreitet ein sanftes Licht, das die zahlreichen Materialeigenschaften von Glas hervorhebt. Das Milchglas im unteren Bereich der Leuchte verbirgt auf elegante Weise das Leuchtmittel und geht im oberen Bereich des pilzförmigen Leuchtenkörpers in transparentes Glas über, das das Licht in den Raum abstrahlt. Der skulpturale Charakter der Leuchte Saffo macht sie zu einem spektakulären Designerobjekt, egal ob die eingeschaltet oder ausgeschaltet ist.

**Table lamp**  
Lampada da tavolo  
Lampe de table  
Tischleuchte

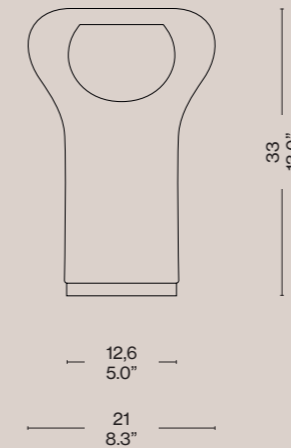

**Base**  
Base  
Base  
Base

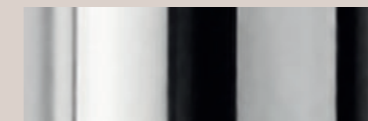

Aluminium  
Alluminio  
Aluminium  
Aluminium

**Shade**  
Paralume  
Abat-jour  
Lampenschirm



Mouth-blown glass  
Vetro soffiato a bocca  
Verre soufflé à la bouche  
Mundgeblasenes Glas

**Technical Informations**  
Caratteristiche tecniche  
Caractéristiques techniques  
Technische Merkmale

**Material**  
Materiale  
Matériaux  
Gestell

Mouth-blown glass, steel  
Vetro soffiato a bocca, acciaio  
Verre soufflé à la bouche, acier  
Mundgeblasenes Glas, Stahl

**Light source**  
Fonte luminosa  
Source lumineuse  
Lichtquelle

E27 10W max (not included)  
E27 10W max (non incluso)  
E27 10W max (non inclus)  
E27 10W max (nicht enthalten)

**Light source replaceability**  
Sostituibilità della fonte luminosa  
Remplacement de la source lumineuse  
Austauschbarkeit der Lichtquelle

Light source replaceable by the end user  
Sorgente sostituibile da utente finale  
Source remplaçable par l'utilisateur final  
Lichtquelle austauschbar durch den Endnutzer

**Regulation**  
Regolazione  
Régulation  
Regulierung

Dimmable, on cord push-button, stepless  
Dimmerabile, con pulsante a cavo, senza interruzioni  
Dimmable, par bouton-poussoir sur le cordon, en continu  
Dimmbar, auf Schnurtaster, stufenlos

**Voltage**  
Voltaggio  
Tension  
Spannung

220-240 V

**Power**  
Potenza  
Puissance  
Leistung

Max 10 W

**Emission**  
Emissione  
Émission  
Emission

Diffused  
Diffusa  
Diffus  
Diffus

Table Lamps

**Cable length** 200 cm  
Lunghezza cavo  
Longueur du câble  
Kabellänge

**Cable colour and material** Black, textile  
Colore e materiale cavo Nero, tessuto  
Couleur et matériau du câble Noir, tissu  
Farbe und Material des Kabels Schwarz, Textil

**Net weight** 2 kg  
Peso netto  
Poids net  
Netto Gewicht

**Certifications**   
Certificazioni  
Certifications  
Zertifizierungen

**Detail**  
Dettaglio  
Détail  
Detail



**SFERA**  
ANGELO MANGIAROTTI, 1968  
KARAKTER



EN Esteemed Italian architect, sculptor, and designer Angelo Mangiarotti first conceived Sfera in 1968 as a striking lamp that seamlessly blends form and function. Reissued for the first time, the lamp boasts a uniquely quirky and unconventional aesthetic, offering a refreshing addition to modern spaces while paying homage to Mangiarotti's innovative spirit. Featuring a chromed metal frame and hand-made Italian glass, Sfera emanates a soft glow that creates a soft and serene ambience, adding a touch of personality wherever placed.

IT Il famoso architetto, scultore e designer italiano Angelo Mangiarotti concepì Sfera nel 1968, una straordinaria lampada in cui forma e funzionalità si fondono perfettamente. Riprodotta per la prima volta, la lampada sfoggia un'estetica insolita e bizzarra che regala una rinnovata freschezza agli spazi moderni rendendo omaggio allo spirito innovativo di Mangiarotti. Grazie alla struttura in metallo cromato e al vetro fabbricato a mano in Italia, Sfera diffonde una luce soffusa che regala serenità e delicatezza, un tocco di personalità in qualsiasi ambiente.

FR Le célèbre architecte, sculpteur et designer italien Angelo Mangiarotti a conçu Sfera pour la première fois en 1968, une lampe saisissante qui allie harmonieusement forme et fonction. Rééditée pour la première fois, la lampe arbore une esthétique unique, excentrique et non conventionnelle, qui apporte une touche de fraîcheur aux espaces modernes tout en rendant hommage à l'esprit novateur de Mangiarotti. Dotée d'une armature en métal chromé et d'un verre italien fabriqué à la main, Sfera diffuse une douce lueur qui crée une ambiance feutrée et sereine, apportant une touche de personnalité là où elle est placée.

DE Der renommierte italienische Architekt, Bildhauer und Designer Angelo Mangiarotti entwarf Sfera 1968 als eine markante Leuchte, die Form und Funktion nahtlos miteinander verbindet. Die Leuchte, die zum ersten Mal neu aufgelegt worden ist, besticht mit ihrer ungewöhnlichen und unkonventionellen Ästhetik und ist nicht nur ein erfrischendes Designerobjekt für moderne Räume, sondern auch eine Hommage an den innovativen Geist Mangiarottis. Sfera besteht aus einem verchromten Metallrahmen und einem handgefertigten Leuchtenkörper aus italienischem Glas und strahlt ein sanftes Licht ab, das ein behagliches und stimmungsvolles Ambiente schafft und dem Raum eine persönliche Note verleiht.



8KRKL1400019 EU / 8KRKL140K019 UK

**Table lamp**  
Lampada da tavolo  
Lampe de table  
Tischleuchte

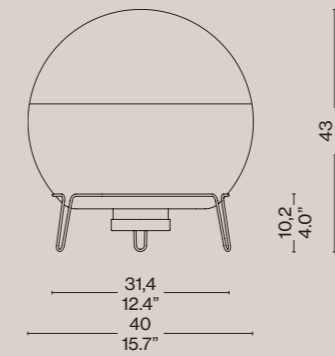

**Base**  
Base  
Base  
Base

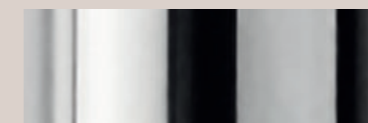

Steel  
Acciaio  
Acier  
Stahl

**Shade**  
Paralume  
Abat-jour  
Lampenschirm



Mouth-blown glass  
Vetro soffiato a bocca  
Verre soufflé à la bouche  
Mundgeblasenes Glas

**Technical Informations**  
Caratteristiche tecniche  
Caractéristiques techniques  
Technische Merkmale

**Material**  
Materiale  
Materiaux  
Gestell

Mouth-blown glass, steel  
Vetro soffiato a bocca, acciaio  
Verre soufflé à la bouche, acier  
Mundgeblasenes Glas, Stahl

**Light source**  
Fonte luminosa  
Source lumineuse  
Lichtquelle

E27 10W max (not included)  
E27 10W max (non incluso)  
E27 10W max (non inclus)  
E27 10W max (nicht enthalten)

**Light source replaceability**  
Sostituibilità della fonte luminosa  
Remplacement de la source lumineuse  
Austauschbarkeit der Lichtquelle

Light source replaceable by the end user  
Sorgente sostituibile da utente finale  
Source remplaçable par l'utilisateur final  
Lichtquelle austauschbar durch den Endnutzer

**Regulation**  
Regolazione  
Régulation  
Regulierung

Dimmable, on cord push-button, stepless  
Dimmerabile, con pulsante a cavo, senza interruzioni  
Dimmable, par bouton-poussoir sur le cordon, en continu  
Dimmbar, auf Schnurtaster, stufenlos

**Voltage**  
Voltaggio  
Tension  
Spannung

220-240 V

**Power**  
Potenza  
Puissance  
Leistung

Max 10 W

**Emission**  
Emissione  
Émission  
Emission

Diffused  
Diffuso  
Diffuse  
Diffus

## Table Lamps

**Cable length** 200 cm  
Lunghezza cavo  
Longueur du câble  
Kabellänge

**Cable colour and material** Black, textile  
Colore e materiale cavo Nero, tessuto  
Couleur et matériau du câble Noir, tissu  
Farbe und Material des Kabels Schwarz, Textil

**Net weight** 7,4 kg  
Peso netto  
Poids net  
Netto Gewicht

**Certifications**   
Certificazioni  
Certifications  
Zertifizierungen

**Detail**  
Dettaglio  
Détail  
Detail



# FLOOR LAMPS

Lampade da terra, Lampes de table, Wandlampen



**3T09 - FLOOR I**

Neri & Hu  
P. 124



**EITIE**

Tobia Scarpa  
P. 128



**FICUPALA**

Cassina  
P.132



**IRIDE**

Ico Parisi  
P. 136



**POLYSHAPE**

Ferreol Babin  
P. 140



**WAX STONE LIGHT**

Linde Freya Tangelder  
P. 144



**3TO9 - FLOOR I**  
 NERI & HU, 2024

EN Neri&Hu pay tribute to Chinese traditions with a lamp inspired, starting with its name, by the kites typical of China. The lamp is composed of two fabric panels supported by a steel structure, and thanks to technology developed by Cassina, which involves the use of special optics, the light is evenly diffused. Available as a modular lighting system, in pendant, wall and floor versions, that can be used individually or combined to create eclectic compositions.

IT Neri&Hu rendono omaggio ai costumi cinesi con una lampada ispirata, fin dal nome, agli aquiloni tipici della tradizione del Paese asiatico. Compongono la lampada due pannelli in tessuto sostenuti da una struttura in acciaio e grazie a una tecnologia implementata da Cassina che prevede l'utilizzo di ottiche particolari, la diffusione della luce è omogenea. Disponibile come sistema di illuminazione modulare a sospensione, da parete e da terra, ciascuna versione si compone di elementi con lunghezze differenti, che possono essere utilizzati singolarmente o combinati per dare vita a composizioni eclettiche.

FR Neri&Hu rendent hommage aux coutumes chinoises avec une lampe dont le nom déjà évoque les cerfs-volants typiques de la tradition de ce pays asiatique. La lampe est composée de deux panneaux en tissu soutenus par une structure en acier, et grâce à une technologie mise en œuvre par Cassina, qui prévoit l'utilisation d'optiques spéciales, la diffusion de la lumière est homogène. Chaque version est constituée de éléments de longueurs différentes, qui peuvent être utilisés individuellement ou associés afin de créer des compositions éclectiques.

DE Neri&Hu würdigen die chinesischen Bräuche mit einer Leuchte, die sich nicht nur vom Namen her an den typischen traditionellen Drachen des asiatischen Landes inspiriert. Die Lampe besteht aus zwei Stoffpaneelen, die von einer Stahlstruktur getragen werden. Dank einer von Cassina entwickelten Technologie, die den Einsatz spezieller Optiken vorsieht, wird das Licht gleichmäßig verteilt. Sowohl in der Version als modulares Beleuchtungssystem mit Pendelleuchten als auch in den Versionen als Wandleuchte und als Stehleuchte setzen sich die Leuchten aus Elementen zusammen, die einzeln oder in Kombination verwendet werden können, um eklektische Kompositionen zu gestalten.



377 F101



377 F102

**Floor lamp**  
 Lampada da terra  
 Lampadaire  
 Standlampe

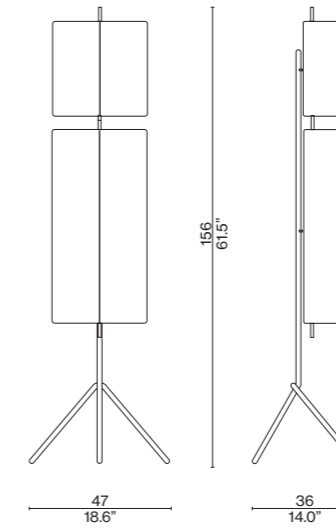

**Structure**  
 Struttura  
 Structure  
 Struktur



Natural brushed painted aluminium  
 Alluminio verniciato spazzolato naturale  
 Aluminium peint brossé naturel  
 Naturgebürstetes lackiertes Aluminium



Bronze brushed painted aluminium  
 Alluminio verniciato spazzolato bronzo  
 Aluminium peint brossé bronze  
 Bronzebeschichtetes lackiertes Aluminium

**Fabric**  
 Tessuto  
 Tissu  
 Stoff

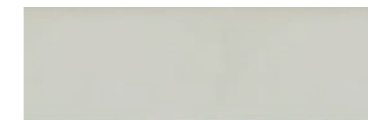

Ivory  
 Avorio  
 Ivoire  
 Elfenbeinfarbener

**Technical Informations**  
 Caratteristiche tecniche  
 Caractéristiques techniques  
 Technische Merkmale

**Materials**

Materiali  
 Matériaux  
 Materialien

Aluminum, Iron, Fabric  
 Alluminio, ferro, tessuto  
 Aluminium, Fer, Tissu  
 Aluminium, Eisen, Stoff

**Light source**

Fonte luminosa  
 Source lumineuse  
 Lichtquelle

LED module (included)  
 Modulo LED (incluso)  
 Module LED (inclus)  
 LED-Modul (enthalten)

**Light source replaceability**

Sostituibilità della fonte luminosa  
 Remplacement de la source lumineuse  
 Austauschbarkeit der Lichtquelle

LED light source replaceable by a qualified technician  
 Sorgente LED sostituibile da addetto qualificato  
 Source LED remplaçable par un technicien qualifié  
 LED-Lichtquelle austauschbar durch qualifiziertes Fachpersonal

**Regulation**

Regolazione  
 Régulation  
 Regulierung

Dimmer, included  
 Dimmer, incluso  
 Variateur, inclus  
 Dimmer, inklusive

**Voltage**

Voltaggio  
 Tension  
 Spannung

100 - 240 V

**Power**

Potenza  
 Puissance  
 Leistung

26 W

**Temperature**

Temperatura  
 Température  
 Temperatur

2700 k

Floor Lamps

<b>System flow</b> Flusso sistema Flux du système Systemfluss	3464 lm
<b>CRI</b> CRI CRI CRI	> 90
<b>Emission</b> Emissione Émission Emission	Scattered Diffusa Diffuse Diffuses Licht
<b>Power Supply</b> Alimentatore Alimentation électrique Stromversorgung	Included Incluso Inclus Einschließlich
<b>Cable length</b> Lunghezza cavo Longueur du câble Kabellänge	50 + 150 cm
<b>Cable colour</b> Colore e materiale cavo Couleur et matériau du câble Farbe und Material des Kabels	Transparent Transparente Transparent Transparent
<b>Net weight</b> Peso netto Poids net Netto Gewicht	2,9 kg
<b>Certifications</b> Certificazioni Certifications Zertifizierungen	

Detail  
Dettaglio  
Détail  
Detail



3to9 Collection



Suspension, p. 164



Wall, p. 212



Table, p. 44



**EITIE Floor**  
TOBIA SCARPA, 2023



EN A family of eye-catching lamps, inspired by a wall installation designed by Tobia Scarpa, that emerges from a seemingly simple structure and sophisticated, innovative technology. The concept for EITIE, a palindrome in honour of Scarpa's age, elaborates upon the idea of a luminous line that, thanks to unique circular connectors, expresses itself in various configurations. Each element is composed of two or three luminous lines that can be joined to form various compositions, thanks to circular black metal connectors, embellished with silver details, that contain cutting-edge technology hidden in their interior.

IT Una famiglia di lampade scenografiche, nata dallo sviluppo di un'installazione a parete firmata da Tobia Scarpa, che prende vita attraverso una struttura apparentemente semplice e una tecnologia sofisticata e innovativa. Il concept di Eitie, palindromo che omaggia l'età di Scarpa, elabora l'idea di una linea luminosa declinata in varie configurazioni attraverso caratteristiche connessioni circolari. Ogni elemento è composto da due o tre linee luminose che possono essere collegate in varie composizioni grazie alle connessioni metalliche nere di forma circolare, arricchite con dettagli in argento, che all'interno nascondono una tecnologia all'avanguardia.

FR Une famille de lampes à effet scénographique, née du développement d'une installation murale signée Tobia Scarpa, qui prend vie grâce à une structure apparemment simple et à une technologie sophistiquée et innovante. Le concept d'EITIE, palindrome rendant hommage à l'âge de Scarpa, développe l'idée d'une ligne lumineuse déclinée en différentes configurations à travers des connexions circulaires caractéristiques. Chaque élément est composé de deux ou trois lignes lumineuses qui peuvent être combinées dans différentes compositions grâce aux connexions en métal noir de forme circulaire, agrémentées de détails en argent, qui recèlent une technologie de pointe.

DE Diese Familie mit szenografischen Leuchten ist eine Weiterentwicklung der Wandinstallation von Tobia Scarpa, die mit einer auf den ersten Blick schlichten Konstruktion und einer modernen und innovativen Technologie zum Leben erweckt wird. Das Konzept von EITIE, ein Palindrom, das eine Hommage an das Alter von Scarpa ist, setzt die Idee einer Lichtlinie um, die durch die charakteristischen runden Verbindungen verschiedene Konfigurationen annimmt. Jede Leuchte besteht aus zwei oder drei Lichtlinien, die dank der schwarzen runden Verbindungselemente aus Metall mit Details in Silber und einer hochmodernen Technologie in ihrem Inneren in verschiedenen Kompositionen angeordnet werden können.



075 F101

075 F102

075 F103

075 F104

**Floor Lamp**  
Lampada da terra  
Lampadaire  
Stehleuchte

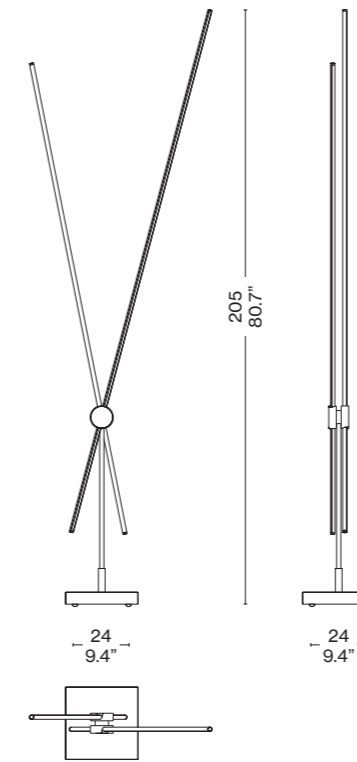

**Joints**  
Giunti  
Articulations  
Gelenke

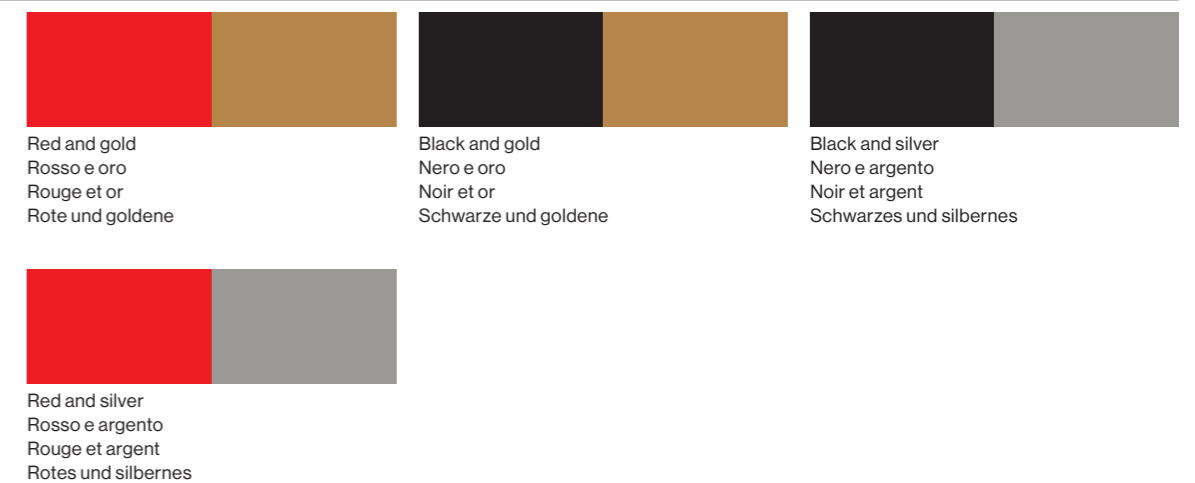

**Base**  
Base  
Socle  
Sockel

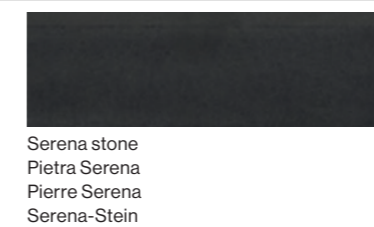

**Technical Informations**  
Caratteristiche tecniche  
Caractéristiques techniques  
Technische Merkmale

**Material**  
Materiale  
Materiaux  
Gestell

Aluminum, steel, plastic, Serena stone  
Alluminio, acciaio, plastica, Pietra Serena  
Aluminium, acier, plastique, pierre Serena  
Aluminium, Stahl, Kunststoff, Pietra Serena

**Light source**  
Fonte luminosa  
Source lumineuse  
Lichtquelle

LED module (included)  
Modulo LED (incluso)  
Module LED (inclus)  
LED-Modul (enthalten)

Floor Lamps

<b>Light source replaceability</b> Sostituibilità della fonte luminosa Remplacement de la source lumineuse Austauschbarkeit der Lichtquelle	LED light source replaceable by a qualified technician Sorgente LED sostituibile da addetto qualificato Source LED remplaçable par un technicien qualifié LED-Lichtquelle austauschbar durch qualifiziertes Fachpersonal
<b>Regulation</b> Regolazione Régulation Regulierung	Dimmer (incluso) Dimmer (included) Variateur (inclus) Dimmer (inklusive)
<b>Voltage</b> Voltaggio Tension Spannung	100-240 V
<b>Power</b> Potenza Puissance Leistung	32 W
<b>Temperature</b> Temperatura Température Temperatur	2700 K
<b>System flow</b> Flusso sistema Flux du système Systemfluss	5445 lm
<b>Cri</b> Cri Cri Cri	95
<b>Power supply</b> Alimentatore Alimentation Stromzufuhr	Direct light, indirect light Luce diretta, luce indiretta Lumière directe, lumière indirecte Direktes licht, indirektes licht
<b>Cable length</b> Lunghezza cavo Longueur du câble Kabellänge	50+ 150 cm
<b>Cable colour and material</b> Colore e materiale cavo Couleur et matériau du câble Farbe und Material des Kabels	Transparent Transparente Transparent Transparent
<b>Net weight</b> Peso netto Poids net Netto Gewicht	4,7 kg
<b>Certifications</b> Certificazioni Certifications Zertifizierungen	

Eitie Collection



Table, p. 60



Suspension, p. 168



Suspension, p. 172



Suspension, p. 176



Wall, p. 220



**FIGUPALA**  
CASSINA, 2019—2022



EN With its organic shapes reminiscent of the plant world, the eclectic style of the Ficupala lamp lies between the post-modern and art deco. Featuring a luxurious marble base, the lampshade and body of this table or floor lamp are made of blown glass. The structure and lampshade of the pendant model are in blown glass, available in various colours.

IT Ficupala si distingue per il suo stile eclettico tra il postmoderno e l'art déco, richiamando le forme organiche del regno vegetale. Una lampada da tavolo e da terra caratterizzata da una base in pregiato marmo, un diffusore e un corpo in vetro soffiato. Il modello a sospensione invece presenta una struttura e un diffusore in vetro soffiato disponibile in diverse colorazioni.

FR Ficupala se démarque par son style éclectique entre le post-moderne et l'art déco, rappelant les formes organiques du règne végétal. La lampe de table et le lampadaire sont caractérisés par une base en marbre précieux, un abat-jour et un corps en verre soufflé. La suspension arbore en revanche une structure et un abat-jour en verre soufflé disponible en différentes couleurs.

DE Die Leuchte Ficupala zeichnet sich durch ihren eklektischen Stil zwischen Postmoderne und Art déco aus, der sich an den organischen Formen aus dem Pflanzenreich inspiriert. Eine Tischleuchte und Stehleuchte mit einem Fuß aus hochwertigem Marmor und Diffusor und Leuchtkörper aus mundgeblasenem Glas. Die Pendelleuchte weist ebenfalls einen Leuchtkörper und Diffusor aus mundgeblasenem Glas auf und ist in verschiedenen Farben erhältlich.



089 01

089 02

089 03

089 04

**Floor Lamp**  
Lampada da terra  
Lampadaire  
Stehleuchte

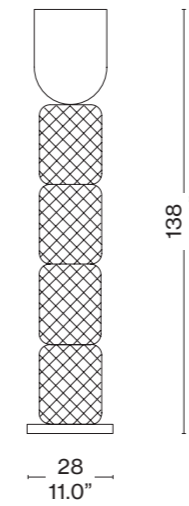

**Blown glass body**

Corpo in vetro soffiato  
Corps en verre soufflé  
Körper aus mundgeblasenem Glas



Satin pink; polished finish  
Rosa satinato; finitura lucida  
Rose satiné; finition brillante  
Rosa satiniert; glänzende Oberfläche



Turquoise cased; polished finish  
Turchese incamiciato; finitura lucida  
Turquoise plaqué; finition brillante  
Türkis incamiciato; glänzende Oberfläche



Caramel cased; polished finish  
Caramello incamiciato; finitura lucida  
Caramel plaqué; finition brillante  
Karamell incamiciato; glänzende Oberfläche

**Blown glass diffuser**

Diffusore in vetro soffiato  
Diffuseur en verre soufflé  
Schirm aus mundgeblasenem Glas



Transparent taupe grey; polished finish  
Tortora trasparente; finitura lucida  
Gris tourterelle transparent; finition brillante  
Taupe transparent; glänzende Oberfläche



Satin pink; polished finish  
Rosa satinato; finitura lucida  
Rose satiné; finition brillante  
Rosa satiniert; glänzende Oberfläche



Satin bronze cased; matt finish  
Bronzo incamiciato satinato; finitura opaca  
Bronze plaqué satiné; finition mate  
Bronze incamiciato satiniert; matte Oberfläche

**Marble base**

Base in marmo  
Base en marbre  
Fuß aus Marmor

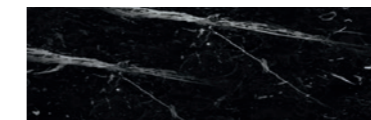

Marquinia

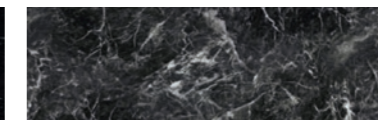

Grigio carnico

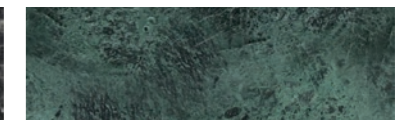

Verde alpi

**Bulb socket**

Portalampada  
Douille  
Fassung



Polished rose gold  
Oro rosa lucido  
Or rose brillant  
Roségold glänzend



Matt black  
Nero opaco  
Noir mat  
Mattschwarz

**Technical Informations**

Caratteristiche tecniche  
Caractéristiques techniques  
Technische Merkmale

**Material**

Materiale  
Materiaux  
Gestell

Liquid-painted metal, blown glass, Marquinia marble  
Metallo verniciato a liquido, vetro soffiato, marmo Marquinia  
Métal finition peinture par pulvérisation, verre soufflé, marbre Marquina  
Lackiertes Metall, mundgeblasenes Glas, Marmor Marquinia

**Light source**

Fonte luminosa  
Source lumineuse  
Lichtquelle

LED Retrofit with E27 socket not included (EU-UK-CHINA);  
LED Retrofit with E26 socket not included (USA-JAP)  
LED Retrofit con attacco E27 non inclusa (EU-UK-CHINA);  
LED Retrofit con attacco E26 non inclusa (USA-JAP)  
LED Retrofit avec douille E27 non incluse (EU-UK-CHINA);  
LED Retrofit avec douille E26 non incluse (USA-JAP)  
LED Retrofit mit E27-Fassung nicht enthalten (EU-UK-CHINA);  
LED Retrofit mit E26-Fassung nicht enthalten (USA-JAP)

Floor Lamps

<b>Light source replaceability</b> Sostituibilità della fonte luminosa Remplacement de la source lumineuse Austauschbarkeit der Lichtquelle	Light source replaceable by the end user Sorgente sostituibile da utente finale Source remplaçable par l'utilisateur final Lichtquelle austauschbar durch den Endnutzer
<b>Regulation</b> Regolazione Régulation Regulierung	Non-dimmable Non dimmerabile Non dimmable Nicht dimmbar
<b>Voltage</b> Voltaggio Tension Spannung	220 - 240 V (EU-UK-CHINA); 100 - 120 V (USA-JAP)
<b>Power</b> Potenza Puissance Leistung	Max 10 W LED
<b>Emission</b> Emissione Émission Emission	Scattered Diffusa Diffuse Diffuses Licht
<b>Power supply</b> Alimentatore Alimentation Stromzufuhr	Included incluso incluse enthalten
<b>Cable length</b> Lunghezza cavo Longueur du câble Kabellänge	120 +120 cm
<b>Cable colour and material</b> Colore e materiale cavo Couleur et matériau du câble Farbe und Material des Kabels	Dark grey Grigio scuro Gris foncé Dunkles Grau
<b>Net weight</b> Peso netto Poids net Netto Gewicht	16,6 kg
<b>Certifications</b> Certificazioni Certifications Zertifizierungen	

Detail  
Dettaglio  
Détail  
Detail

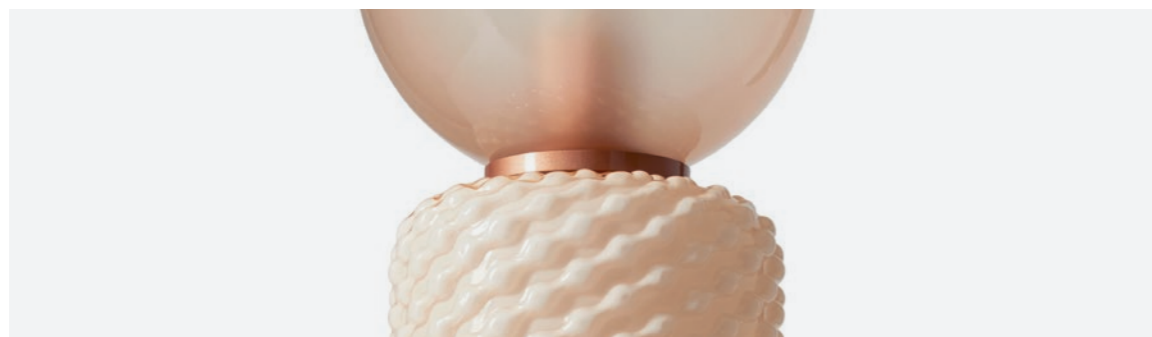

Ficupala and Singapore Sling Collection



Table, p. 64

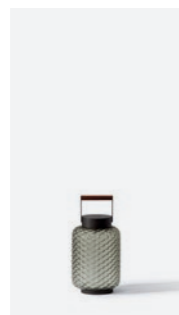

Outdoor, p. 242



Outdoor, p. 246



**IRIDE**  
ICO PARISI



EN A re-edition of the floor lamp designed by Ico Parisi in the 1970s, it is characterized by a central structure, with a polished rear bar into which 49 discs are inserted to support the dimmable LED light source and to create refractions and sophisticated lighting effects, just like the iris of the eye does. This project reflects Parisi's fascination with the integration of design, art and architecture. The Cassina iMaestri logo and the signature of Ico Parisi are set into the injection-moulded cover at the base of the lamp.

IT Riedizione della lampada a terra realizzata da Ico Parisi negli anni Settanta, è caratterizzata da una struttura centrale, con una barra posteriore brillantata in cui vengono inseriti 49 dischi che supportano la fonte luminosa LED dimmerabile e che creano rifrazioni e ricercati effetti luminosi, proprio come fa l'iride dell'occhio. Questo progetto riflette la fascinazione di Parisi per l'integrazione tra design, arte e architettura. Il logo Cassina iMaestri e la firma di Ico Parisi sono inseriti nella cover stampata a iniezione alla base della lampada.

FR Réédition du lampadaire créé par Ico Parisi dans les années 1970, il se caractérise par une structure centrale avec une barre postérieure brillante dans laquelle sont insérés 49 disques qui soutiennent la source lumineuse LED dimmable et créent des réfractions et des effets lumineux raffinés, à l'instar de l'iris de l'œil. Ce projet reflète la fascination de Parisi pour la combinaison du design, de l'art et de l'architecture. Le logo Cassina iMaestri et la signature d'Ico Parisi sont insérés dans le cache moulé par injection à la base de la lampe.

DE Die Neuauflage der Stehleuchte, die Ico Parisi in den siebziger Jahren entworfen hat, ist durch eine zentrale Konstruktion charakterisiert, an der sich hinten eine polierte Stange befindet, in die 49 Scheiben eingesetzt werden, die das dimmbare LED-Leuchtmittel umgeben und Lichtbrechungen und exklusive Lichteffekte kreieren, genau wie die Iris des Auges. Dieses Projekt spiegelt die Faszination von Parisi für die Zusammenführung von Design, Kunst und Architektur wider. Das Logo Cassina iMaestri und die Signatur von Ico Parisi befinden sich auf der spritzgegossenen Abdeckung am Leuchtenfuß.

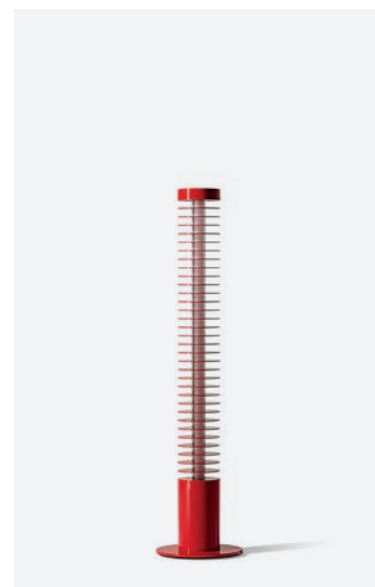

819 F1 02

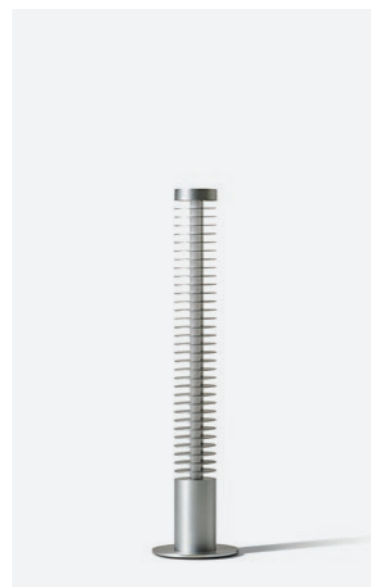

819 F1 04



819 F2 02



819 F2 04

**Floor lamp**  
Lampada da terra  
Lampadaire  
Standlampe

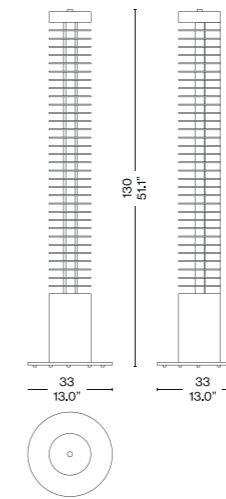

**Floor lamp**  
Lampada da terra  
Lampadaire  
Standlampe

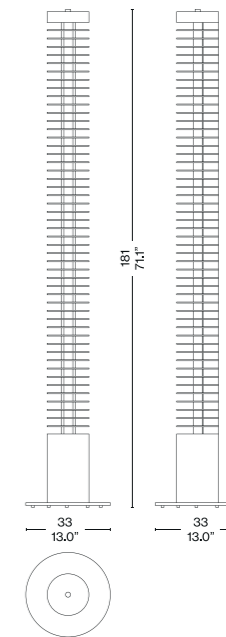

**Structure**  
Struttura  
Structure  
Struktur



Glossy Red  
Rosso lucido  
Rouge brillant  
Glänzend rot



Polished aluminum  
Alluminio lucido  
Aluminium poli  
Poliertes Aluminium

**Technical Informations**  
Caratteristiche tecniche  
Caractéristiques techniques  
Technische Merkmale

**Materials**  
Materiali  
Matériaux  
Materialien

**Light source**  
Fonte luminosa  
Source lumineuse  
Lichtquelle

**Light source replaceability**  
Sostituibilità della fonte luminosa  
Remplacement de la source lumineuse  
Austauschbarkeit der Lichtquelle

**Regulation**  
Regolazione  
Régulation  
Regulierung

**Voltage**  
Voltaggio  
Tension  
Spannung

**Power**  
Potenza  
Puissance  
Leistung

**Temperature**  
Temperatura  
Température  
Temperatur

**819 F1**

Aluminium, Plastica  
Alluminio, Plastica  
Aluminium, Plastique  
Aluminium, Kunststoff

LED module (included)  
Modulo LED (incluso)  
Module LED (inclus)  
LED-Modul (enthalten)

LED light source replaceable by a qualified technician  
Sorgente LED sostituibile da addetto qualificato  
Source LED remplaçable par un technicien qualifié  
LED-Lichtquelle austauschbar durch qualifiziertes Fachpersonal

Dimmer, included  
Dimmer, incluso  
Variateur, inclus  
Dimmer, inklusive

100 - 240 V

31 W

2200K - 2700K

**819 F2**

Aluminium, Plastica  
Alluminio, Plastica  
Aluminium, Plastique  
Aluminium, Kunststoff

LED module (included)  
Modulo LED (incluso)  
Module LED (inclus)  
LED-Modul (enthalten)

LED light source replaceable by a qualified technician  
Sorgente LED sostituibile da addetto qualificato  
Source LED remplaçable par un technicien qualifié  
LED-Lichtquelle austauschbar durch qualifiziertes Fachpersonal



Dimmer, included  
Dimmer, incluso  
Variateur, inclus  
Dimmer, inklusive

100 - 240 V

40 W

2200K - 2700K

Floor Lamps

	819 F1	819 F2
<b>System flow</b> Flusso sistema Flux du système Systemfluss	3264 lm	4136 lm
<b>CRI</b> CRI CRI CRI	> 90	> 90
<b>Emission</b> Emissione Émission Emission	Scattered Diffusa Diffuse Diffuses Licht	Scattered Diffusa Diffuse Diffuses Licht
<b>Power Supply</b> Alimentatore Alimentation électrique Stromversorgung	Included Incluso Inclus Einschließlich	Included Incluso Inclus Einschließlich
<b>Cable length</b> Lunghezza cavo Longueur du câble Kabellänge	200 cm	200 cm
<b>Cable colour</b> Colore e materiale cavo Couleur et matériau du câble Farbe und Material des Kabels	Black Nero Noir Schwarz	Black Nero Noir Schwarz
<b>Net weight</b> Peso netto Poids net Netto Gewicht	13,2 kg	18,4 kg
<b>Certifications</b> Certificazioni Certifications Zertifizierungen		

Detail  
Dettaglio  
Détail  
Detail

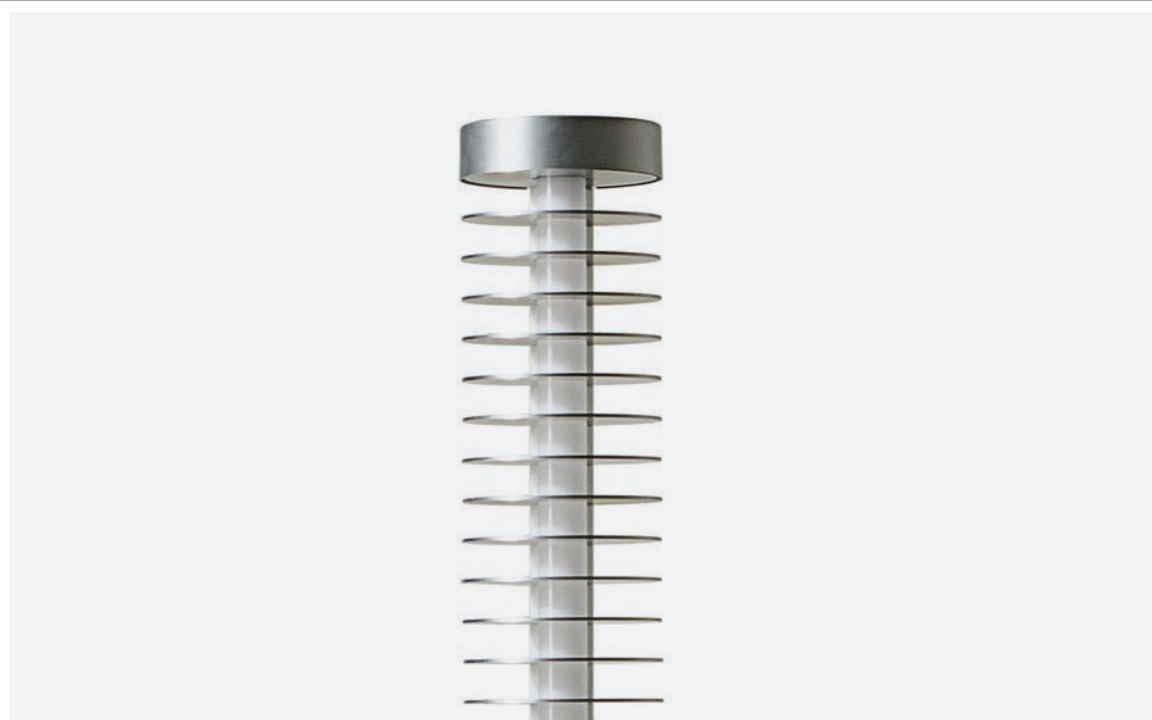

**POLYSHAPE**  
FERREOL BABIN, 2025



EN Polysshape is the first project by Ferréol Babin for Cassina, artist and designer and new Patronage protégé, the company project whose objective is to cultivate young international talent, support culture, and develop creative ideas. Available both as a floor lamp and a table lamp, it is characterized by the composition of primary forms based on drawings the designer has already experimented with in some artistic productions and limited editions. Made of matte painted metal, this collection of lamps features an LED reading light – dimmable thanks to a sphere located on the base – and, in the floor lamp, also a diffused light source housed in the top of the lamp.

IT Polysshape è il primo progetto di Ferréol Babin per Cassina, artista e designer e nuovo protagonista di Patronage, il progetto dell'azienda che ha l'obiettivo di coltivare giovani talenti internazionali, sostenere la cultura e sviluppare idee creative. Disponibile sia da terra sia da tavolo, si caratterizza per la composizione di forme primarie secondo schemi già sperimentati dal designer in alcune produzioni artistiche e in edizione limitata. Realizzata in metallo verniciato opaco, questa collezione di lampade presenta un'illuminazione da lettura con LED – dimmerabile grazie a una sfera posta sulla base – e, nella versione a terra, anche una sorgente diffusa alloggiata sulla sommità dell'apparecchio.

FR Polysshape est le premier projet conçu pour Cassina par Ferréol Babin, artiste et designer, ainsi que le nouveau protagoniste de Patronage, le projet de l'entreprise visant à cultiver de jeunes talents internationaux, à soutenir la culture et à développer des idées créatives. Disponible en lampadaire et en lampe de table, elle se caractérise par la composition de formes primaires selon des schémas déjà expérimentés par le designer dans certaines productions artistiques et en édition limitée. Réalisée en métal peint mat, cette collection de lampes est dotée d'un éclairage de lecture à LED – dimmable grâce à une sphère placée sur la base – et, dans la version lampadaire, d'une source diffuse logée sur le dessus de l'appareil.

DE Polysshape ist das erste Projekt von Ferréol Babin für Cassina, ein Künstler und Designer und der neue Protagonist von Patronage, das Projekt, das vom Unternehmen mit dem Ziel ins Leben gerufen wurde, junge internationale Talente zu fördern, die Kultur zu unterstützen und kreative Ideen zu entwickeln. Die Leuchte ist sowohl als Stehleuchte als auch als Tischleuchte erhältlich und zeichnet sich durch die Komposition primärer Formen nach einem Schema aus, das der Designer bereits bei einigen künstlerischen Produktionen mit limitierter Auflage verwendet hat. Diese Leuchtenkollektion aus Metall mit matter Lackierung verfügt über eine LED-Leseleuchte, die mit einer Kugel am Fuß gedimmt werden kann, und in der Version als Stehleuchte auch über eine diffuse Lichtquelle oben an der Leuchte.



138 F1A1

138 F1R1

138 F1V1

138 F1B1

**Table lamp**  
Lampada da tavolo  
Lampe de table  
Tischlampe

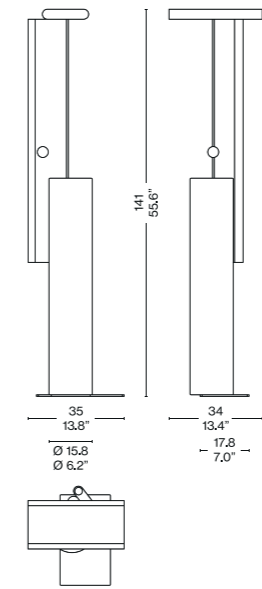

**Blown glass body**  
Corpo in vetro soffiato  
Corps en verre soufflé  
Körper aus mundgeblasenem Glas

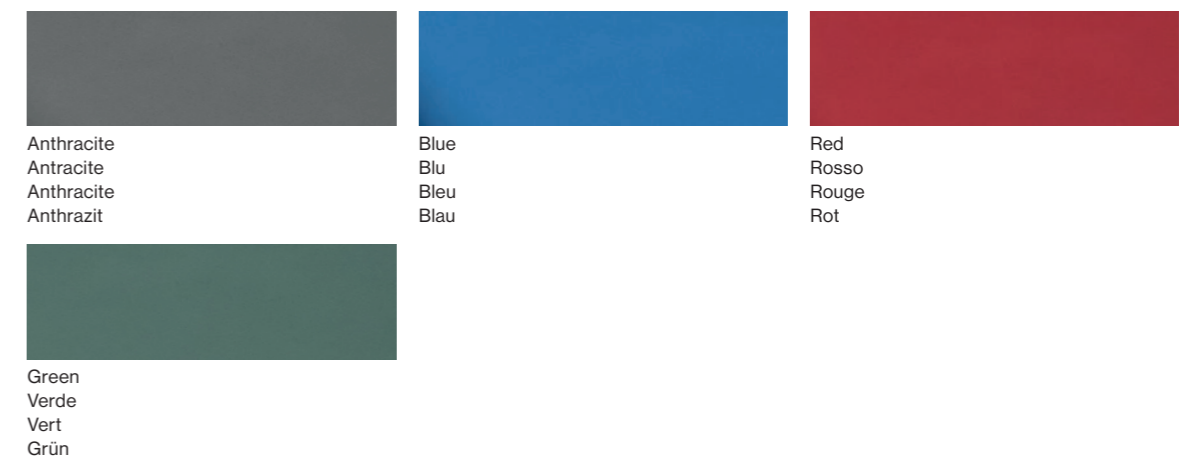

Anthracite  
Antracite  
Anthracite  
Anthrazit

Blue  
Blu  
Bleu  
Blau

Red  
Rosso  
Rouge  
Rot

Green  
Verde  
Vert  
Grün

**Technical Informations**  
Caratteristiche tecniche  
Caractéristiques techniques  
Technische Merkmale

**Materials**  
Materiali  
Matériaux  
Materialien

Aluminium, Plastic  
Alluminio, Plastica  
Aluminium, Plastique  
Aluminium, Kunststoff

**Light source**  
Fonte luminosa  
Source lumineuse  
Lichtquelle

LED module (included) + LED Array (included)  
Modulo LED (incluso) + Array LED (incluso)  
Module LED (inclus) + Array LED (inclus)  
LED-Modul (enthalten) + LED-Array (enthalten)

**Light source replaceability**  
Sostituibilità della fonte luminosa  
Remplacement de la source lumineuse  
Austauschbarkeit der Lichtquelle

LED light source replaceable by a qualified technician  
Sorgente LED sostituibile da addetto qualificato  
Source LED remplaçable par un technicien qualifié  
LED-Lichtquelle austauschbar durch qualifiziertes Fachpersonal

**Regulation**  
Regolazione  
Régulation  
Regulierung

Dimmer, included  
Dimmer, incluso  
Variateur, inclus  
Dimmer, inklusive

**Voltage**  
Voltaggio  
Tension  
Spannung

100 - 240 V

**Power**  
Potenza  
Puissance  
Leistung

27 w

**Temperature**  
Temperature  
Temperature  
Temperatur

2700 k

Table Lamps

<b>System flow</b> Flusso sistema Flux du système Systemfluss	2900lm + 600lm
<b>CRI</b> CRI CRI CRI	> 90
<b>Emission</b> Emissione Émission Emission	Direct/Indirect Diretta/Indiretta Directe/Indirecte Direktes/Indirektes
<b>Power Supply</b> Alimentatore Alimentation électrique Stromversorgung	Included Incluso Inclus Einschließlich
<b>Cable length</b> Lunghezza cavo Longueur du câble Kabellänge	250 cm
<b>Cable colour</b> Colore e materiale cavo Couleur et matériau du câble Farbe und Material des Kabels	Tissue Tessuto Tissu Gewebe
<b>Certifications</b> Certificazioni Certifications Zertifizierungen	

Detail  
Dettaglio  
Détail  
Detail



Polyshape Collection



138 T1A1

138 T1R1

138 T1V1

138 T1B1



**WAX STONE LIGHT – Floor III, IV, V**  
LINDE FREYA TANGELDER, 2023



EN The Wax, Stone, Light Collection by Linde Freya Tangelder – based on five totem-like columns, each of different dimensions and composed of sculptural blocks made of blown Murano glass – serves as inspiration for various options to illuminate a broader selection of spaces. The cube-shaped modules that comprise the five pieces in the first collection were reinterpreted to bring to life new configurations: a pendant lamp and two appliques, one rounded and one with more linear shapes, carved from cut cubes. Made of Murano glass blown inside cast-iron moulds by skilled artisans, the blocks also retain the unevenness of surfaces hand-worked with wax, that makes each piece unique.

IT La collezione Wax, Stone, Light firmata da Linde Freya Tangelder, basata su cinque colonne totemiche, ciascuna di dimensione diversa e composta da blocchi scultorei realizzati in vetro di Murano soffiato, fa da ispirazione a diversi modelli pensati per illuminare una selezione più ampia di spazi. I moduli cubici che compongono i cinque pezzi della prima collezione sono reinterpretati per dare vita a nuove configurazioni: un modello a sospensione e due applique, una tondeggiante e una dalle forme più lineari, ricavate dai cubi tagliati. Realizzati in vetro di Murano soffiato da abili artigiani all'interno di stampi in ghisa, i blocchi conservano l'irregolarità della superficie lavorata a mano con la cera, che rende ogni pezzo unico.

FR La collection Wax, Stone, Light de Linde Freya Tangelder, constituée de cinq colonnes totemiques de tailles différentes et composées de blocs sculpturaux en verre soufflé de Murano, est la source d'inspiration de divers modèles conçus pour éclairer un plus grand éventail d'espaces. Les modules cubiques qui composent les cinq pièces de la première collection sont réinterprétés pour créer trois nouvelles configurations: une suspension et deux appliques, l'une arrondie et l'autre de forme plus linéaire, obtenues à partir des cubes découpés. Réalisés en verre de Murano soufflé dans des moules en fonte par d'habiles artisans, les blocs conservent l'irrégularité de la surface travaillée à la main avec de la cire, ce qui rend chaque pièce unique.

DE Die Kollektion Wax, Stone, Light von Linde Freya Tangelder basiert auf fünf Totempfählen in verschiedenen Größen, die sich aus skulpturalen Blöcken aus mundgeblasenem Muranoglas zusammensetzen und als Inspiration für die verschiedenen Modelle gedient haben, die dazu gedacht sind, unterschiedliche Räume zu beleuchten. Die kubischen Module, aus denen sich die Leuchten der ersten Kollektion zusammensetzen, wurden neu interpretiert, um Raum für neue Konfigurationen zu schaffen: eine Pendelleuchte und zwei Wandleuchten, davon eine mit rundlicheren Formen und eine mit linearen Formen, die aus Würfeln geschnitten werden. Die Blöcke aus Muranoglas werden von geschickten Glasbläsern in gusseisernen Formen geblasen und bewahren sich die Unregelmäßigkeit der Oberflächen, die von Hand aus Wachs geformt werden und jede Leuchte zu einem Unikat macht.



072 F1 01

072 F2 01

072 F3 01

**Floor Lamp**  
Lampada da terra  
Lampadaire  
Stehleuchte

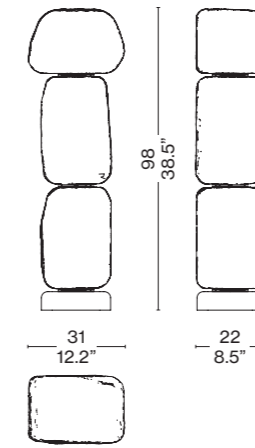

**Floor Lamp**  
Lampada da terra  
Lampadaire  
Stehleuchte

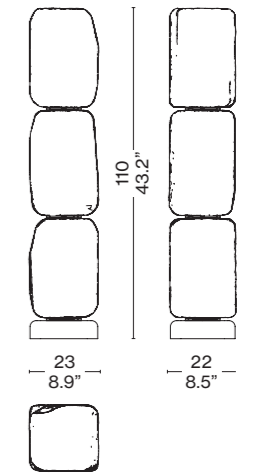

**Floor Lamp**  
Lampada da terra  
Lampadaire  
Stehleuchte

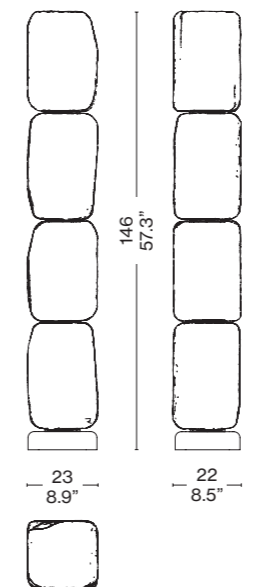

**Blown glass body**  
Corpo in vetro soffiato  
Corps en verre soufflé  
Körper aus mundgeblasenem Glas



Bianco

**Base**  
Basamento  
Base  
Sockel

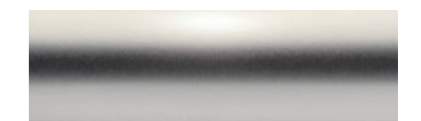

Brushed stainless steel  
Acciaio Inox spazzolato  
Acier inoxydable brossé  
Gebürsteter edelstahl

**072 F1 / 072 F2/ 072 F3**

**Technical Informations**  
Caratteristiche tecniche  
Caractéristiques techniques  
Technische Merkmale

**Material**  
Materiale  
Materiaux  
Gestell

Stainless steel, aluminium, plastic, glass  
Acciaio inox, alluminio, plastica, vetro  
Acer inoxydable, aluminium, plastique, verre  
Gebürsteter, Aluminium, Kunststoff, Glas

**Light source**  
Fonte luminosa  
Source lumineuse  
Lichtquelle

**072 F1**  
LED module (included)  
Modulo LED (incluso)  
Module LED (inclus)  
LED-Modul (enthalten)

**072 F2**  
LED module (included)  
Modulo LED (incluso)  
Module LED (inclus)  
LED-Modul (enthalten)

**072 F3**  
LED module (included)  
Modulo LED (incluso)  
Module LED (inclus)  
LED-Modul (enthalten)

**Light source replaceability**  
Sostituibilità della fonte luminosa  
Remplacement de la source lumineuse  
Austauschbarkeit der Lichtquelle

LED light source replaceable by a qualified technician  
Sorgente LED sostituibile da addetto qualificato  
Source LED remplaçable par un technicien qualifié  
LED-Lichtquelle austauschbar durch qualifiziertes Fachpersonal

LED light source replaceable by a qualified technician  
Sorgente LED sostituibile da addetto qualificato  
Source LED remplaçable par un technicien qualifié  
LED-Lichtquelle austauschbar durch qualifiziertes Fachpersonal

LED light source replaceable by a qualified technician  
Sorgente LED sostituibile da addetto qualificato  
Source LED remplaçable par un technicien qualifié  
LED-Lichtquelle austauschbar durch qualifiziertes Fachpersonal

Floor Lamps

	072 F1	072 F2	072 F3
<b>Regulation</b> Regolazione Régulation Regulierung	Dimmer included Dimmer incluso Variateur inclus Dimmer enthalten	Dimmer included Dimmer incluso Variateur inclus Dimmer enthalten	Dimmer included Dimmer incluso Variateur inclus Dimmer enthalten
<b>Voltage</b> Votaggio Tension Spannung	100-240 V	100-240 V	100-240 V
<b>Power</b> Potenza Puissance Leistung	25 W	28 W	38 W
<b>Temperature</b> Temperatura Température Temperatur	2700 K	2700 K	2700 K
<b>System flow</b> Flusso sistema Flux du système Systemfluss	4625 lm	5180 lm	7215lm
<b>Cri</b> Cri Cri Cri	>90	>90	>90
<b>Emission</b> Emissione Émission Emission	Diffuse light Luce diffusa Lumière diffuse Diffuses Licht	Diffuse light Luce diffusa Lumière diffuse Diffuses Licht	Diffuse light Luce diffusa Lumière diffuse Diffuses Licht
<b>Power supply</b> Alimentatore Alimentation Stromzufuhr	Included Incluso Inclus Einschließlich	Included Incluso Inclus Einschließlich	Included Incluso Inclus Einschließlich
<b>Cable length</b> Lunghezza cavo Longueur du câble Kabellänge	50+ 150 cm	50+ 150 cm	50+ 150 cm
<b>Cable colour and material</b> Colore e materiale cavo Couleur et matériau du câble Farbe und Material des Kabels	Transparent Transparente Transparent Transparent	Transparent Transparente Transparent Transparent	Transparent Transparente Transparent Transparent
<b>Net weight</b> Peso netto Poids net Netto Gewicht	27,8kg	28,1 kg	33,4 kg
<b>Certifications</b> Certificazioni Certifications Zertifizierungen	IP20 CE UK CC	IP20 CE UK CC	IP20 CE UK CC

Wax Stone Light Collection

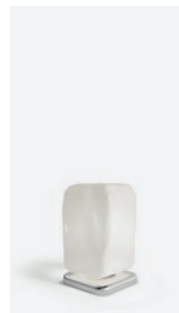

Table, p. 48



Suspension, p. 160



Wall, p. 216



# FLOOR LAMPS

Lampade da terra, Lampes de table, Wandlampen

## Karakter

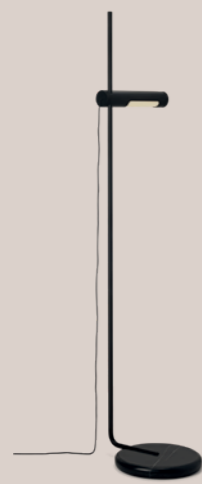

**ALOLA FLOOR LAMP**  
Angelo Mangiarotti  
P. 134

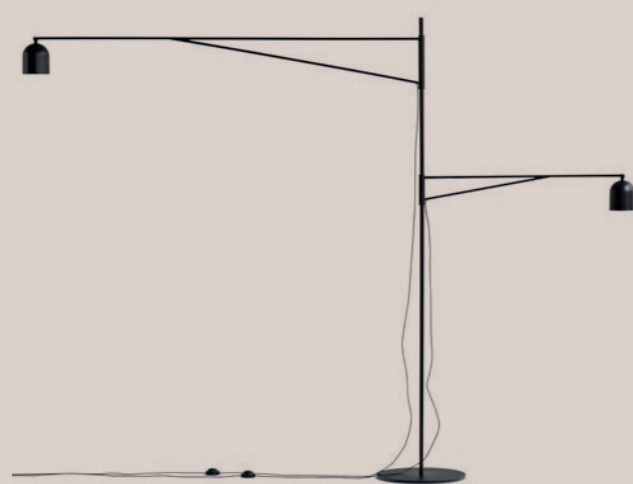

**AWKWARD LIGHT FLOOR**  
Anatomy Design  
P. 138



**DOMO FLOOR**  
Joe Colombo  
P. 142



**ALOLA FLOOR LAMP**  
ANGELO MANGIAROTTI, 1970  
KARAKTER



EN Defined by clean lines and simple construction, the Alola floor lamp by Angelo Mangiarotti transcends the boundaries of time. The piece features a base crafted from Nero Marquina marble which elevates its design while providing a solid foundation that complements the lamp's frame, available in black powder-coated and chrome steel. The lamp also includes a dimmer positioned inside the lampshade which allows you to adjust the light intensity simply by touching the lampshade's end. This feature enhances its practicality and offers users versatile control over the ambience of the light.

IT Linee pulite e design minimale definiscono la lampada da terra Alola di Angelo Mangiarotti capace di superare i confini del tempo. La base in marmo Nero Marquina ne sublima il design offrendo una solida piattaforma complementare alla struttura della lampada disponibile in acciaio cromato e con verniciatura nera a polvere. Il dimmer alloggiato all'interno del paralume consente la regolazione dell'intensità luminosa con un semplice tocco del terminale del paralume. Tale soluzione ne esalta la praticità offrendo ampia versatilità nel controllo dell'illuminazione ambientale.

FR Défini par des lignes épurées et une construction simple, le lampadaire Alola floor lamp d'Angelo Mangiarotti transcende les limites du temps. La pièce présente un socle en marbre Nero Marquina qui rehausse son design et constitue une base solide qui s'harmonise avec la structure de la lampe, disponible en acier noir thermolaqué ou chromé. La lampe est également équipée d'un variateur de lumière afin de pouvoir régler l'intensité lumineuse en effleurant l'extrémité de l'abat-jour qui le contient. Cette caractéristique renforce l'aspect pratique de la lampe et permet aux usagers de contrôler l'ambiance lumineuse de manière diversifiée.

DE Die Stehleuchte Alola von Angelo Mangiarotti zeichnet sich durch ihre klaren Linien und ihre schlichtes Design aus, das sie zu einem zeitlosen Objekt macht. Der Leuchtenfuß aus Nero Marquina Marmor unterstreicht nicht nur das exklusive Design der Leuchte, sondern harmonisiert auch mit der Stange aus Stahl, die wahlweise mit schwarzer Pulverbeschichtung oder verchromt erhältlich ist. Die Leuchte verfügt auch über einen Dimmer, der sich im Leuchtenkörper befindet und die Regulierung der Helligkeit durch einfaches Berühren der Leuchte erlaubt. Diese Funktion unterstreicht die Zweckmäßigkeit der Leuchte und gibt dem Benutzer die Möglichkeit, das Licht im Raum flexibel zu regulieren.

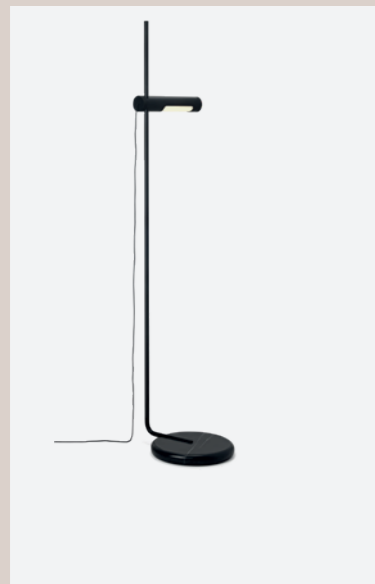

8KRKL1500019

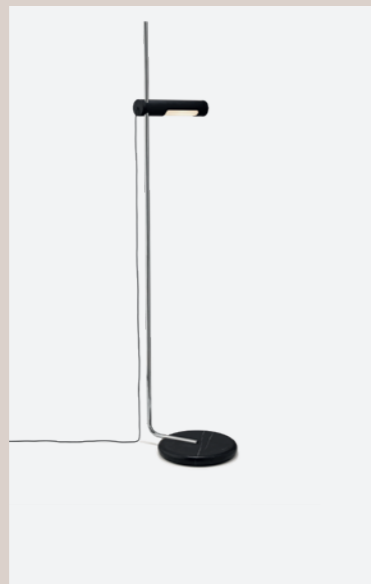

8KRKL1500029

**Floor lamp**  
Lampada da terra  
Lampadaire  
Standlampe

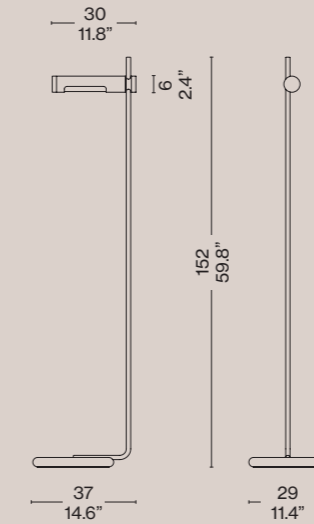

**Head**  
Testa  
Tête  
Lampenkopf



Black steel  
Acciaio nero  
Acer noir  
Schwarz Stahl

**Stem**  
Stelo  
Tige  
Stamm



Steel  
Acciaio  
Acer  
Stahl

Black steel  
Acciaio nero  
Acer noir  
Schwarz Stahl

**Marble base**  
Base in marmo  
Base en marbre  
Sockel aus Marmor

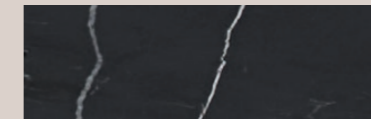

Black Marquina marble  
Marmo Nero Marquina  
Marbre Noir Marquina  
Schwarz MarquinaMarmor

**Technical Informations**  
Caratteristiche tecniche  
Caractéristiques techniques  
Technische Merkmale

**Materials**  
Materiali  
Matériaux  
Materialien

**Marble, steel, aluminium**  
Marmo, acciaio, alluminio  
Marbre, acier, aluminium  
Marmor, Stahl, Aluminium

**Light source**  
Fonte luminosa  
Source lumineuse  
Lichtquelle

LED module (included)  
Modulo LED (incluso)  
Module LED (inclus)  
LED-Modul (enthalten)

**Light source replaceability**  
Sostituibilità della fonte luminosa  
Remplacement de la source lumineuse  
Austauschbarkeit der Lichtquelle

LED light source replaceable by a qualified technician  
Sorgente LED sostituibile da addetto qualificato  
Source LED remplaçable par un technicien qualifié  
LED-Lichtquelle austauschbar durch qualifiziertes Fachpersonal

**Regulation**  
Regolazione  
Régulation  
Regulierung

Dimmable, built in turn-button, stepless  
Dimmerabile, con pulsante di accensione incorporato, senza interruzioni  
Dimmable, bouton rotatif intégré, en continu  
Dimmbar, eingebauter Drehknopf, stufenlos

**Voltage**  
Voltaggio  
Tension  
Spannung

100 - 240 V

**Power**  
Potenza  
Puissance  
Leistung

8 W

Floor Lamps

<b>Temperature</b> Temperatura Température Temperatur	2700 k
<b>System flow</b> Flusso sistema Flux du système Systemfluss	483 lm
<b>Emission</b> Emissione Émission Emission	Diffused Diffusa Diffuse Diffuses Licht
<b>Power Supply</b> Alimentatore Alimentation électrique Stromversorgung	Switching 230V/110V power supply with EU/UK/AU/US/JP/CN plugs included Alimentatore switching 230V/110V con spine UE/UK/AU/US/JP/CN incluso Alimentation électrique à commutation 230V/110V avec fiches EU/UK/AU/US/JP/CN incluses Schaltbares 230V/110V-Netzteil mit EU/UK/AU/US/JP/CN-Steckern im Lieferumfang
<b>Cable length</b> Lunghezza cavo Longueur du câble Kabellänge	350 cm
<b>Cable colour and material</b> Colore e materiale cavo Couleur et matériau du câble Farbe und Material des Kabels	Black, rubber Nero, gomma Noir, caoutchouc Schwarz, Gummi
<b>Net weight</b> Peso netto Poids net Netto Gewicht	7,9 kg
<b>Certifications</b> Certificazioni Certifications Zertifizierungen	

Detail  
Dettaglio  
Détail  
Detail



**AWKWARD LIGHT FLOOR**  
ANATOMY DESIGN, 2012  
KARAKTER



8KRKL2000109

EN Quirky and slightly off, Awkward is a floor lamp with a deliberately peculiar anatomy - its long, slender arms reaching to illuminate two areas in close proximity: two sides of a sofa or both an armchair and a desk.

IT Insolita e lievemente decentrata, la lampada da terra Awkward presenta una struttura volutamente bizzarra caratterizzata da due bracci lunghi e slanciati protesi a illuminare due aree adiacenti: due lati di un divano oppure una poltrona e una scrivania.

FR Excentrique et légèrement décalé, Awkward est un lampadaire à l'anatomie délibérément singulière, ses bras longs et fins s'étirant pour éclairer deux zones rapprochées : les deux côtés d'un canapé ou un fauteuil et un bureau.

DE Awkward ist eine leicht exzentrische und skurrile Stehleuchte mit einem gewollt außergewöhnlichen Design und langen, schlanken Armen, die zwei nebeneinander liegende Bereiche beleuchten, wie zum Beispiel zwei Seiten eines Sofas oder einen Sessel und einen Schreibtisch.

**Floor lamp**  
Lampada da terra  
Lampadaire  
Standlampe

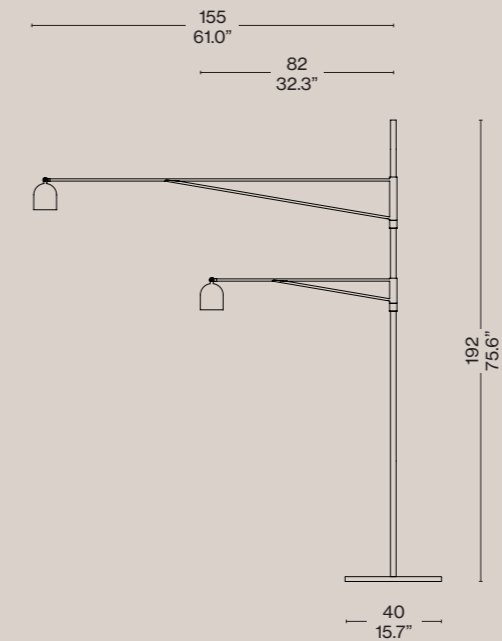

**Materials**  
Materiali  
Matériaux  
Materialien

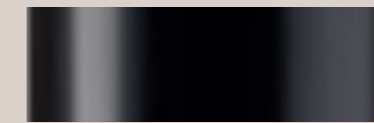

Black steel  
Acciaio nero  
Acer noir  
Schwarz Stahl

**Technical Informations**  
Caratteristiche tecniche  
Caractéristiques techniques  
Technische Merkmale

**Materials**  
Materiali  
Matériaux  
Materialien

Steel, aluminium  
Acciaio, alluminio  
Acier, aluminium  
Stahl, Aluminium

**Light source**

Fonte luminosa  
Source lumineuse  
Lichtquelle

LED module (included)  
Modulo LED (incluso)  
Module LED (inclus)  
LED-Modul (enthalten)

**Light source replaceability**

Sostituibilità della fonte luminosa  
Remplacement de la source lumineuse  
Austauschbarkeit der Lichtquelle

LED light source replaceable by a qualified technician  
Sorgente LED sostituibile da addetto qualificato  
Source LED remplaçable par un technicien qualifié  
LED-Lichtquelle austauschbar durch qualifiziertes Fachpersonal

**Regulation**

Regolazione  
Régulation  
Regulierung

Dimmable, on cord push-button, stepless  
Dimmerabile, con pulsante a cavo, senza interruzioni  
Dimmable, par bouton-poussoir sur le cordon, en continu  
Dimmbar, auf Schnurtaster, stufenlos

**Voltage**

Voltaggio  
Tension  
Spannung

100 - 240 V

**Power**

Potenza  
Puissance  
Leistung

2 x 6,1 W

**Temperature**

Temperature  
Temperature  
Temperatur

3000 k

**System flow**

Flusso sistema  
Flux du système  
Systemfluss

2 x 757 lm

Floor Lamps

<b>Emission</b> Emissione Émission Emission	Directional Direzionale Directionnel Richtungsweisend
<b>Power Supply</b> Alimentatore Alimentation électrique Stromversorgung	Switching 230V/110V power supply with EU/UK/AU/US/JP/CN plugs included Alimentatore switching 230V/110V con spine UE/UK/AU/US/JP/CN incluso Alimentation électrique à commutation 230V/110V avec fiches EU/UK/AU/US/JP/CN incluses Schaltbares 230V/110V-Netzteil mit EU/UK/AU/US/JP/CN-Steckern im Lieferumfang
<b>Cable length</b> Lunghezza cavo Longueur du câble Kabellänge	430 cm (long arm) + 390 cm (short arm) 430 cm (braccio lungo) + 390 cm (braccio corto) 430 cm (bras long) + 390 cm (bras court) 430 cm (langer Arm) + 390 cm (kurzer Arm)
<b>Cable colour and material</b> Colore e materiale cavo Couleur et matériau du câble Farbe und Material des Kabels	Black, rubber Nero, gomma Noir, caoutchouc Schwarz, Gummi
<b>Net weight</b> Peso netto Poids net Netto Gewicht	23,7 kg
<b>Certifications</b> Certificazioni Certifications Zertifizierungen	

Detail  
Dettaglio  
Détail  
Detail



Awkward Light Collection



Wall, p.228



**DOMO FLOOR**  
JOE COLOMBO, 1965  
KARAKTER



EN The Domo lamp was originally designed by Italian designer Joe Colombo in 1965. Back then he designed three lamps based on the same core shape. Known for his democratic and functional design, his flexible and convertible furniture meant to be used in many different ways – all to the benefit of the user. Joe Colombo experimented with new materials and the latest technologies and designed futuristic “machines for living”, many of which have become icons for a new way of living. One of them is Domo. Colombo often rejected sharp corners and straight lines in favour of curvaceous forms.

IT Progettata in origine dal designer italiano Joe Colombo nel 1965, la lampada Domo offriva tre diverse configurazioni accomunate da una stessa forma base. Noto per il suo orientamento verso il design democratico e funzionale, egli progettò mobili flessibili e convertibili capaci di favorire la versatilità d'uso a vantaggio della fruibilità dell'utente. Joe Colombo sperimentò l'impiego di nuovi materiali e tecnologie innovative per progettare “Macchine abitative” futuristiche diventate, in alcuni casi, icone di un nuovo modo di vivere. Domo è una di queste. Colombo spesso privilegiava le forme sinuose rispetto a linee diritte e angoli netti.

FR À l'origine, la lampe Domo a été conçue en 1965 par le designer italien Joe Colombo. Il avait à l'époque conçu trois lampes basées sur la même forme. Connu pour son design démocratique et fonctionnel, ses meubles flexibles et convertibles sont conçus pour être utilisés de multiples façons, tout cela au profit de l'utilisateur. Joe Colombo a expérimenté de nouveaux matériaux et les technologies les plus récentes et a conçu des « machines à vivre » futuristes, dont beaucoup sont devenues des icônes d'un nouveau mode de vie. L'une d'entre elles est Domo. Colombo évitait souvent les angles vifs et les lignes droites en faveur des formes courbes.

DE Der italienische Designer Joe Colombo hat die Leuchte Domo 1965 entworfen, damals in drei Versionen mit dem gleichen Designkonzept. Der Designer war für sein demokratisches und zweckmäßiges Design bekannt, das für viele verschiedene Verwendungszwecke geeignet ist, alle zum Nutzen des Benutzers. Colombo experimentierte mit neuen Materialien und modernster Technologie und entwarf “Wohnmaschinen”, von denen viele zu Ikonen einer neuen Lebensweise geworden sind. Eine davon ist Domo. Colombo verzichtete oft auf scharfe Kanten und gerade Linien, um kurvigen und gefälligen Formen den Vorzug zu geben.

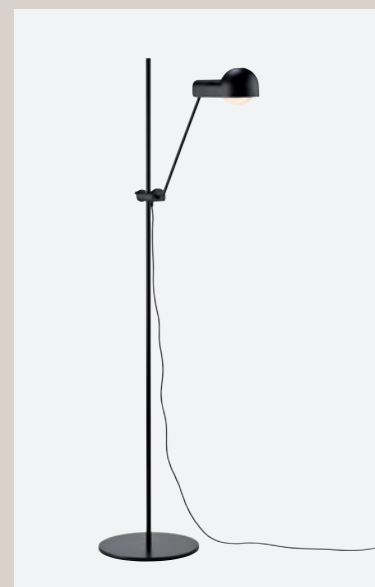

8KRKL3210009

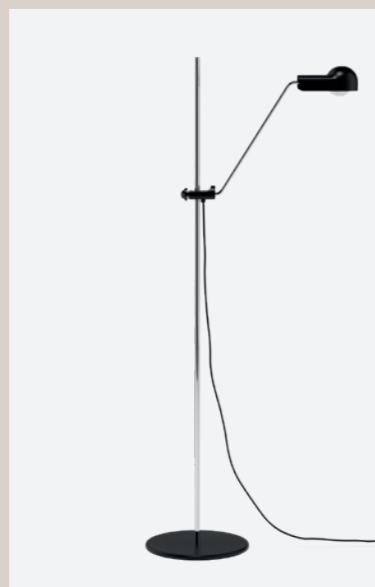

8KRKL3220009 EU / 8KRKL321K009 UK



8KRKL3230009 EU / 8KRKL323K009 UK

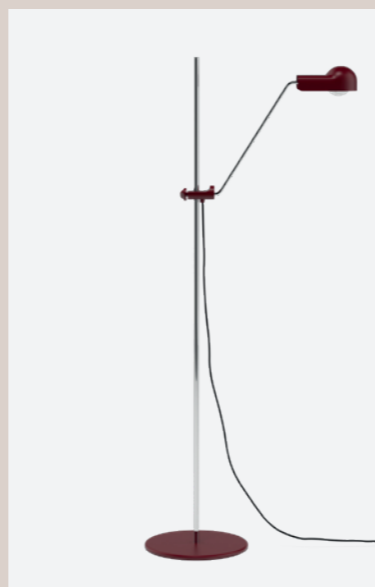

8KRKL3240009 EU / 8KRKL324K009 UK

**Floor lamp**  
Lampada da terra  
Lampadaire  
Stehleuchte

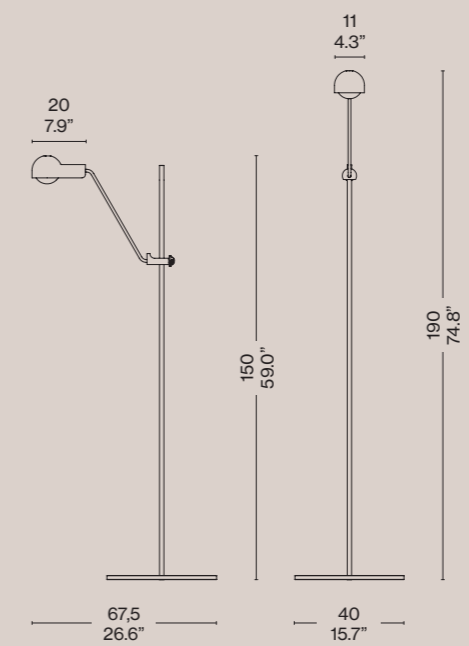

**Base and lamp head**  
Base e testa della lampada  
Base et tête de lampe  
Sockel und Lampenkopf

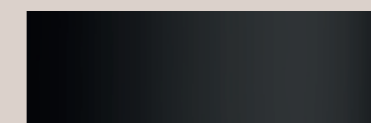

Steel with black powder coating  
Acciaio con verniciatura a polvere nero  
Acier avec revêtement en poudre noir  
Stahl mit schwarzer Pulverbeschichtung



Steel with red powder coating  
Acciaio con verniciatura a polvere rosso  
Acier avec revêtement en poudre rouge  
Stahl mit roter Pulverbeschichtung

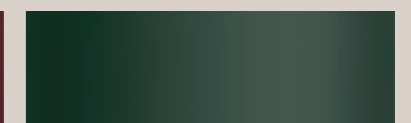

Steel with green powder coating  
Acciaio con verniciatura a polvere verde  
Acier avec revêtement en poudre vert  
Stahl mit grüner Pulverbeschichtung

**Stem and arm**  
Stelo e braccio  
Tige et bras  
Stiel und Arm

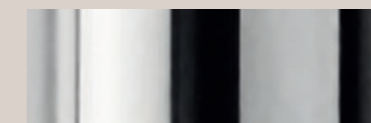

Chromed steel  
Acciaio cromato  
Acier chromé  
Verchromter Stahl

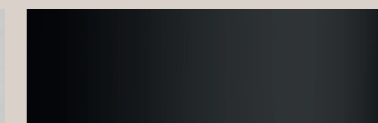

Steel with black powder coating  
Acciaio con verniciatura a polvere nero  
Acier avec revêtement en poudre noir  
Stahl mit schwarzer Pulverbeschichtung

**Technical Informations**  
Caratteristiche tecniche  
Caractéristiques techniques  
Technische Merkmale

**Materials**  
Materiali  
Matériaux  
Materialien

Steel  
Acciaio  
Acier  
Stahl

**Light source**  
Fonte luminosa  
Source lumineuse  
Lichtquelle

E27 Globe 28W max (not included)  
E27 Globo 28W max (non incluso)  
Globe E27 28W max (non inclus)  
E27 Globe 28W max (nicht enthalten)

**Light source replaceability**  
Sostituibilità della fonte luminosa  
Remplacement de la source lumineuse  
Austauschbarkeit der Lichtquelle

Light source replaceable by the end user  
Sorgente sostituibile da utente finale  
Source remplaçable par l'utilisateur final  
Lichtquelle austauschbar durch den Endnutzer

**Regulation**  
Regolazione  
Régulation  
Regulierung

Dimmable, on cord turn-button, stepless. Version black/black - On-off switch.  
Dimmerabile, con pulsante di accensione a cavo, senza interruzioni. Versi. nero/nero interruttore on-off  
Dimmable, bouton rotatif sur cordon, progressif. Version noir/noir - Interrupteur marche-arrêt.  
Dimmbar, Drehknopf am Kabel, stufenlos. Version schwarz/schwarz - Ein-Aus-Schalter

**Voltage**  
Voltaggio  
Tension  
Spannung

220-240 V

**Power**  
Potenza  
Puissance  
Leistung

Max 28 W

## Floor Lamps

<b>Emission</b> Emissione Émission Emission	Directional Direzionale Directionnel Richtungsweisend
<b>Cable length</b> Lunghezza cavo Longueur du câble Kabellänge	350 cm
<b>Cable colour and material</b> Colore e materiale cavo Couleur et matériau du câble Farbe und Material des Kabels	Black, textile Nero, tessuto Noir, tissu Schwarz, Textil
<b>Net weight</b> Peso netto Poids net Netto Gewicht	14,2 kg
<b>Certifications</b> Certificazioni Certifications Zertifizierungen	

**Detail**  
Dettaglio  
Détail  
Detail



**Domo Collection**

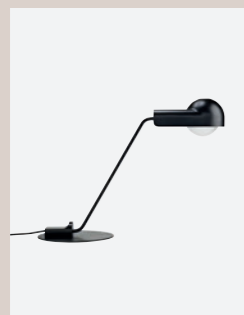

Table, p. 78



# SUSPENSION LAMPS

Lampade a sospensione, Lampes à suspension, Hängelampen



**3TO9 SUSPENSION I**  
Neri & Hu  
P. 168



**3TO9 SUSPENSION II**  
Neri & Hu  
P. 168



**BOLLICOSA**  
Cassina  
P. 172



**BOLLICOSA SMALL**  
Cassina  
P. 176



**CONSTELLATION**  
Cassina  
P. 180



**DOT PATTERN LIGHT**  
Charles and Ray Eames  
P. 184

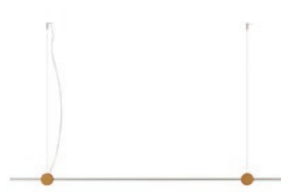

**EITIE LINE**  
Tobia Scarpa  
P. 188



**EITIE TRIANGLE HORIZONTAL**  
Tobia Scarpa  
P. 192



**EITIE TRIANGLE VERTICAL**  
Tobia Scarpa  
P. 196



**GALAXY**  
Charles and Ray Eames  
P. 200



**HELENA**  
Charles Eames  
P. 204



**STARBURST**  
Cassina  
P. 208



**TSAI LIGHT**  
Mario Tsai  
P. 212



**WAX, STONE, LIGHT  
SUSPENSION I**  
Linde Freya Tangelder  
P. 216



**3TO9 - SUSPENSION I, II**  
NERI & HU, 2024



EN Neri&Hu pay tribute to Chinese traditions with a lamp inspired, starting with its name, by the kites typical of China. The lamp is composed of two fabric panels supported by a steel structure, and thanks to technology developed by Cassina, which involves the use of special optics, the light is evenly diffused. Available as a modular lighting system, in pendant, wall and floor versions, that can be used individually or combined to create eclectic compositions.

IT Neri&Hu rendono omaggio ai costumi cinesi con una lampada ispirata, fin dal nome, agli aquiloni tipici della tradizione del Paese asiatico. Compongono la lampada due pannelli in tessuto sostenuti da una struttura in acciaio e grazie a una tecnologia implementata da Cassina che prevede l'utilizzo di ottiche particolari, la diffusione della luce è omogenea. Disponibile come sistema di illuminazione modulare a sospensione, da parete e da terra, ciascuna versione si compone di elementi con lunghezze differenti, che possono essere utilizzati singolarmente o combinati per dare vita a composizioni eclettiche.

FR Neri&Hu rendent hommage aux coutumes chinoises avec une lampe dont le nom déjà évoque les cerfs-volants typiques de la tradition de ce pays asiatique. La lampe est composée de deux panneaux en tissu soutenus par une structure en acier, et grâce à une technologie mise en œuvre par Cassina, qui prévoit l'utilisation d'optiques spéciales, la diffusion de la lumière est homogène. Chaque version est constituée de éléments de longueurs différentes, qui peuvent être utilisés individuellement ou associés afin de créer des compositions éclectiques.

DE Neri&Hu würdigen die chinesischen Bräuche mit einer Leuchte, die sich nicht nur vom Namen her an den typischen traditionellen Drachen des asiatischen Landes inspiriert. Die Lampe besteht aus zwei Stoffpaneelen, die von einer Stahlstruktur getragen werden. Dank einer von Cassina entwickelten Technologie, die den Einsatz spezieller Optiken vorsieht, wird das Licht gleichmäßig verteilt. Sowohl in der Version als modulares Beleuchtungssystem mit Pendelleuchten als auch in den Versionen als Wandleuchte und als Stehleuchte setzen sich die Leuchten aus Elementen zusammen, die einzeln oder in Kombination verwendet werden können, um eklektische Kompositionen zu gestalten.



377 S1 01

377 S1 02

377 S2 01

377 S2 02

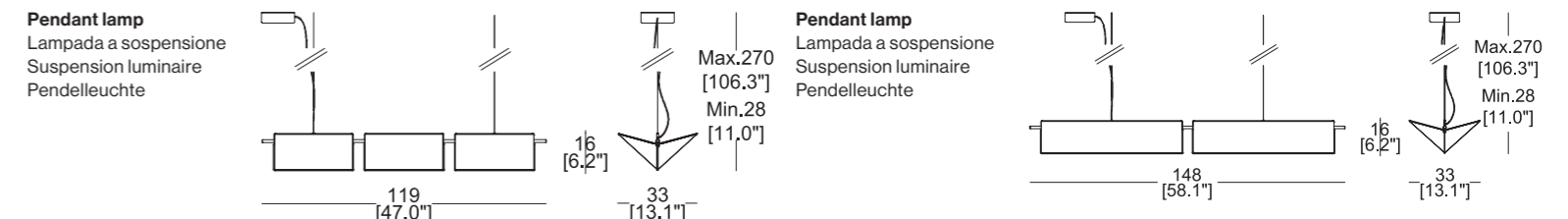

**Structure**  
Struttura  
Structure  
Struktur



Natural brushed painted aluminium  
Alluminio verniciato spazzolato naturale  
Aluminium peint brossé naturel  
Naturgebürstetes lackiertes Aluminium



Bronze brushed painted aluminium  
Alluminio verniciato spazzolato bronzo  
Aluminium peint brossé bronze  
Bronzebeschichtetes lackiertes Aluminium

**Fabric**  
Tessuto  
Tissu  
Stoff

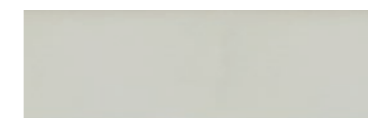

Ivory  
Avorio  
Ivoire  
Elfenbeinfarbener

**377 S1**

**377 S2**

**Technical Informations**  
Caratteristiche tecniche  
Caractéristiques techniques  
Technische Merkmale

**Materials**  
Materiali  
Matériaux  
Materialien

Aluminum, Iron, Fabric  
Alluminio, ferro, tessuto  
Aluminium, Fer, Tissu  
Aluminium, Eisen, Stoff

Aluminum, Iron, Fabric  
Alluminio, ferro, tessuto  
Aluminium, Fer, Tissu  
Aluminium, Eisen, Stoff

**Light source**  
Fonte luminosa  
Source lumineuse  
Lichtquelle

LED module (included)  
Modulo LED (incluso)  
Module LED (inclus)  
LED-Modul (enthalten)

LED module (included)  
Modulo LED (incluso)  
Module LED (inclus)  
LED-Modul (enthalten)

**Light source replaceability**  
Sostituibilità della fonte luminosa  
Remplacement de la source lumineuse  
Austauschbarkeit der Lichtquelle

LED light source replaceable by a qualified technician  
Sorgente LED sostituibile da addetto qualificato  
Source LED remplaçable par un technicien qualifié  
LED-Lichtquelle austauschbar durch qualifiziertes Fachpersonal

LED light source replaceable by a qualified technician  
Sorgente LED sostituibile da addetto qualificato  
Source LED remplaçable par un technicien qualifié  
LED-Lichtquelle austauschbar durch qualifiziertes Fachpersonal

**Regulation**  
Regolazione  
Régulation  
Regulierung

Remotely adjustable (dimmer not included)  
Regolabile da remoto (dimmer non incluso)  
Réglable à distance (variateur non inclus)  
Ferngesteuert einstellbar (Dimmer nicht enthalten)

Remotely adjustable (dimmer not included)  
Regolabile da remoto (dimmer non incluso)  
Réglable à distance (variateur non inclus)  
Ferngesteuert einstellbar (Dimmer nicht enthalten)

**Types of dimming**  
Tipologie di dimmerazione  
Types de gradation  
Arten der dimmung

Push, 0-10V, 1-10V, DALI

Push, 0-10V, 1-10V, DALI

**Voltage**  
Voltaggio  
Tension  
Spannung

110 - 240 V



110 - 240 V

**Power**  
Potenza  
Puissance  
Leistung

24 W

35 W

Suspension Lamps

<b>Temperature</b> Temperatura Température Temperatur	2700 k	2700 k
<b>System flow</b> Flusso sistema Flux du système Systemfluss	3174 lm	4812 lm
<b>Cri</b> Cri Cri Cri	>90	>90
<b>Emission</b> Emissione Émission Emission	Scattered Diffusa Diffuse Diffuses Licht	Scattered Diffusa Diffuse Diffuses Licht
<b>Power Supply</b> Alimentatore Alimentation électrique Stromversorgung	Included Incluso Inclus Einschließlich	Included Incluso Inclus Einschließlich
<b>Cable length</b> Lunghezza cavo Longueur du câble Kabellänge	270 cm	270 cm
<b>Cable colour</b> Colore e materiale cavo Couleur et matériau du câble Farbe und Material des Kabels	Transparent Transparente Transparent Transparent	Transparent Transparente Transparent Transparent
<b>Type of ceiling connection</b> Tipo di attacco a soffitto Type de fixation au plafond Deckenanschlusstyp	Rosette Rosone Rosace Rosette	Rosette Rosone Rosace Rosette
<b>Dimension rosette</b> Dimensione rosone Dimension rosace Abmessungen des Baldachins	Ø 14,3 x H 4,3 cm	Ø 14,3 x H 4,3 cm
<b>Net weight</b> Peso netto Poids net Netto Gewicht	1,8 kg	2 kg
<b>Certifications</b> Certificazioni Certifications Zertifizierungen		

Detail  
Dettaglio  
Détail  
Detail



**BOLLICOSA**  
CASSINA, 2019-2022



EN Bollicosa continues its glass tradition with a classic blown-glass sphere that displays the distinctive bubbLED surface produced by artisan glassblowing. The resulting effect is similar to fossilised stone, where the air bubbles lend a rough opaque appearance, transforming the glass from transparent to textured.

IT Bollicosa continua la tradizione vetraia con una classica sfera di vetro soffiato in cui è enfatizzata la caratteristica superfice a bollicine della soffiatura artigianale, l'effetto infatti ricorda una pietra fossile dove le bolle d'aria in essa impresse danno un effetto ruvido e opacizzante trasformando il vetro da trasparente a materico.

FR Bollicosa continue la tradition verrière avec cette classique sphère en verre soufflé, qui met en valeur la surface à bulles caractéristique du soufflage artisanal. L'effet rappelle effectivement une pierre fossile dont les bulles d'air donnent un effet rugueux et matifiant, transformant la transparence du verre en matière.

DE Bollicosa führt die Glasbläsertradition mit einer mundgeblasenen Glaskugel mit der typischen Bläschenoberfläche fort, die sich beim Blasen von Glas in der handwerklichen Fertigung bildet. Der Effekt erinnert an einen fossilen Stein mit eingeschlossenen Luftbläschen und verleiht dieser Leuchte ihre raue und matte Oberfläche, die das transparente Glas in materisches Glas verwandelt.

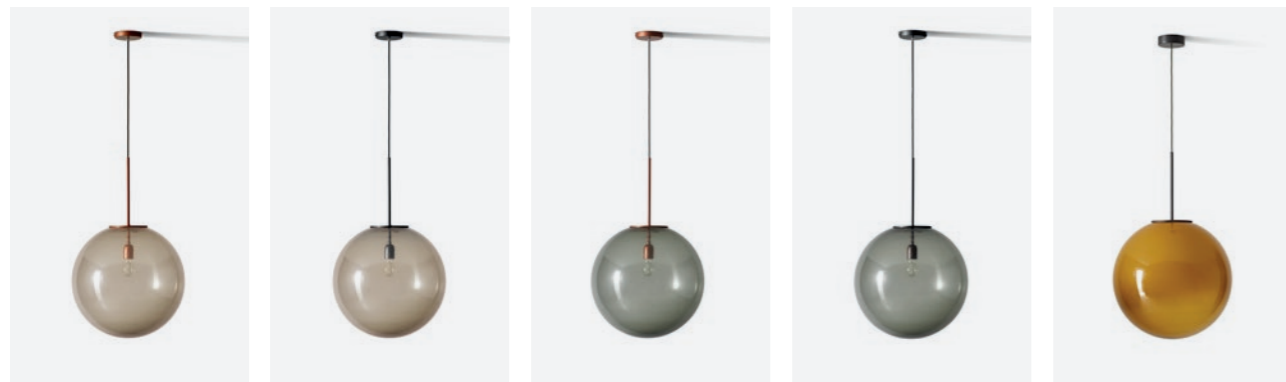

089 21

089 A1

089 22

089 A2

089 A4

**Pendant lamp**  
Lampada a sospensione  
Suspension luminaire  
Pendelleuchte

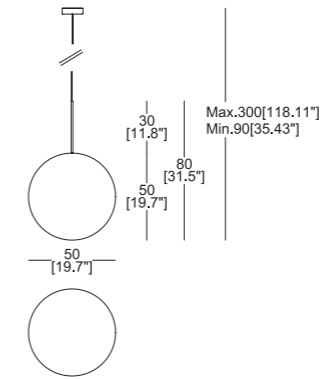

**Liquid-painted metal structure**  
Struttura in metallo verniciato a liquido  
Structure en métal revêtu par pulvérisation  
Fassung aus lackiertem Meta



Polished rose gold  
Oro rosa lucido  
Or rose brillant  
Roségold glänzend



Matt black  
Nero opaco  
Noir mat  
Mattschwarz

**Blown glass diffuser**  
Diffusore in vetro soffiato  
Diffuseur en verre soufflé  
Schirm aus mundgeblasenem Glas

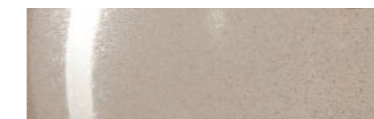

Pink; polished finish  
Rosa; finitura lucida  
Rose ; finition brillante  
Rosa; glänzende Oberfläche

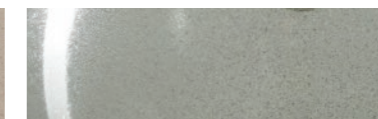

Smoked; polished finish  
Fumé; finitura lucida  
Fumé ; finition brillante  
Fumé; glänzende Oberfläche



Caramel-white shaded glass; polished finish  
Sfumato caramello-bianco; finitura lucida  
Dégradé caramel-blanc ; finition brillante  
Abgetönt Karamell-Weiß; glänzende

**Technical Informations**  
Caratteristiche tecniche  
Caractéristiques techniques  
Technische Merkmale

**Material**  
Materiale  
Materiaux  
Gestell

Aluminum, glass  
Alluminio, vetro  
Aluminium, verre  
Aluminium, Glas

**Light source**  
Fonte luminosa  
Source lumineuse  
Lichtquelle

LED Retrofit with E27 socket not included (EU-UK-CHINA);  
LED Retrofit with E26 socket not included (USA-JAP)  
LED Retrofit con attacco E27 non inclusa (EU-UK-CHINA);  
LED Retrofit con attacco E26 non inclusa (USA-JAP)  
LED Retrofit avec douille E27 non incluse (EU-UK-CHINA) ;  
LED Retrofit avec douille E26 non incluse (USA-JAP)  
LED Retrofit mit E27-Fassung nicht enthalten (EU-UK-CHINA);  
LED Retrofit mit E26-Fassung nicht enthalten (USA-JAP)

**Light source replaceability**  
Sostituibilità della fonte luminosa  
Remplacement de la source lumineuse  
Austauschbarkeit der Lichtquelle

Light source replaceable by the end user  
Sorgente sostituibile da utente finale  
Source remplaçable par l'utilisateur final  
Lichtquelle austauschbar durch den Endnutzer

**Voltage**  
Voltaggio  
Tension  
Spannung

220 - 240 V (EU-UK-CHINA); 100 - 120 V (USA-JAP)

**Power**  
Potenza  
Puissance  
Leistung

Max 10 W LED

**Emission**  
Emissione  
Émission  
Emission

Scattered  
Diffusa  
Diffuse  
Diffuses Licht

**Cable length**  
Lunghezza cavo  
Longueur du câble  
Kabellänge

250 cm

## Suspension Lamps

<b>Cable colour and material</b> Colore e materiale cavo Couleur et matériau du câble Farbe und Material des Kabels	Dark grey Grigio scuro Gris foncé Dunkles Grau
<b>Type of ceiling connection</b> Tipo di attacco a soffitto Type de fixation au plafond Deckenanschluss	Rose Rosone Rosace Rosette
<b>Dimension rosette</b> Dimensione rosone Dimension rosace Abmessungen des Baldachins	Ø 12 x H 3,5 cm
<b>Net weight</b> Peso netto Poids net Netto Gewicht	8,3 kg
<b>Certifications</b> Certificazioni Certifications Zertifizierungen	

### Detail Dettaglio Détail Detail



### Bollicosa Collection

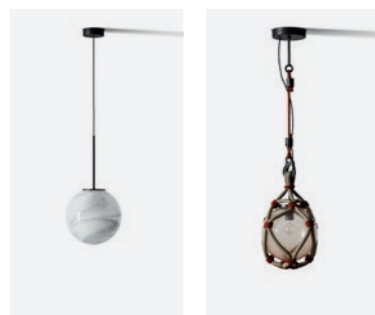

Suspension, p. 184

Outdoor, p. 250



**BOLLICOSA SMALL**  
CASSINA, 2019-2022



EN Bollicosa small is a smaller version of the classic blown-glass sphere, with its distinctive bubbLED surface produced by artisan glassblowing. The natural irregularities make the material rough and opaque lending it the appearance of a fossilised stone.

IT Bollicosa small ripropone in versione più piccola la sfera di vetro soffiato con la caratteristica superficie a bollicine data dalla soffiatura artigianale. Le naturali irregolarità rendono ruvido e opaco il materiale, con un effetto che ricorda una pietra fossile.

FR Bollicosa small reprend en plus petit la sphère en verre soufflé avec sa surface à bulles caractéristique du soufflage artisanal. Les irrégularités naturelles donnent un effet rugueux et matifiant au matériau qui rappelle une pierre fossile.

DE Bollicosa Small ist mit einer kleineren Version der mundgeblasenen Glaskugel mit der typischen Bläschenoberfläche ausgestattet, die sich beim Blasen von Glas in der handwerklichen Fertigung bildet. Die natürlichen Unregelmäßigkeiten verleihen dem Glas eine raue und matte Oberfläche mit einem Effekt, der an einen fossilen Stein erinnert.

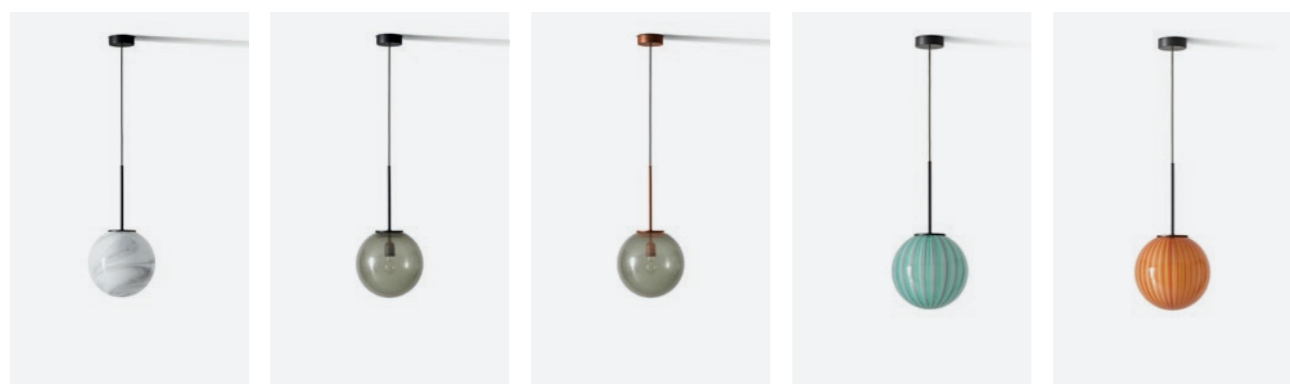

089 23

089 24

089 G4

089 G1

089 G2

**Pendant lamp**  
Lampada a sospensione  
Suspension luminaire  
Pendelleuchte

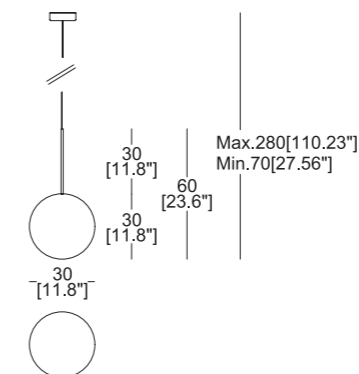

**Liquid-painted metal structure**  
Struttura in metallo verniciato a liquido  
Structure en métal revêtu par pulvérisation  
Fassung aus lackiertem Meta



Matt black  
Nero opaco  
Noir mat  
Mattschwarz



Polished rose gold  
Oro rosa lucido  
Or rose brillant  
Roségold glänzend

**Blown glass diffuser**  
Diffusore in vetro soffiato  
Diffuseur en verre soufflé  
Schirm aus mundgeblasenem Glas

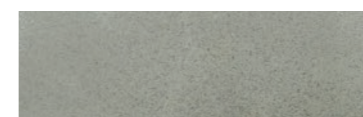

Smoked; polished finish  
Fumé; finitura lucida  
Fumé; finition brillante  
Fumé; glänzende Oberfläche



White marbled  
Marmorizzato bianco  
Marbré blanc  
Weiß marmoriertes



Green and lilac filigree cased  
Glass; polished finish  
Filigrana verde e lilla incamiciata; finitura lucida  
Filigrane vert et lilas plaqué; finition brillante  
Filigran grün und lila incamiciata; glänzende Oberfläche



Caramel and orange filigree cased  
Glass; polished finish  
Filigrana caramello e arancione incamiciata; finitura lucida  
Filigrane caramel et orange plaqué; finition brillante  
Filigran Karamell und orange incamiciata; glänzende Oberfläche

**Technical Informations**  
Caratteristiche tecniche  
Caractéristiques techniques  
Technische Merkmale

**Material**  
Materiale  
Materiaux  
Gestell

Aluminum, glass  
Alluminio, vetro  
Aluminium, verre  
Aluminium, Glas

**Light source**  
Fonte luminosa  
Source lumineuse  
Lichtquelle

LED Retrofit with E27 socket not included (EU-UK-CHINA);  
LED Retrofit with E26 socket not included (USA-JAP)  
LED Retrofit con attacco E27 non inclusa (EU-UK-CHINA);  
LED Retrofit con attacco E26 non inclusa (USA-JAP)  
LED Retrofit avec douille E27 non incluse (EU-UK-CHINA);  
LED Retrofit avec douille E26 non incluse (USA-JAP)  
LED Retrofit mit E27-Fassung nicht enthalten (EU-UK-CHINA);  
LED Retrofit mit E26-Fassung nicht enthalten (USA-JAP)

**Light source replaceability**  
Sostituibilità della fonte luminosa  
Remplacement de la source lumineuse  
Austauschbarkeit der Lichtquelle

Light source replaceable by the end user  
Sorgente sostituibile da utente finale  
Source remplaçable par l'utilisateur final  
Lichtquelle austauschbar durch den Endnutzer

**Voltage**  
Voltaggio  
Tension  
Spannung

220 - 240 V (EU-UK-CHINA); 100 - 120 V (USA-JAP)

**Power**  
Potenza  
Puissance  
Leistung

Max 15 W LED

## Suspension Lamps

<b>Emission</b> Emissione Émission Emission	Scattered Diffusa Diffuse Diffuses Licht
<b>Cable length</b> Lunghezza cavo Longueur du câble Kabellänge	250 cm
<b>Cable colour and material</b> Colore e materiale cavo Couleur et matériau du câble Farbe und Material des Kabels	Dark grey Grigio scuro Gris foncé Dunkles Grau
<b>Type of ceiling connection</b> Tipo di attacco a soffitto Type de fixation au plafond Deckenanschlusstyp	Rose Rosone Rosace Rosette
<b>Dimension rosette</b> Dimensione rosone Dimension rosace Abmessungen des Baldachins	Ø 12 x H 3,5 cm
<b>Net weight</b> Peso netto Poids net Netto Gewicht	2,9 kg
<b>Certifications</b> Certificazioni Certifications Zertifizierungen	

### Detail Dettaglio Détail Detail

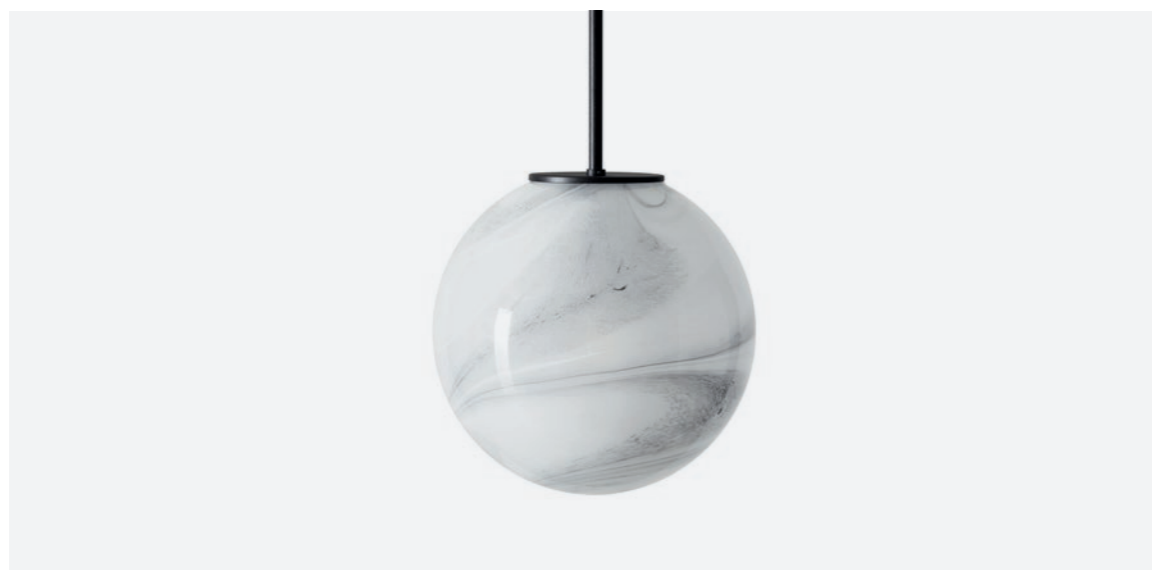

### Bollicosa Collection

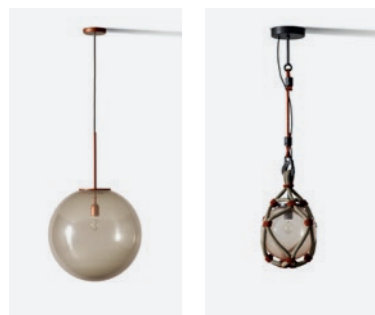

Suspension, p. 180

Outdoor, p. 250



**CONSTELLATION**  
CASSINA, 2020



EN The potential uses for Bollicosa lampshades expand with new lighting solutions. Drawing inspiration from the stars that light up the universe, Constellation is a brilliant circular chandelier.

IT Le possibilità di utilizzo dei diffusori delle lampade Bollicosa si ampliano con nuove soluzioni. Constellation, ispirandosi ai corpi astrali che illuminano l'universo, è un lampadario a soffitto circolare di grande impatto.

FR Les possibilités d'utilisation des abat-jours des lampes Bollicosa s'étendent avec de nouvelles solutions. Inspirée des corps astraux qui illuminent l'univers, la suspension circulaire Constellation est d'un grand effet.

DE Die Verwendungsmöglichkeiten der Diffusoren der Leuchten Bollicosa werden mit neuen Lösungen erweitert. Constellation inspiriert sich an den Himmelskörpern, die das Universum erhellen, und ist eine runde Pendelleuchte mit großer Wirkung.



089 25



089 26

**Circular chandelier**  
Lampadario circolare  
Lustre circulaire  
Runde Pendelleuchte

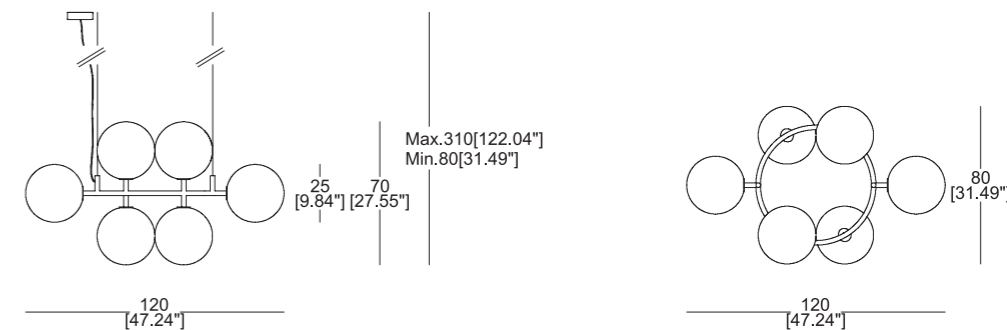

**Liquid-painted metal structure**  
Struttura in metallo verniciato a liquido  
Structure en métal revêtu par pulvérisation  
Fassung aus lackiertem Meta



Matt black  
Nero opaco  
Noir mat  
Mattschwarz

**Blown glass diffuser**  
Diffusore in vetro soffiato  
Diffuseur en verre soufflé  
Schirm aus mundgeblasenem Glas



White etched  
Acidato bianco  
Dépoli blanc  
Ätzglas weiß



White marbled  
Marmorizzato bianco  
Marbré blanc  
Weiß marmoriertes

**Technical Informations**  
Caratteristiche tecniche  
Caractéristiques techniques  
Technische Merkmale

**Material**  
Materiale  
Materiaux  
Gestell

Aluminum, glass  
Alluminio, vetro  
Aluminium, verre  
Aluminium, Glas

**Light source**  
Fonte luminosa  
Source lumineuse  
Lichtquelle

LED Retrofit with E27 socket not included (EU-UK-CHINA);  
LED Retrofit with E26 socket not included (USA-JAP)  
LED Retrofit con attacco E27 non inclusa (EU-UK-CHINA);  
LED Retrofit con attacco E26 non inclusa (USA-JAP)  
LED Retrofit avec douille E27 non incluse (EU-UK-CHINA) ;  
LED Retrofit avec douille E26 non incluse (USA-JAP)  
LED Retrofit mit E27-Fassung nicht enthalten (EU-UK-CHINA);  
LED Retrofit mit E26-Fassung nicht enthalten (USA-JAP)

**Light source replaceability**  
Sostituibilità della fonte luminosa  
Remplacement de la source lumineuse  
Austauschbarkeit der Lichtquelle

Light source replaceable by the end user  
Sorgente sostituibile da utente finale  
Source remplaçable par l'utilisateur final  
Lichtquelle austauschbar durch den Endnutzer

**Voltage**  
Voltaggio  
Tension  
Spannung

220 - 240 V (EU-UK-CHINA); 100 - 120 V (USA-JAP)

**Power**  
Potenza  
Puissance  
Leistung

6 × max 15 W LED

**Emission**  
Emissione  
Émission  
Emission

Scattered  
Diffusa  
Diffuse  
Diffuses Licht

**Cable length**  
Lunghezza cavo  
Longueur du câble  
Kabellänge

250 cm

## Suspension Lamps

<b>Cable colour and material</b> Colore e materiale cavo Couleur et matériau du câble Farbe und Material des Kabels	Dark grey Grigio scuro Gris foncé Dunkles Grau
<b>Type of ceiling connection</b> Tipo di attacco a soffitto Type de fixation au plafond Deckenanschlusstyp	Rose Rosone Rosace Rosette
<b>Dimension rosette</b> Dimensione rosone Dimension rosace Abmessungen des Baldachins	Ø 12 x H 3,5 cm
<b>Net weight</b> Peso netto Poids net Netto Gewicht	6,8 kg
<b>Certifications</b> Certificazioni Certifications Zertifizierungen	

**Detail**  
Dettaglio  
Détail  
Detail



**DOT PATTERN LIGHT**  
CHARLES AND RAY EAMES



EN Initially created for a textile design competition launched in 1947 by the Museum of Modern Art in New York, the Dot Pattern has become the most famous Eames motif and a recurring theme throughout all their production. Charles and Ray Eames explored its use in lighting but the lamps were never put into production. Thanks to a joint initiative between the Eames Office and Cassina, a collection of appliques and pendant lamps was created that combine modern technology and the American couple's original graphic design.

IT Inizialmente creato per un concorso di design tessile, lanciato nel 1947 dal Museum of Modern Art di New York, il Dot Pattern è diventato il motivo più celebre degli Eames e tema ricorrente di tutta la loro produzione. Charles e Ray Eames ne esplorarono l'uso nell'illuminazione ma le lampade non entrarono mai in produzione. Grazie a uno sviluppo congiunto tra Eames Office e Cassina, nasce una collezione di applique e lampade a sospensione che uniscono la moderna tecnologia al design grafico originale della coppia di designer americani.

FR Initialement créé pour un concours de design textile lancé en 1947 par le Museum of Modern Art de New York, le Dot Pattern est devenu le motif le plus célèbre des Eames et un thème récurrent dans toute leur production. Charles et Ray Eames ont exploré son utilisation dans le domaine de l'éclairage, mais les lampes n'ont jamais été mises en production. Un développement conjoint entre l'Eames Office et Cassina a donné naissance à une collection d'applique et de suspensions alliant la technologie moderne au graphisme original du couple de designers américains.

DE Das Dot Pattern, das anfänglich für einen Wettbewerb für Textildesign entworfen und 1947 vom Museum of Modern Art in New York lanciert wurde, ist zum berühmtesten Motiv des Ehepaars Eames und zu einem Thema geworden, das sich wie ein roter Faden durch ihre gesamte Produktion zieht. Charles und Ray Eames befassten sich mit seiner Verwendung in der Beleuchtung, aber die Leuchten gingen nie in Produktion. Dank der gemeinsamen Weiterentwicklung durch Eames Office und Cassina ist eine Kollektion mit Wandleuchten und Pendelleuchten entstanden, die moderne Technologie mit dem originalen Grafikdesign des amerikanischen Ehepaars verbinden.

**Pendant lamp**  
Lampada a sospensione  
Suspension luminaire  
Pendelleuchte

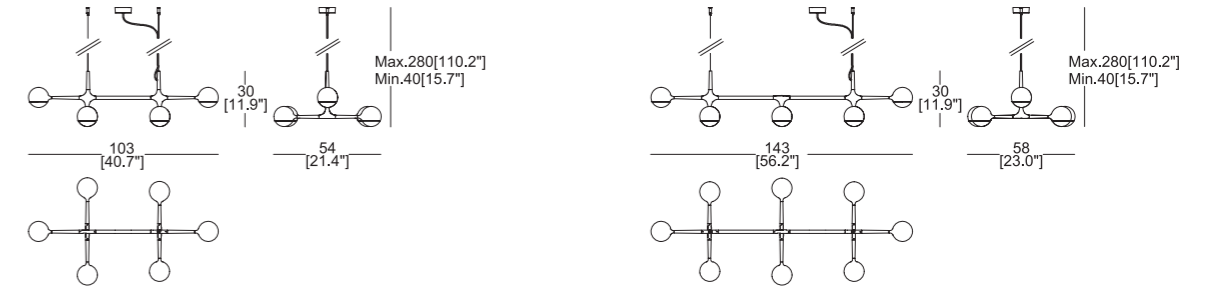

**Aluminium**  
Alluminio  
Aluminium  
Aluminium

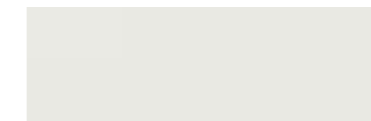

White  
Bianco  
Blanc  
Weiß



Black  
Nero  
Noir  
Schwarz

	172 S1	172 S2
<b>Technical Informations</b> Caratteristiche tecniche Caractéristiques techniques Technische Merkmale		
<b>Materials</b> Materiali Matériaux Materialien	Aluminium, Plastic Alluminio, Plastica Aluminium, Plastique Aluminium, Kunststoff	Aluminium, Plastic Alluminio, Plastica Aluminium, Plastique Aluminium, Kunststoff
<b>Light source</b> Fonte luminosa Source lumineuse Lichtquelle	LED Retrofit with G9 socket (not included) LED Retrofit con attacco G9 (non incluso) LED Retrofit avec douille G9 (non incluse) LED Retrofit mit G9-Sockel (nicht im Lieferumfang enthalten)	LED Retrofit with G9 socket (not included) LED Retrofit con attacco G9 (non incluso) LED Retrofit avec douille G9 (non incluse) LED Retrofit mit G9-Sockel (nicht im Lieferumfang enthalten)
<b>Light source replaceability</b> Sostituibilità della fonte luminosa Remplacement de la source lumineuse Austauschbarkeit der Lichtquelle	Light source replaceable by the end user Sorgente sostituibile da utente finale Source remplaçable par l'utilisateur final Lichtquelle austauschbar durch den Endnutzer	Light source replaceable by the end user Sorgente sostituibile da utente finale Source remplaçable par l'utilisateur final Lichtquelle austauschbar durch den Endnutzer
<b>Voltage</b> Voltaggio Tension Spannung	220 - 240 V (EU-UK-CHINA) 100 - 120 V (USA-JAP)	220 - 240 V (EU-UK-CHINA) 100 - 120 V (USA-JAP)
<b>Power</b> Potenza Puissance Leistung	6 X max 10 W LED	8 X max 10 W LED



172 S1 02



172 S2 02





172 S1 01



172 S2 01

Suspension Lamps

	172 S1	172 S2
<b>Emission</b> Emissione Émission Emission	Direct light Luce diretta Lumière directe Direktes Licht	Direct light Luce diretta Lumière directe Direktes Licht
<b>Cable length</b> Lunghezza cavo Longueur du câble Kabellänge	270 cm	270 cm
<b>Cable colour and material</b> Colore e materiale cavo Couleur et matériau du câble Farbe und Material des Kabels	Transparent Transparente Transparent Transparent	Transparent Transparente Transparent Transparent
<b>Type of ceiling connection</b> Tipo di attacco a soffitto Type de fixation au plafond Deckenanschlussty	Rosette Rosone Rosace Rosette	Rosette Rosone Rosace Rosette
<b>Dimension rosette</b> Dimensione rosone Dimension rosace Abmessungen des Baldachins	Ø 9 x H 3 cm	Ø 9 x H 3 cm
<b>Net weight</b> Peso netto Poids net Netto Gewicht	4,7 kg	6,5 kg
<b>Certifications</b> Certificazioni Certifications Zertifizierungen		

Detail  
Dettaglio  
Détail  
Detail



Dot Pattern Light Collection



172 W1 02

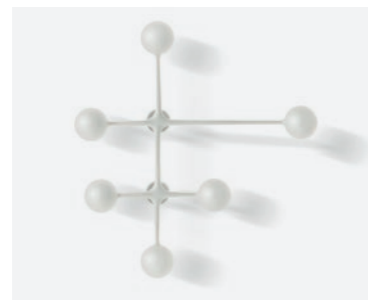

172 W2 02



172 W1 01



172 W2 01



**EITIE Line**  
TOBIA SCARPA, 2023



EN A family of eye-catching lamps, inspired by a wall installation designed by Tobia Scarpa, that emerges from a seemingly simple structure and sophisticated, innovative technology. The concept for EITIE, a palindrome in honour of Scarpa's age, elaborates upon the idea of a luminous line that, thanks to unique circular connectors, expresses itself in various configurations. Each element is composed of two or three luminous lines that can be joined to form various compositions, thanks to circular black metal connectors, embellished with silver details, that contain cutting-edge technology hidden in their interior.

IT Una famiglia di lampade scenografiche, nata dallo sviluppo di un'installazione a parete firmata da Tobia Scarpa, che prende vita attraverso una struttura apparentemente semplice e una tecnologia sofisticata e innovativa. Il concept di Eitie, palindromo che omaggia l'età di Scarpa, elabora l'idea di una linea luminosa declinata in varie configurazioni attraverso caratteristiche connessioni circolari. Ogni elemento è composto da due o tre linee luminose che possono essere collegate in varie composizioni grazie alle connessioni metalliche nere di forma circolare, arricchite con dettagli in argento, che all'interno nascondono una tecnologia all'avanguardia.

FR Une famille de lampes à effet scénographique, née du développement d'une installation murale signée Tobia Scarpa, qui prend vie grâce à une structure apparemment simple et à une technologie sophistiquée et innovante. Le concept d'EITIE, palindrome rendant hommage à l'âge de Scarpa, développe l'idée d'une ligne lumineuse déclinée en différentes configurations à travers des connexions circulaires caractéristiques. Chaque élément est composé de deux ou trois lignes lumineuses qui peuvent être combinées dans différentes compositions grâce aux connexions en métal noir de forme circulaire, agrémentées de détails en argent, qui recèlent une technologie de pointe.

DE Diese Familie mit szenografischen Leuchten ist eine Weiterentwicklung der Wandinstallation von Tobia Scarpa, die mit einer auf den ersten Blick schlichten Konstruktion und einer modernen und innovativen Technologie zum Leben erweckt wird. Das Konzept von EITIE, ein Palindrom, das eine Hommage an das Alter von Scarpa ist, setzt die Idee einer Lichtlinie um, die durch die charakteristischen runden Verbindungen verschiedene Konfigurationen annimmt. Jede Leuchte besteht aus zwei oder drei Lichtlinien, die dank der schwarzen runden Verbindungselementen aus Metall mit Details in Silber und einer hochmodernen Technologie in ihrem Inneren in verschiedenen Kompositionen angeordnet werden können.

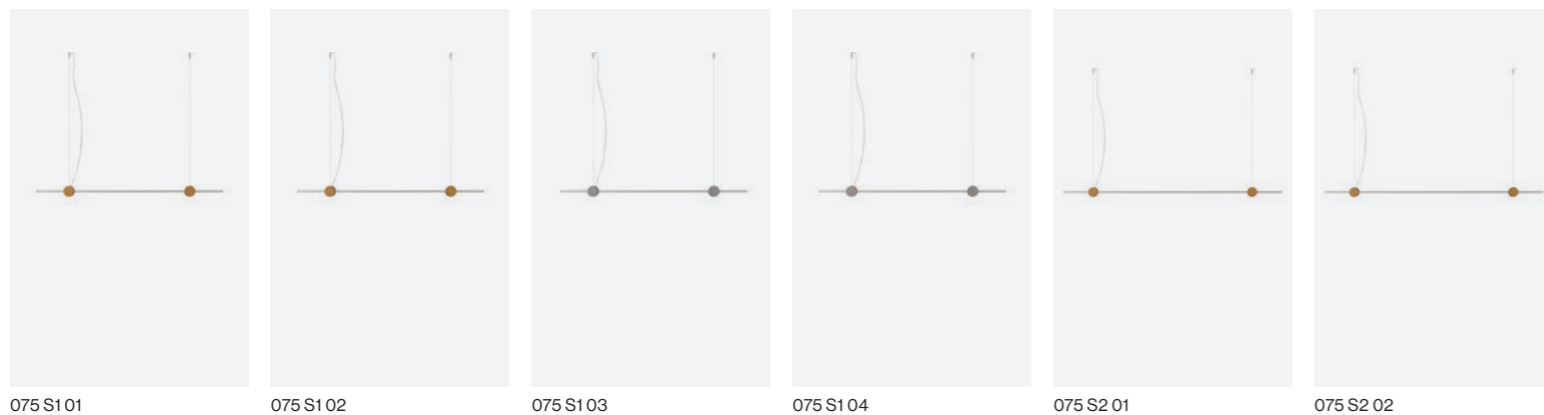

075 S1 01

075 S1 02

075 S1 03

075 S1 04

075 S2 01

075 S2 02



075 S2 03

075 S2 04

**Pendant lamp**

Lampada a sospensione  
Suspension luminaire  
Pendelleuchte

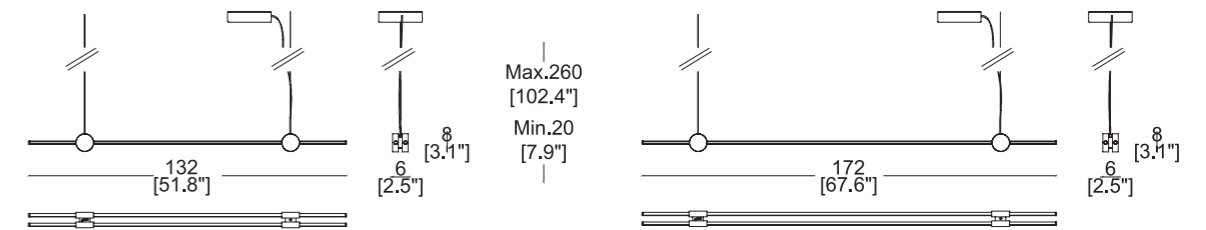

**Joints**

Giunti  
Articulations  
Gelenke

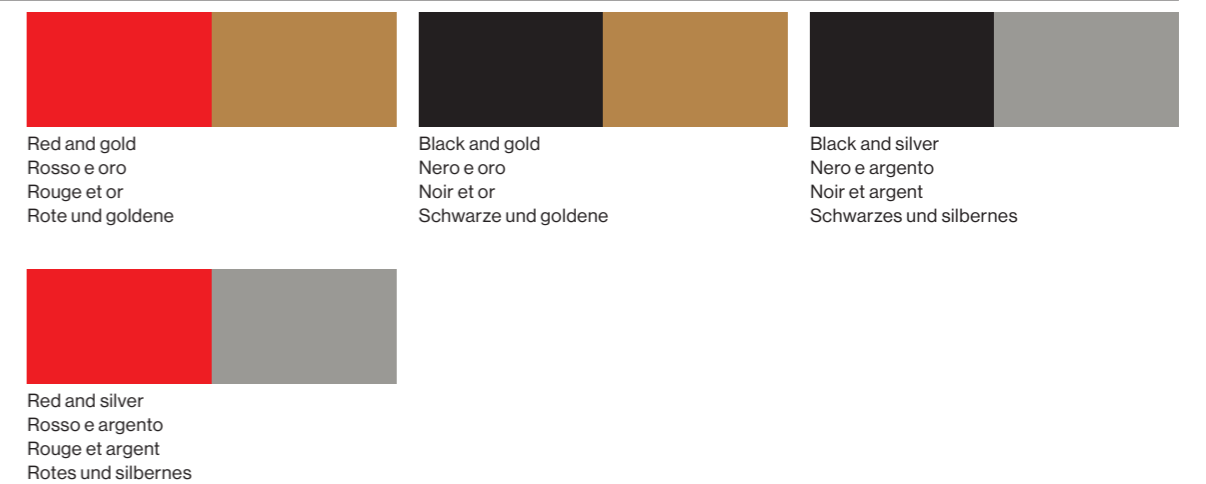

Red and gold  
Rosso e oro  
Rouge et or  
Rote und goldene

Black and gold  
Nero e oro  
Noir et or  
Schwarze und goldene

Black and silver  
Nero e argento  
Noir et argent  
Schwarzes und silbernes

Red and silver  
Rosso e argento  
Rouge et argent  
Rotes und silbernes

	075 S1	075 S2
<b>Technical Informations</b> Caratteristiche tecniche Caractéristiques techniques Technische Merkmale	<b>Material</b> Materiale Materiaux Gestell	Aluminium, steel, plastic Alluminio, acciaio, plastica Aluminium, acier, Plastique Aluminium, Stahl, Kunststoff
	<b>Light source</b> Fonte luminosa Source lumineuse Lichtquelle	LED module (included) Modulo LED (incluso) Module LED (inclus) LED-Modul (enthalten)
	<b>Light source replaceability</b> Sostituibilità della fonte luminosa Remplacement de la source lumineuse Austauschbarkeit der Lichtquelle	LED light source replaceable by a qualified technician Sorgente LED sostituibile da addetto qualificato Source LED remplaçable par un technicien qualifié LED-Lichtquelle austauschbar durch qualifiziertes Fachpersonal
	<b>Regulation</b> Regolazione Régulation Regulierung	Remotely adjustable (dimmer not included) Regolabile da remoto (dimmer non incluso) Réglable à distance (variateur non inclus) Ferngesteuert einstellbar (Dimmer nicht enthalten)
	<b>Types of dimming</b> Tipologie di dimmerazione Types de gradation Arten der dimmung	Push, 0-10V, 1-10V, DALI

Suspension Lamps

	075 S1	075 S2
<b>Voltage</b> Voltaggio Tension Spannung	100-240 V	100-240 V
<b>Power</b> Potenza Puissance Leistung	25 W	34 W
<b>Temperature</b> Temperatura Température Temperatur	2700 K	2700 K
<b>System flow</b> Flusso sistema Flux du système Systemfluss	3960 lm	5280 lm
<b>Emission</b> Emissione Émission Emission	Direct light, indirect light Luce diretta, luce indiretta Lumière directe, lumière indirecte Direktes Licht, indirektes Licht	Direct light, indirect light Luce diretta, luce indiretta Lumière directe, lumière indirecte Direktes Licht, indirektes Licht
<b>Cri</b> Cri Cri Cri	95	95
<b>Power supply</b> Alimentatore Alimentation Stromzufuhr	Included Incluso Inclus Einschließlich	Included Incluso Inclus Einschließlich
<b>Cable length</b> Lunghezza cavo Longueur du câble Kabellänge	270 cm	270 cm
<b>Cable colour and material</b> Colore e materiale cavo Couleur et matériau du câble Farbe und Material des Kabels	Transparent Transparente Transparent Transparent	Transparent Transparente Transparent Transparent
<b>Type of ceiling connection</b> Tipo di attacco a soffitto Type de fixation au plafond Deckenanschluss	<b>Rosette</b> Rosone Rosace Rosette	<b>Rosette</b> Rosone Rosace Rosette
<b>Dimension rosette</b> Dimensione rosone Dimension rosace Abmessungen des Baldachins	Ø 17,3 x H 4,3 cm	Ø 17,3 x H 4,3 cm
<b>Net weight</b> Peso netto Poids net Netto Gewicht	0,5 kg	0,6 kg
<b>Certifications</b> Certificazioni Certifications Zertifizierungen		

Eitie Collection



Table, p. 60



Floor, p. 124



Suspension, p. 172



Suspension, p. 112



Wall, p. 220



**EITIE Triangle Horizontal**  
TOBIA SCARPA, 2023



EN A family of eye-catching lamps, inspired by a wall installation designed by Tobia Scarpa, that emerges from a seemingly simple structure and sophisticated, innovative technology. The concept for EITIE, a palindrome in honour of Scarpa's age, elaborates upon the idea of a luminous line that, thanks to unique circular connectors, expresses itself in various configurations. Each element is composed of two or three luminous lines that can be joined to form various compositions, thanks to circular black metal connectors, embellished with silver details, that contain cutting-edge technology hidden in their interior.

IT Una famiglia di lampade scenografiche, nata dallo sviluppo di un'installazione a parete firmata da Tobia Scarpa, che prende vita attraverso una struttura apparentemente semplice e una tecnologia sofisticata e innovativa. Il concept di Eitie, palindromo che omaggia l'età di Scarpa, elabora l'idea di una linea luminosa declinata in varie configurazioni attraverso caratteristiche connessioni circolari. Ogni elemento è composto da due o tre linee luminose che possono essere collegate in varie composizioni grazie alle connessioni metalliche nere di forma circolare, arricchite con dettagli in argento, che all'interno nascondono una tecnologia all'avanguardia.

FR Une famille de lampes à effet scénographique, née du développement d'une installation murale signée Tobia Scarpa, qui prend vie grâce à une structure apparemment simple et à une technologie sophistiquée et innovante. Le concept d'EITIE, palindrome rendant hommage à l'âge de Scarpa, développe l'idée d'une ligne lumineuse déclinée en différentes configurations à travers des connexions circulaires caractéristiques. Chaque élément est composé de deux ou trois lignes lumineuses qui peuvent être combinées dans différentes compositions grâce aux connexions en métal noir de forme circulaire, agrémentées de détails en argent, qui recèlent une technologie de pointe.

DE Diese Familie mit szenografischen Leuchten ist eine Weiterentwicklung der Wandinstallation von Tobia Scarpa, die mit einer auf den ersten Blick schlichten Konstruktion und einer modernen und innovativen Technologie zum Leben erweckt wird. Das Konzept von EITIE, ein Palindrom, das eine Hommage an das Alter von Scarpa ist, setzt die Idee einer Lichtlinie um, die durch die charakteristischen runden Verbindungen verschiedene Konfigurationen annimmt. Jede Leuchte besteht aus zwei oder drei Lichtlinien, die dank der schwarzen runden Verbindungselemente aus Metall mit Details in Silber und einer hochmodernen Technologie in ihrem Inneren in verschiedenen Kompositionen angeordnet werden können.



075 S3 01

075 S3 02

075 S3 03

075 S3 04

075 S4 01

075 S4 02



075 S4 03

075 S4 04

**Pendant lamp**  
Lampada a sospensione  
Suspension luminaire  
Pendelleuchte

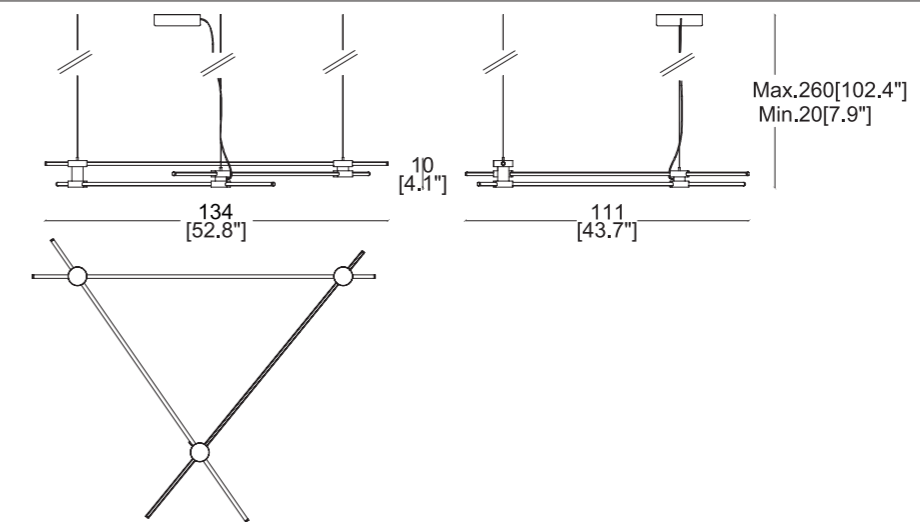

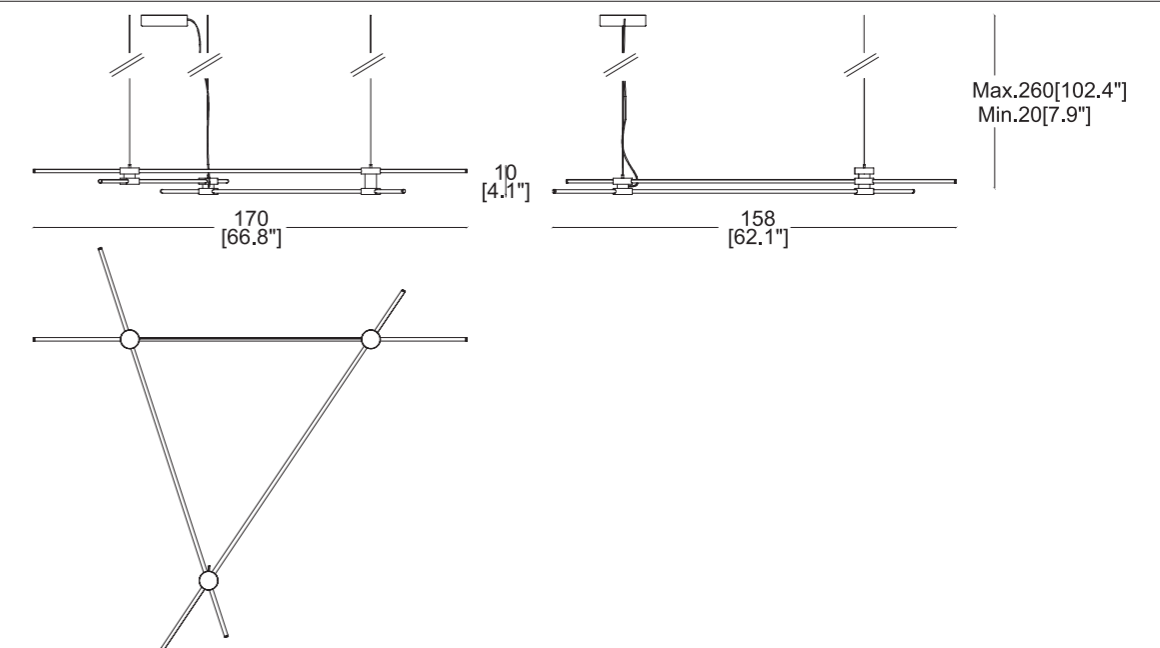

**Pendant lamp**  
Lampada a sospensione  
Suspension luminaire  
Pendelleuchte



Suspension Lamps

<b>Joints</b> Giunti Articulations Gelenke			
	Red and gold Rosso e oro Rouge et or Rote und goldene	Black and gold Nero e oro Noir et or Schwarze und goldene	Black and silver Nero e argento Noir et argent Schwarzes und silbernes
			
	Red and silver Rosso e argento Rouge et argent Rotes und silbernes		
		<b>075 S3</b>	<b>075 S4</b>
<b>Technical Informations</b> Caratteristiche tecniche Caractéristiques techniques Technische Merkmale	<b>Material</b> Materiale Materiaux Gestell	Aluminium, steel, plastic Alluminio, acciaio, plastica Aluminium, acier, Plastique Aluminium, Stahl, Kunststoff	Aluminium, steel, plastic Alluminio, acciaio, plastica Aluminium, acier, Plastique Aluminium, Stahl, Kunststoff
	<b>Light source</b> Fonte luminosa Source lumineuse Lichtquelle	LED module (included) Modulo LED (incluso) Module LED (inclus) LED-Modul (enthalten)	LED module (included) Modulo LED (incluso) Module LED (inclus) LED-Modul (enthalten)
	<b>Light source replaceability</b> Sostituibilità della fonte luminosa Remplacement de la source lumineuse Austauschbarkeit der Lichtquelle	LED light source replaceable by a qualified technician Sorgente LED sostituibile da addetto qualificato Source LED remplaçable par un technicien qualifié LED-Lichtquelle austauschbar durch qualifiziertes Fachpersonal	LED light source replaceable by a qualified technician Sorgente LED sostituibile da addetto qualificato Source LED remplaçable par un technicien qualifié LED-Lichtquelle austauschbar durch qualifiziertes Fachpersonal
	<b>Regulation</b> Regolazione Régulation Regulierung	Remotely adjustable (dimmer not included) Regolabile da remoto (dimmer non incluso) Réglable à distance (variateur non inclus) Ferngesteuert einstellbar (Dimmer nicht enthalten)	Remotely adjustable (dimmer not included) Regolabile da remoto (dimmer non incluso) Réglable à distance (variateur non inclus) Ferngesteuert einstellbar (Dimmer nicht enthalten)
	<b>Types of dimming</b> Tipologie di dimmerazione Types de gradation Arten der dimmung	Push, 0-10V, 1-10V, DALI	Push, 0-10V, 1-10V, DALI
	<b>Voltage</b> Voltaggio Tension Spannung	100-240 V	100-240 V
	<b>Power</b> Potenza Puissance Leistung	37 W	49 W
	<b>Temperature</b> Temperatura Température Temperatur	2700 K	2700 K
	<b>System flow</b> Flusso sistema Flux du système Systemfluss	5940 lm	7920 lm
	<b>Emission</b> Emissione Émission Emission	Direct light, indirect light Luce diretta, luce indiretta Lumière directe, lumière indirecte Direktes Licht, indirektes Licht	Direct light, indirect light Luce diretta, luce indiretta Lumière directe, lumière indirecte Direktes Licht, indirektes Licht
	<b>Cri</b> Cri Cri Cri	95	95

Eitie Triangle Horizontal

<b>Power supply</b> Alimentatore Alimentation Stromzufuhr	Included Incluso Inclus Einschließlich	Included Incluso Inclus Einschließlich
<b>Cable length</b> Lunghezza cavo Longueur du câble Kabellänge	270 cm	270 cm
<b>Cable colour and material</b> Colore e materiale cavo Couleur et matériau du câble Farbe und Material des Kabels	Transparent Transparente Transparent Transparent	Transparent Transparente Transparent Transparent
<b>Type of ceiling connection</b> Tipo di attacco a soffitto Type de fixation au plafond Deckenanschlusstyp	<b>Rosette</b> Rosone Rosace Rosette	<b>Rosette</b> Rosone Rosace Rosette
<b>Dimension rosette</b> Dimensione rosone Dimension rosace Abmessungen des Baldachins	Ø 17,3 x H 4,3 cm	Ø 17,3 x H 4,3 cm
<b>Net weight</b> Peso netto Poids net Netto Gewicht	1,1 kg	1,2 kg
<b>Certifications</b> Certificazioni Certifications Zertifizierungen		

**Detail**  
Dettaglio  
Détail  
Detail



**Eitie Collection**



Table, p. 60

Floor, p. 78

Suspension, p. 168

Suspension, p. 176

Wall, p. 220

**EITIE Triangle Vertical**  
TOBIA SCARPA, 2023

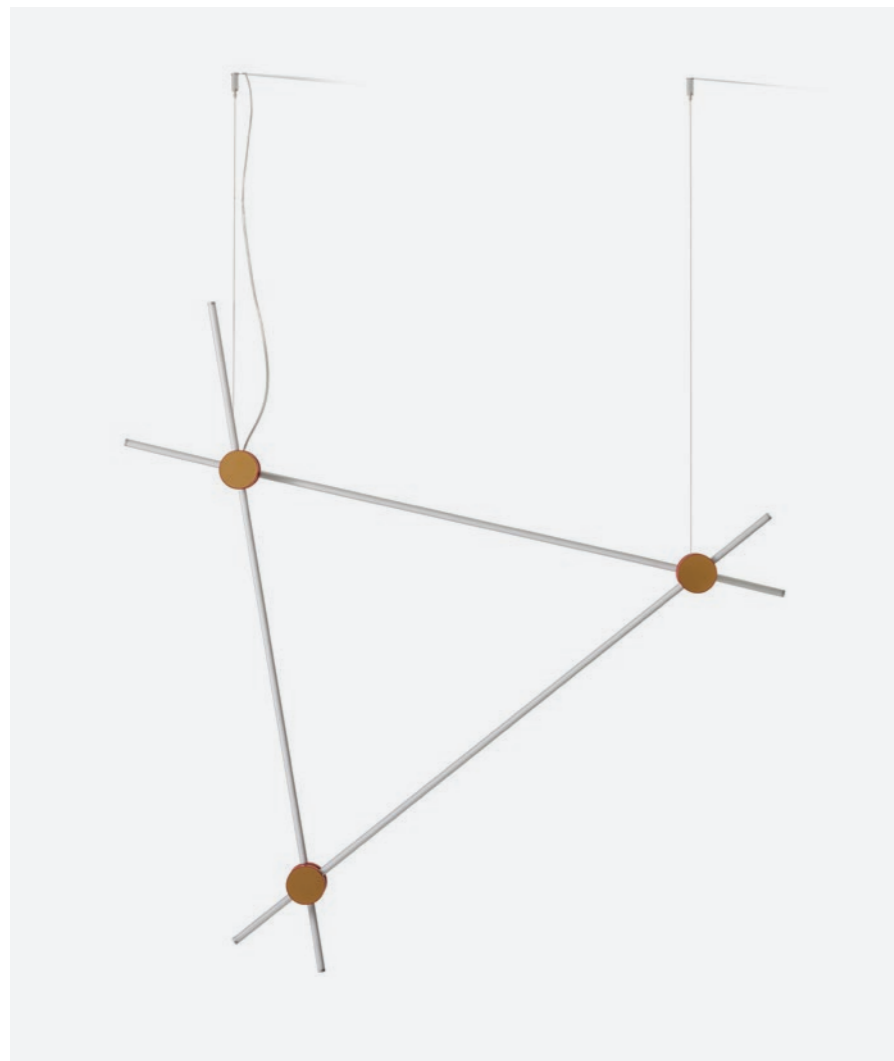

EN A family of eye-catching lamps, inspired by a wall installation designed by Tobia Scarpa, that emerges from a seemingly simple structure and sophisticated, innovative technology. The concept for EITIE, a palindrome in honour of Scarpa's age, elaborates upon the idea of a luminous line that, thanks to unique circular connectors, expresses itself in various configurations. Each element is composed of two or three luminous lines that can be joined to form various compositions, thanks to circular black metal connectors, embellished with silver details, that contain cutting-edge technology hidden in their interior.

IT Una famiglia di lampade scenografiche, nata dallo sviluppo di un'installazione a parete firmata da Tobia Scarpa, che prende vita attraverso una struttura apparentemente semplice e una tecnologia sofisticata e innovativa. Il concept di Eitie, palindromo che omaggia l'età di Scarpa, elabora l'idea di una linea luminosa declinata in varie configurazioni attraverso caratteristiche connessioni circolari. Ogni elemento è composto da due o tre linee luminose che possono essere collegate in varie composizioni grazie alle connessioni metalliche nere di forma circolare, arricchite con dettagli in argento, che all'interno nascondono una tecnologia all'avanguardia.

FR Une famille de lampes à effet scénographique, née du développement d'une installation murale signée Tobia Scarpa, qui prend vie grâce à une structure apparemment simple et à une technologie sophistiquée et innovante. Le concept d'EITIE, palindrome rendant hommage à l'âge de Scarpa, développe l'idée d'une ligne lumineuse déclinée en différentes configurations à travers des connexions circulaires caractéristiques. Chaque élément est composé de deux ou trois lignes lumineuses qui peuvent être combinées dans différentes compositions grâce aux connexions en métal noir de forme circulaire, agrémentées de détails en argent, qui recèlent une technologie de pointe.

DE Diese Familie mit szenografischen Leuchten ist eine Weiterentwicklung der Wandinstallation von Tobia Scarpa, die mit einer auf den ersten Blick schlichten Konstruktion und einer modernen und innovativen Technologie zum Leben erweckt wird. Das Konzept von EITIE, ein Palindrom, das eine Hommage an das Alter von Scarpa ist, setzt die Idee einer Lichtlinie um, die durch die charakteristischen runden Verbindungen verschiedene Konfigurationen annimmt. Jede Leuchte besteht aus zwei oder drei Lichtlinien, die dank der schwarzen runden Verbindungselemente aus Metall mit Details in Silber und einer hochmodernen Technologie in ihrem Inneren in verschiedenen Kompositionen angeordnet werden können.

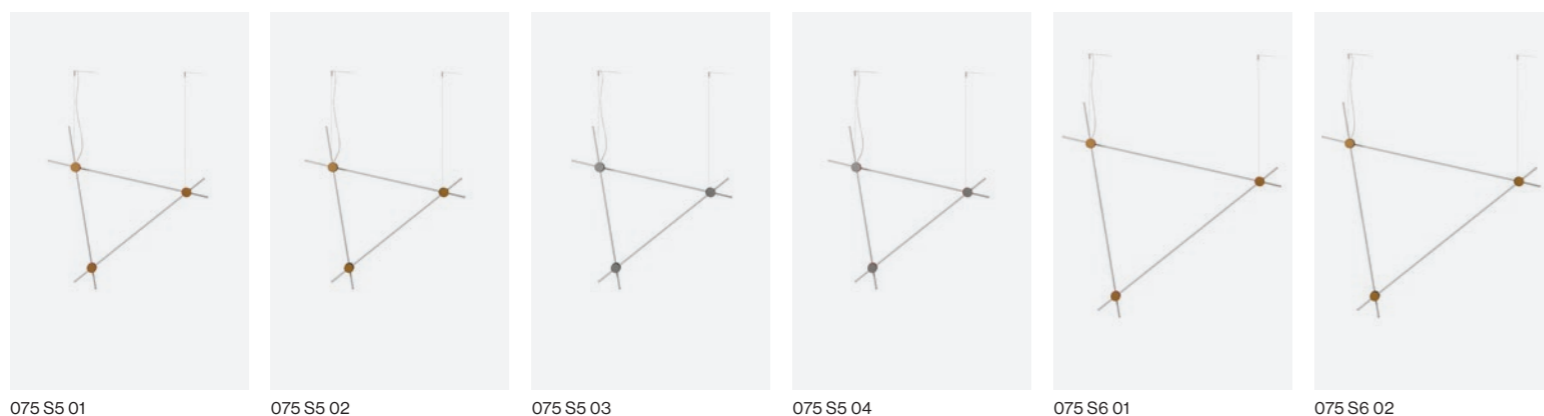

075 S5 01    075 S5 02    075 S5 03    075 S5 04    075 S6 01    075 S6 02

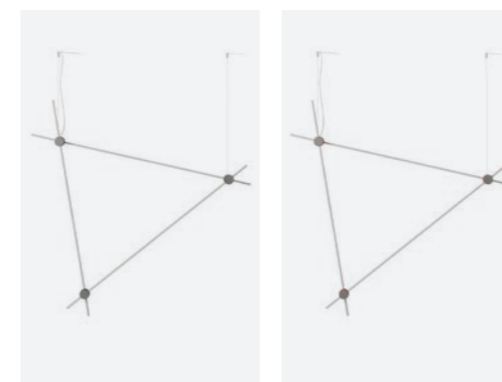

075 S6 03    075 S6 04

**Pendant lamp**

Lampada a sospensione  
Suspension luminaire  
Pendelleuchte

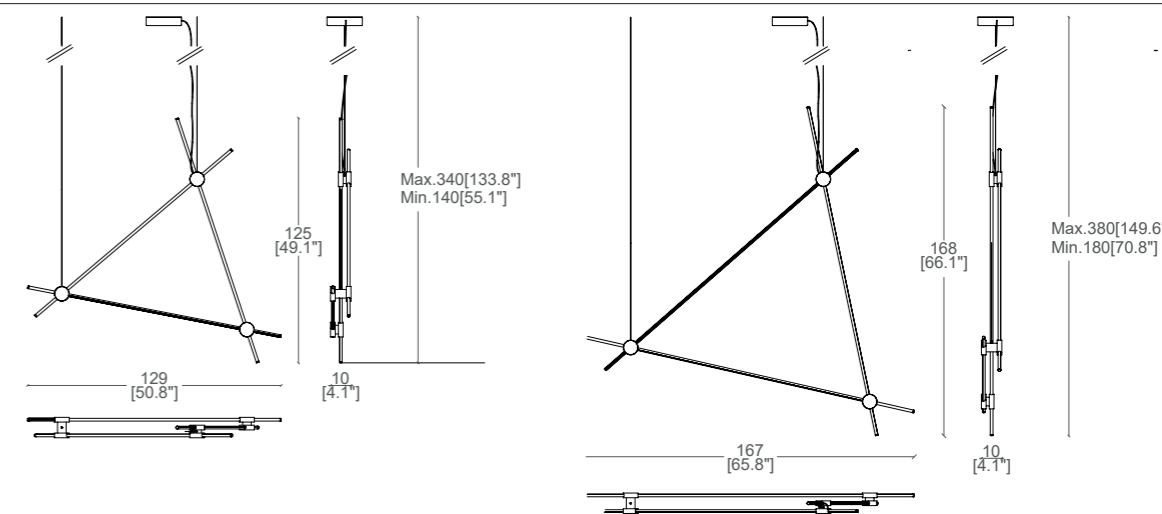

**Joints**

Giunti  
Articulations  
Gelenke

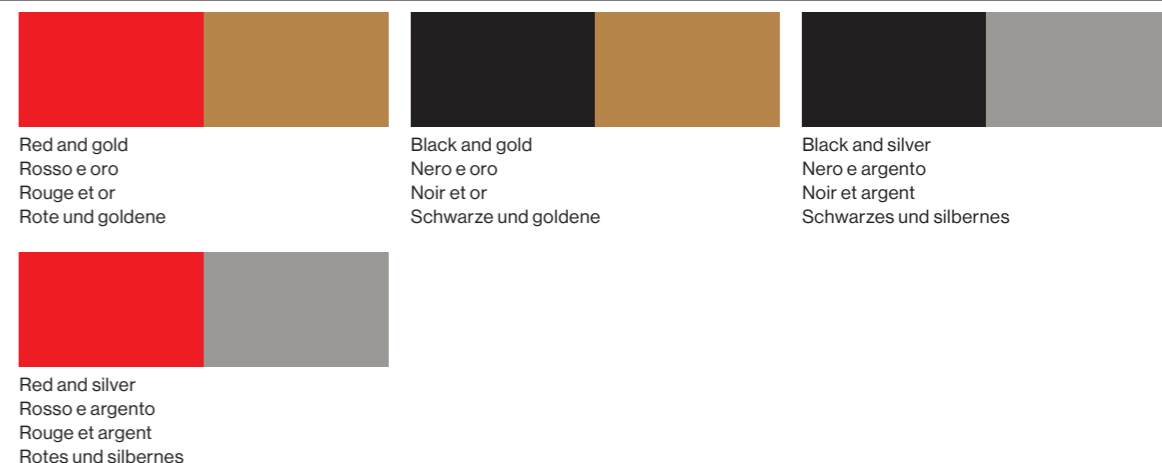

**075 S5**

**075 S6**

**Technical Informations**

Caratteristiche tecniche  
Caractéristiques techniques  
Technische Merkmale

**Material**

Materiale  
Materiaux  
Gestell

Aluminium, steel, plastic  
Alluminio, acciaio, plastica  
Aluminium, acier, Plastique  
Aluminium, Stahl, Kunststoff

Aluminium, steel, plastic  
Alluminio, acciaio, plastica  
Aluminium, acier, Plastique  
Aluminium, Stahl, Kunststoff

**Light source**

Fonte luminosa  
Source lumineuse  
Lichtquelle

LED module (included)  
Modulo LED (incluso)  
Module LED (inclus)  
LED-Modul (enthalten)

LED module (included)  
Modulo LED (incluso)  
Module LED (inclus)  
LED-Modul (enthalten)

**Light source replaceability**

Sostituibilità della fonte luminosa  
Remplacement de la source lumineuse  
Austauschbarkeit der Lichtquelle

LED light source replaceable by a qualified technician  
Sorgente LED sostituibile da addetto qualificato  
Source LED remplaçable par un technicien qualifié  
LED-Lichtquelle austauschbar durch qualifiziertes Fachpersonal

LED light source replaceable by a qualified technician  
Sorgente LED sostituibile da addetto qualificato  
Source LED remplaçable par un technicien qualifié  
LED-Lichtquelle austauschbar durch qualifiziertes Fachpersonal

**Regulation**

Regolazione  
Régulation  
Regulierung

Remotely adjustable (dimmer not included)  
Regolabile da remoto (dimmer non incluso)  
Réglable à distance (variateur non inclus)  
Ferngesteuert einstellbar (Dimmer nicht enthalten)

Remotely adjustable (dimmer not included)  
Regolabile da remoto (dimmer non incluso)  
Réglable à distance (variateur non inclus)  
Ferngesteuert einstellbar (Dimmer nicht enthalten)

Suspension Lamps

	075 S5	075 S6
<b>Types of dimming</b> Tipologie di dimmerazione Types de gradation Arten der dimmung	Push, 0-10V, 1-10V, DALI	Push, 0-10V, 1-10V, DALI
<b>Voltage</b> Voltaggio Tension Spannung	100-240 V	100-240 V
<b>Power</b> Potenza Puissance Leistung	38 W	47 W
<b>Temperature</b> Temperatura Température Temperatur	2700 K	2700 K
<b>System flow</b> Flusso sistema Flux du système Systemfluss	6270 lm	7755 lm
<b>Emission</b> Emissione Émission Emission	Direct light, indirect light Luce diretta, luce indiretta Lumière directe, lumière indirecte Direktes Licht, indirektes Licht	Direct light, indirect light Luce diretta, luce indiretta Lumière directe, lumière indirecte Direktes Licht, indirektes Licht
<b>Cri</b> Cri Cri Cri	95	95
<b>Power supply</b> Alimentatore Alimentation Stromzufuhr	Included Incluso Inclus Einschließlich	Included Incluso Inclus Einschließlich
<b>Cable length</b> Lunghezza cavo Longueur du câble Kabellänge	270 cm	270 cm
<b>Cable colour and material</b> Colore e materiale cavo Couleur et matériau du câble Farbe und Material des Kabels	Transparent Transparente Transparent Transparent	Transparent Transparente Transparent Transparent
<b>Type of ceiling connection</b> Tipo di attacco a soffitto Type de fixation au plafond Deckenanschlusstyp	<b>Rosette</b> Rosone Rosace Rosette	<b>Rosette</b> Rosone Rosace Rosette
<b>Dimension rosette</b> Dimensione rosone Dimension rosace Abmessungen des Baldachins	Ø 17,3 x H 4,3 cm	Ø 17,3 x H 4,3 cm
<b>Net weight</b> Peso netto Poids net Netto Gewicht	1,0 kg	1,1 kg
<b>Certifications</b> Certificazioni Certifications Zertifizierungen		

Eitie Collection



Table, p. 60



Floor, p. 78



Suspension, p. 168



Suspension, p. 172



Wall, p. 220



**GALAXY**  
CHARLES AND RAY EAMES, 2023



EN Galaxy is a pendant lamp, designed in the late 1940s, a product of the genius of Charles and Ray Eames, who assembled brass tubing and automotive components inside a wooden sphere. For the first time ever, Cassina puts this masterpiece into production which, despite the considerable interest it incited, has never been mass-produced until now. Galaxy grew out of a collaboration with the Eames Office, the design studio founded by Charles and Ray in 1941, and is composed of a centre sphere that holds 36 rods of different lengths, each with its own LED light source, as if to evoke a star-studded sky. Cassina has innovated the original design with the addition of a 'plug & play' system that allows the rods to be inserted into the sphere to illuminate the space, while at the same time allowing the size of the packaging to be extremely small, compared to the dimensions of the final product.

IT Galaxy è una lampada a sospensione nata alla fine degli anni Quaranta dal genio di Charles e Ray Eames assemblando tubi di ottone e componenti provenienti dall'industria automobilistica in una sfera di legno. Cassina mette per la prima volta in produzione questo capolavoro, che nonostante il notevole interesse riscosso non era mai stato prodotto in serie. Galaxy nasce dalla collaborazione con l'Eames Office, lo studio di design fondato da Charles e Ray nel 1941, ed è composta da una sfera centrale che monta 36 steli di diversa lunghezza, ciascuno con una propria sorgente luminosa a LED, come a evocare un cielo punteggiato di stelle. Cassina ha innovato il progetto originale con l'aggiunta di un sistema 'plug & play' che permette di inserire le bacchette nella sfera per irradiare lo spazio, consentendo al tempo stesso di dare forma a un packaging di dimensioni estremamente ridotte rispetto alla grandezza del prodotto finale.

FR Galaxy est une suspension née à la fin des années 1940 du génie de Charles et Ray Eames, en assemblant des tubes en laiton et des composants issus de l'industrie automobile dans une sphère en bois. Cassina met pour la première fois en production ce chef-d'œuvre qui, malgré l'intérêt considérable qu'il avait suscité, n'avait jamais été produit en série. Galaxy est le fruit d'une collaboration avec l'Eames Office, l'agence de design fondé par Charles et Ray en 1941, et se compose d'une sphère centrale sur laquelle sont fixées 36 tiges de différentes longueurs, chacune dotée d'une source lumineuse LED, évoquant ainsi un ciel parsemé d'étoiles. Cassina a innové le projet original en ajoutant un système « plug & play » qui permet d'insérer les tiges dans la sphère pour rayonner dans l'espace, tout en permettant un emballage extrêmement petit par rapport à la taille du produit final.

DE Galaxy ist eine Pendelleuchte, die Ende der 40er Jahre dem Genie von Charles und Ray Eames entsprungen ist, die Messingrohre und Bauteile aus der Automobilindustrie mit einer Holzkugel zusammengebaut haben. Cassina produziert dieses Meisterwerk zum ersten Mal, das trotz des großen Interesses, auf das es gestoßen ist, nie in die Serienfertigung gegangen ist. Galaxy ist das Ergebnis der Zusammenarbeit mit Eames Office, dem 1941 von Charles und Ray gegründeten Design-Studio, und besteht aus einer zentralen Kugel, an der 36 unterschiedlich lange Röhren montiert sind, von denen jede über ein eigenes LED-Leuchtmittel verfügt, in der Absicht, den Sternenhimmel nachzubilden. Cassina hat das Originalprojekt durch das Hinzufügen eines Plug-&-Play Systems modernisiert, das das Einsetzen der Röhren in die Kugel erlaubt, um den Raum zu beleuchten, und gleichzeitig für eine extrem kleine Verpackung bezogen auf die Größe der fertigen Leuchte garantiert.



170 S101

170 S102

170 S103

**Pendant lamp**  
Lampada a sospensione  
Suspension luminaire  
Pendelleuchte

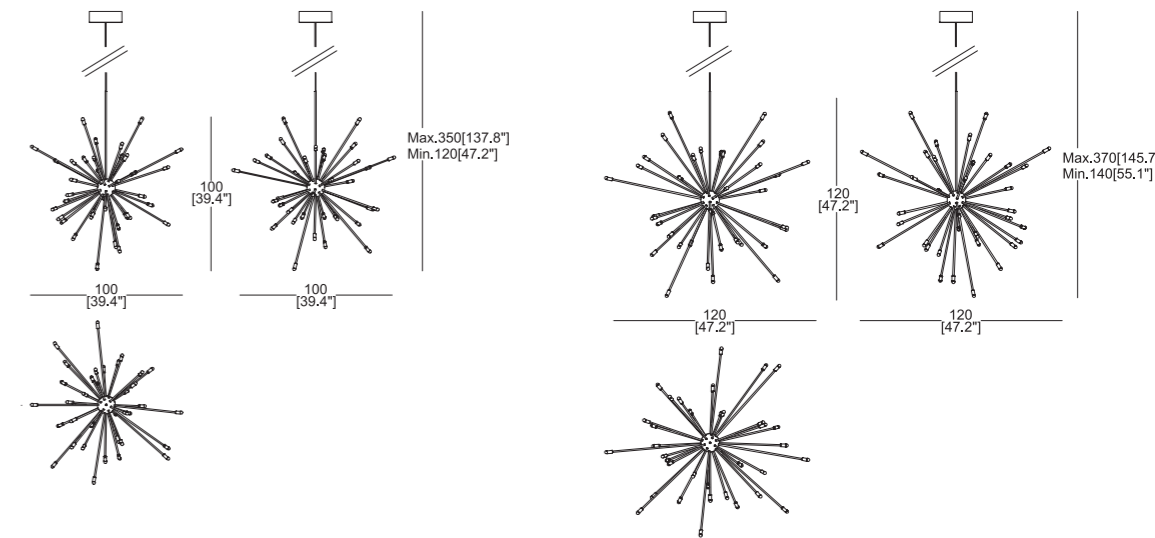

**Aluminium**  
Alluminio  
Aluminium  
Aluminium



Black  
Nero  
Noir  
Schwarz

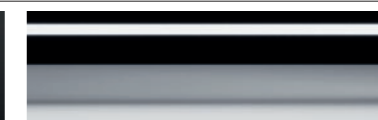

Polished aluminium  
Alluminio lucido  
Aluminium poli  
Poliertes Aluminium

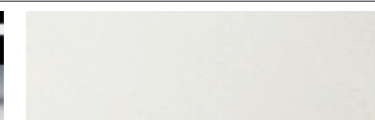

White  
Bianco  
Blanc  
Weiß

**170 S1**

**170 S2**

**Technical Informations**  
Caratteristiche tecniche  
Caractéristiques techniques  
Technische Merkmale

**Materials**  
Materiali  
Matériaux  
Materialien

Aluminium, Plastic  
Alluminio, Plastica  
Aluminium, Plastique  
Aluminium, Kunststoff

Aluminium, Plastic  
Alluminio, Plastica  
Aluminium, Plastique  
Aluminium, Kunststoff

**Light source**  
Fonte luminosa  
Source lumineuse  
Lichtquelle

LED Array (included)  
LED Array (incluso)  
LED Array (inclus)  
LED-Array (enthalten)

LED Array (included)  
LED Array (incluso)  
LED Array (inclus)  
LED-Array (enthalten)

**Light source replaceability**  
Sostituibilità della fonte luminosa  
Remplacement de la source lumineuse  
Austauschbarkeit der Lichtquelle

Light source replaceable by the end user  
Sorgente sostituibile da utente finale  
Source remplaçable par l'utilisateur final  
Lichtquelle austauschbar durch den Endnutzer

Light source replaceable by the end user  
Sorgente sostituibile da utente finale  
Source remplaçable par l'utilisateur final  
Lichtquelle austauschbar durch den Endnutzer

**Regulation**  
Regolazione  
Régulation  
Regulierung

Remotely adjustable (dimmer not included)  
Regolabile da remoto (dimmer non incluso)  
Réglable à distance (variateur non inclus)  
Ferngesteuert einstellbar (Dimmer nicht enthalten)

Remotely adjustable (dimmer not included)  
Regolabile da remoto (dimmer non incluso)  
Réglable à distance (variateur non inclus)  
Ferngesteuert einstellbar (Dimmer nicht enthalten)

**Types of dimming**  
Tipologie di dimmerazione  
Types de gradation  
Arten der dimmung

Push, 0-10V, 1-10V, DALI

Push, 0-10V, 1-10V, DALI

**Voltage**  
Voltaggio  
Tension  
Spannung

100-240V

100-240V

**Power**  
Potenza  
Puissance  
Leistung

48 W LED

48 W LED

**Temperature**  
Temperature  
Temperature  
Temperatur

2700 k



2700 k

**System flow**  
Flusso sistema  
Flux du système  
Systemfluss

5760 lm

5760 lm

Suspension Lamps

	170 S1	170 S2
<b>CRI</b> CRI CRI CRI	> 95	> 95
<b>Emission</b> Émission Émission Emission	Scattered Diffusa Diffuse Diffuses Licht	Scattered Diffusa Diffuse Diffuses Licht
<b>Power Supply</b> Alimentatore Alimentation électrique Stromversorgung	Included Incluso Inclus Einschließlich	Included Incluso Inclus Einschließlich
<b>Cable length</b> Lunghezza cavo Longueur du câble Kabellänge	270 cm	270 cm
<b>Cable colour and material</b> Colore e materiale cavo Couleur et matériau du câble Farbe und Material des Kabels	Black / Transparent Nero / Transparente Noir / Transparent Schwarz / Transparent	Black / Transparent Nero / Transparente Noir / Transparent Schwarz / Transparent
<b>Type of ceiling connection</b> Tipo di attacco a soffitto Type de fixation au plafond Deckenanschlusstyp	Rosette Rosone Rosace Rosette	Rosette Rosone Rosace Rosette
<b>Dimension rosette</b> Dimensione rosone Dimension rosace Abmessungen des Baldachins	Ø 18,5 x H 6,4 cm	Ø 18,5 x H 6,4 cm
<b>Net weight</b> Peso netto Poids net Netto Gewicht	1,8 kg	2,1 kg
<b>Certifications</b> Certificazioni Certifications Zertifizierungen		

Detail  
Dettaglio  
Détail  
Detail



**HELENA - SUSPENSION**  
CHARLES EAMES, 1939/2024

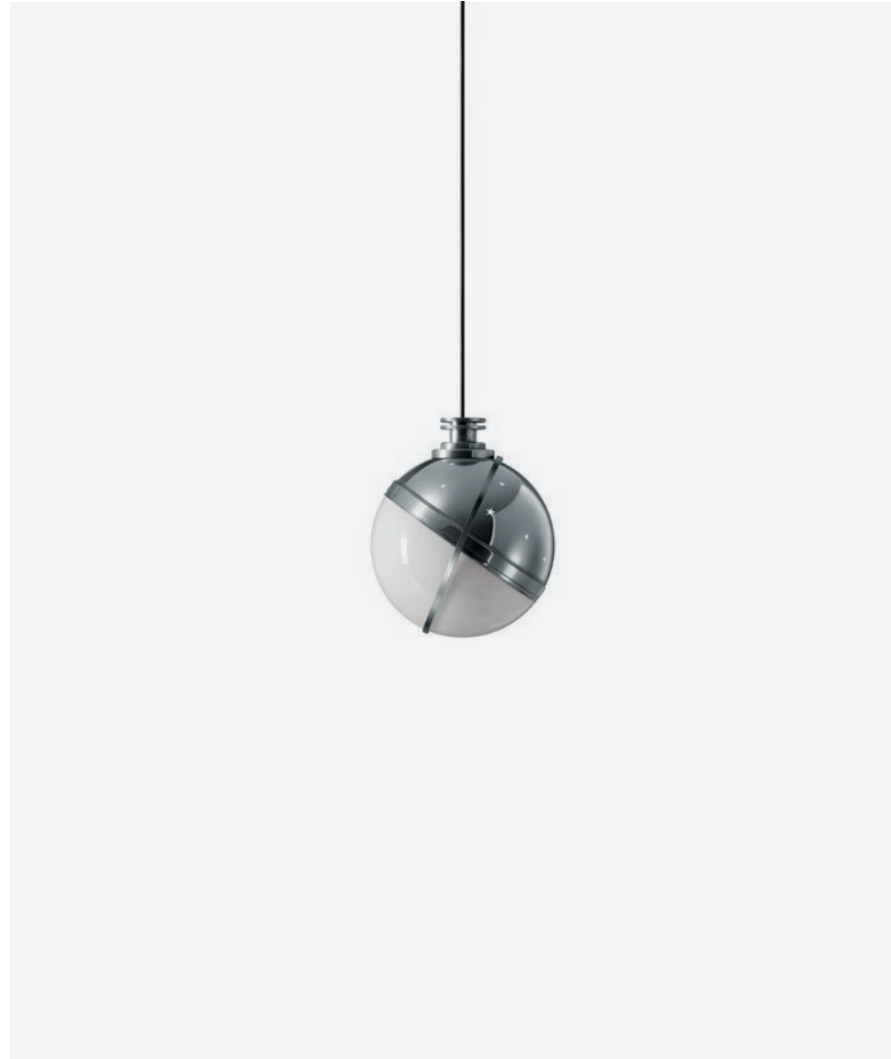

EN Available in pendant and wall versions, Helena is a blown-glass creation, wrapped in an aluminium hemisphere that can be rotated to change the direction of the light, giving the lamp the appearance of a moon. A pattern of small, laser-cut stars on the dome characterises Helena, creating a harmonious interplay of light and shadow that emphasises its celestial resemblance.

IT Disponibile nella versione a sospensione o a parete, Helena è una creazione in vetro soffiato avvolta da un emisfero di alluminio che può essere ruotato per cambiare la direzione della luce, donando alla lampada le sembianze di una luna. Un motivo di piccole stelle incise tramite taglio laser sulla calotta caratterizza Helena, creando un gioco armonioso di luci e ombre che sottolinea il suo aspetto celestiale.

FR Disponible en suspension ou en applique murale, Helena est une création en verre soufflé enveloppée d'une demi-sphère en aluminium qui peut être tournée pour changer la direction de la lumière, donnant à la lampe l'apparence d'une lune. La calotte perforée au laser d'un motif à petites étoiles caractérise Helena, créant un jeu harmonieux d'ombres et de lumières qui souligne son aspect céleste.

DE Helena ist in der Version als Pendelleuchte und als Wandleuchte erhältlich und eine Kreation aus mundgeblasenem Glas, die von einer Halbkugel aus Aluminium umgeben ist und gedreht werden kann, um die Abstrahlungsrichtung des Lichts zu ändern, sodass die Leuchte dem Mond gleicht. Das Muster aus kleinen Sternen, die mit dem Laser in die Halbkugel geschnitten sind, schafft ein harmonisches Licht- und Schattenspiel, das den himmlischen Aspekt der Leuchte unterstreicht.

**Pendant lamp**  
Lampada a sospensione  
Suspension luminaire  
Pendelleuchte

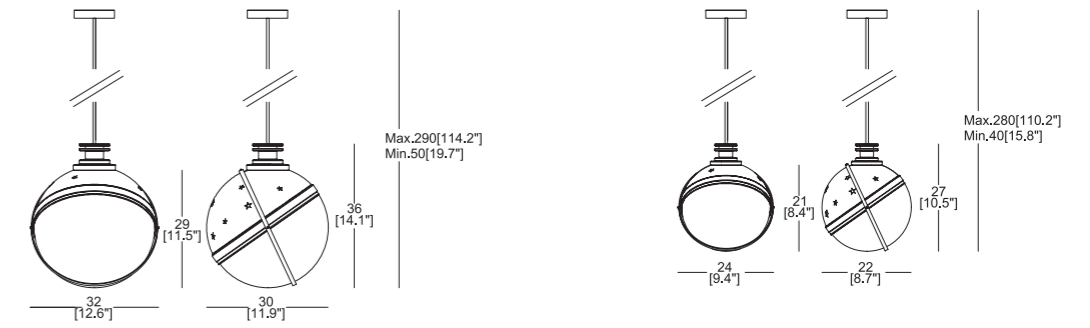

**Aluminium**  
Alluminio a  
Aluminium  
Aluminium

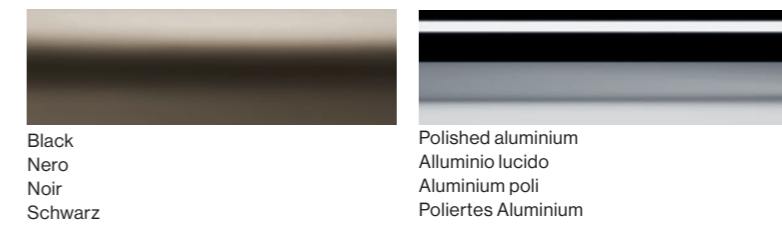

**171 S1**

**171 S2**

**Technical Informations**  
Caratteristiche tecniche  
Caractéristiques techniques  
Technische Merkmale

**Materials**  
Materiali  
Matériaux  
Materialien

Aluminium, glass  
Alluminio, vetro  
Aluminium, verre  
Aluminium, Glas

Aluminium, glass  
Alluminio, vetro  
Aluminium, verre  
Aluminium, Glas

**Light source**  
Fonte luminosa  
Source lumineuse  
Lichtquelle

LED Retrofit with E14 socket not included (EU-UK-CHINA); LED Retrofit with E12 socket not included (USA-JAP)  
LED Retrofit con attacco E14 non inclusa (EU-UK-CHINA); LED Retrofit con attacco E12 non inclusa (USA-JAP)  
LED Retrofit avec douille E14 non incluse (EU-UK-CHINA); LED Retrofit avec douille E12 non incluse (USA-JAP)  
LED Retrofit mit E14-Fassung nicht enthalten (EU-UK-CHINA); LED Retrofit mit E12-Fassung nicht enthalten (USA-JAP)

LED Retrofit with E27 socket not included (EU-UK-CHINA); LED Retrofit with E26 socket not included (USA-JAP)  
LED Retrofit con attacco E27 non inclusa (EU-UK-CHINA); LED Retrofit con attacco E26 non inclusa (USA-JAP)  
LED Retrofit avec douille E27 non incluse (EU-UK-CHINA); LED Retrofit avec douille E26 non incluse (USA-JAP)  
LED Retrofit mit E27-Fassung nicht enthalten (EU-UK-CHINA); LED Retrofit mit E26-Fassung nicht enthalten (USA-JAP)

**Light source replaceability**  
Sostituibilità della fonte luminosa  
Remplacement de la source lumineuse  
Austauschbarkeit der Lichtquelle

Light source replaceable by the end user  
Sorgente sostituibile da utente finale  
Source remplaçable par l'utilisateur final  
Lichtquelle austauschbar durch den Endnutzer

Light source replaceable by the end user  
Sorgente sostituibile da utente finale  
Source remplaçable par l'utilisateur final  
Lichtquelle austauschbar durch den Endnutzer

**Voltage**  
Voltaggio  
Tension  
Spannung

220 - 240 V (EU - UK - CHINA);  
100 - 120 V (USA - JAP)

220 - 240 V (EU - UK - CHINA);  
100 - 120 V (USA - JAP)

**Power**  
Potenza  
Puissance  
Leistung

max 10 W LED

max 15 W LED

**Cri**  
Cri  
Cri  
Cri

>90

>90

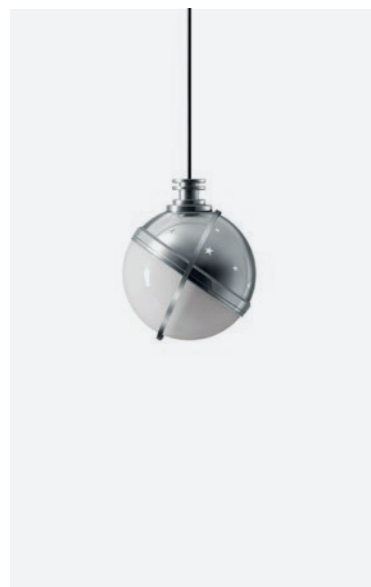

171 S1 01

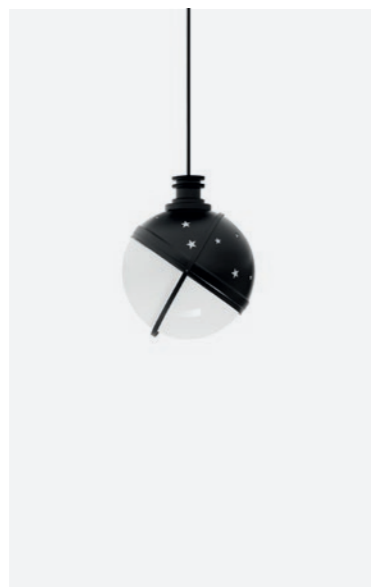

171 S1 02

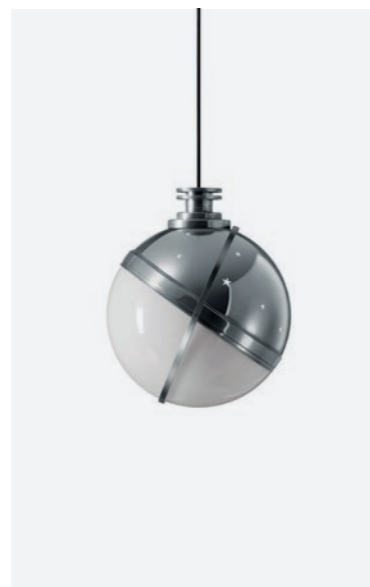

171 S2 01

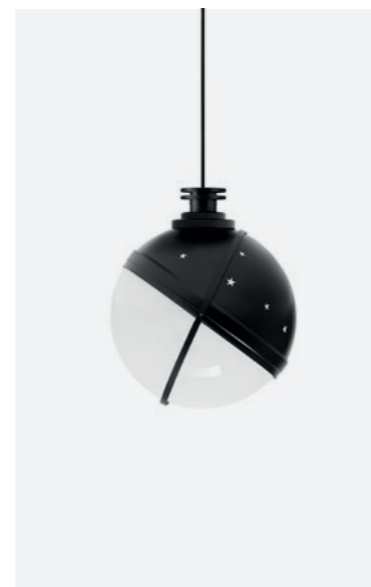

171 S2 02

Suspension Lamps

<b>Emission</b> Emissione Émission Emission	Scattered Diffusa Diffuse Diffuses Licht	Scattered Diffusa Diffuse Diffuses Licht
<b>Cable length</b> Lunghezza cavo Longueur du câble Kabellänge	270 cm	270 cm
<b>Cable colour</b> Colore e materiale cavo Couleur et matériau du câble Farbe und Material des Kabels	<b>Black</b> Nero Noir Schwarz	<b>Black</b> Nero Noir Schwarz
<b>Type of ceiling connection</b> Tipo di attacco a soffitto Type de fixation au plafond Deckenanschlussty	Rosette Rosone Rosace Rosette	Rosette Rosone Rosace Rosette
<b>Dimension rosette</b> Dimensione rosone Dimension rosace Abmessungen des Baldachins	Ø 8 x H 2,2 cm	Ø 8 x H 2,2 cm
<b>Net weight</b> Peso netto Poids net Netto Gewicht	1,6 Kg	2,5 Kg
<b>Certifications</b> Certificazioni Certifications Zertifizierungen		

**Detail**  
Dettaglio  
Détail  
Detail



**Helena Collection**

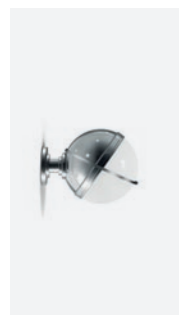

Wall, p. 204



**STARBURST**  
CASSINA, 2020



EN The Bollicosa lamp shades gave rise to Starburst, a linear ceiling light that calls to mind the alignment of the stars that light up the universe.

IT I diffusori delle lampade Bollicosa danno origine a Starburst, lampadario a soffitto lineare, che ricorda proprio l'allinearsi dei corpi astrali che illuminano l'universo.

FR Les abat-jours des lampes Bollicosa sont à l'origine de Starburst, une suspension linéaire rappelant précisément l'alignement des corps astraux qui illuminent l'univers.

DE Die Diffusoren der Leuchte Bollicosa finden auch bei der linearen Pendelleuchte Starburst Verwendung, die an die Konstellation der Himmelskörper erinnert, die das Universum erhellen.



089 27



089 28

**Linear chandelier**  
Lampadario lineare  
Lustre linéaire  
Lineare Pendelleuchte

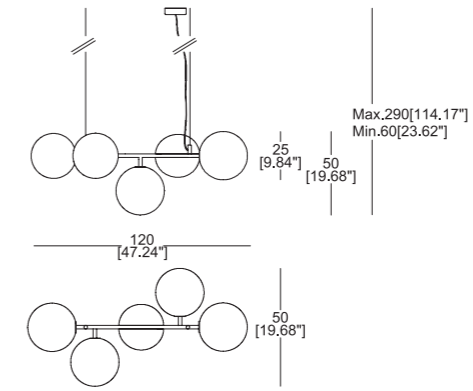

**Liquid-painted metal structure**  
Struttura in metallo verniciato a liquido  
Structure en métal revêtu par pulvérisation  
Fassung aus lackiertem Meta



Matt black  
Nero opaco  
Noir mat  
Mattschwarz

**Blown glass diffuser**  
Diffusore in vetro soffiato  
Diffuseur en verre soufflé  
Schirm aus mundgeblasenem Glas

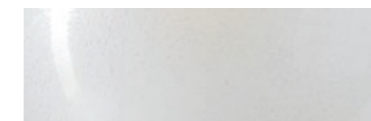

White etched  
Acidato bianco  
Dépoli blanc  
Ätzglas weiß



White marbled  
Marmorizzato bianco  
Marbré blanc  
Weiß marmoriertes

**Technical Informations**  
Caratteristiche tecniche  
Caractéristiques techniques  
Technische Merkmale

**Material**  
Materiale  
Materiaux  
Gestell

Liquid-painted metal, blown glass  
Metallo verniciato a liquido, vetro soffiato  
Métal finition peinture par pulvérisation, verre soufflé  
Lackiertes Metall, mundgeblasenes Glas

**Light source**  
Fonte luminosa  
Source lumineuse  
Lichtquelle

LED Retrofit with E27 socket not included (EU-UK-CHINA);  
LED Retrofit with E26 socket not included (USA-JAP)  
LED Retrofit con attacco E27 non inclusa (EU-UK-CHINA);  
LED Retrofit con attacco E26 non inclusa (USA-JAP)  
LED Retrofit avec douille E27 non incluse (EU-UK-CHINA) ;  
LED Retrofit avec douille E26 non incluse (USA-JAP)  
LED Retrofit mit E27-Fassung nicht enthalten (EU-UK-CHINA);  
LED Retrofit mit E26-Fassung nicht enthalten (USA-JAP)

**Light source replaceability**  
Sostituibilità della fonte luminosa  
Remplacement de la source lumineuse  
Austauschbarkeit der Lichtquelle

Light source replaceable by the end user  
Sorgente sostituibile da utente finale  
Source remplaçable par l'utilisateur final  
Lichtquelle austauschbar durch den Endnutzer

**Voltage**  
Voltaggio  
Tension  
Spannung

220 - 240 V (EU-UK-CHINA); 100 - 120 V (USA-JAP)

**Power**  
Potenza  
Puissance  
Leistung

5 × max 15 W LED

**Emission**  
Emissione  
Émission  
Emission

Scattered  
Diffusa  
Diffuse  
Diffuses Licht

**Cable length**  
Lunghezza cavo  
Longueur du câble  
Kabellänge

250 cm

## Suspension Lamps

<b>Cable colour and material</b> Colore e materiale cavo Couleur et matériau du câble Farbe und Material des Kabels	Dark grey Grigio scuro Gris foncé Dunkles Grau
<b>Type of ceiling connection</b> Tipo di attacco a soffitto Type de fixation au plafond Deckenanschlusstyp	Rose Rosone Rosace Rosette
<b>Dimension rosette</b> Dimensione rosone Dimension rosace Abmessungen des Baldachins	Ø 12 x H 3,5 cm
<b>Net weight</b> Peso netto Poids net Netto Gewicht	5,8 kg
<b>Certifications</b> Certificazioni Certifications Zertifizierungen	

### Detail

Dettaglio  
Détail  
Detail



**TSAI LIGHT**  
MARIO TSAI



EN The brick symbolises the basic element for human constructions and is one of the most primitive and common modular products. This base unit becomes the building block for an iconic, simple lighting system, the Tsai Light. "What I needed to do was design a unit with the iconic shape of a brick that would represent Cassina, without deconstructing its shape too much, to give it good lighting properties, while also developing a way to combine them to create a collection of lamps that could be continuously expanded," explains the designer Mario Tsai. The family includes three table lamps and two pendant lamps in different sizes and shapes, all available in two finishes, tumbled aluminium and painted champagne colour, which tell the project's story through its numerous variations. A cord in coloured fabric embellishes the pendant lamp.

IT Il mattone rappresenta l'elemento base per le costruzioni umane e uno dei prodotti modulari più primitivi e comuni. Questa unità base diventa lo strumento che dà vita a un sistema di illuminazione iconico e semplice, Tsai Light. "Ciò di cui avevo bisogno era progettare un'unità con la forma iconica di un mattone che rappresentasse Cassina, senza decostruirne troppo la forma, per conferirle buone proprietà di illuminazione, sviluppando anche un modo per combinarle e creare una collezione di lampade che potesse essere continuamente estesa", spiega il designer Mario Tsai. La famiglia comprende tre modelli da tavolo e due sospensioni in diverse dimensioni e forme, tutte disponibili in due finiture, alluminio burattato e verniciato champagne, che raccontano il progetto attraverso le sue molteplici declinazioni. Un cordone colorato in tessuto impreziosisce il modello a sospensione.

FR La brique représente l'élément de base des constructions humaines et l'un des produits modulaires les plus primitifs et les plus courants. Cette unité de base devient le moyen de donner vie à un système d'éclairage simple et iconique, Tsai Light. « Ce dont j'avais besoin, c'était de concevoir une unité ayant la forme iconique d'une brique pour représenter Cassina, sans trop déconstruire sa forme, pour lui donner de bonnes propriétés d'éclairage, tout en développant une façon de les combiner et de créer une collection de lampes qui pourrait être continuellement étendue », explique le designer Mario Tsai. La famille comprend trois modèles de table et deux suspensions de tailles et de formes différentes, tous disponibles en deux finitions, aluminium tribonification et peinture couleur champagne, qui décrivent le projet à travers ses multiples déclinaisons. Un cordon en tissu coloré agrémenté la suspension.

DE Der Ziegelstein ist das Grundelement für von Menschen errichtete Konstruktionen und eines der primitivsten und am meisten verwendeten modularen Produkte. Diese Grundeinheit wird zum Element, mit dem das ikonische und einfache Beleuchtungssystem Tsai Light erschaffen wird. "Ich musste nur eine Einheit mit der ikonischen Form eines Ziegelsteins entwerfen, der Cassina repräsentiert, ohne die Form zu stark zu dekonstruieren, um der Leuchte gute Leuchteigenschaften zu verleihen, und gleichzeitig ein Verfahren entwickeln, um diese Einheiten zu kombinieren und eine Leuchtenkollektion zu erschaffen, die konstant erweitert werden kann", erklärt Mario Tsai. Die Familie umfasst drei Tischleuchten und zwei Pendelleuchten mit unterschiedlichen Abmessungen und Formen, die alle in den beiden Oberflächen gleitgeschliffenes Aluminium und Lackierung in der Farbe Champagner erhältlich sind, offenbaren das Projekt durch ihre zahlreichen Versionen. Ein farbiges Stoffband verschönert das Modell der Pendelleuchte.



428 S1 01



428 S1 02



428 S2 01



428 S2 02

**Pendant lamp**  
Lampada a sospensione  
Suspension luminaire  
Pendelleuchte

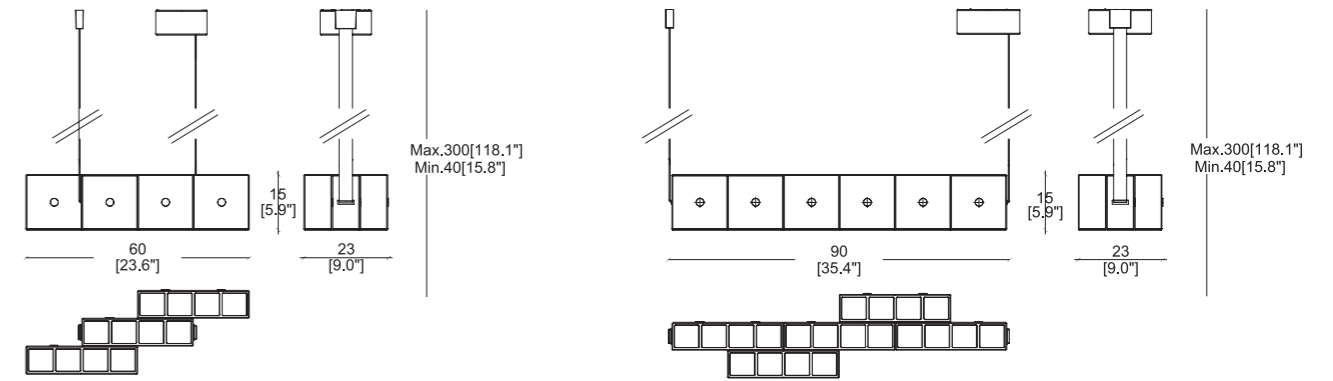

**Aluminium**  
Alluminio  
Aluminium  
Aluminium

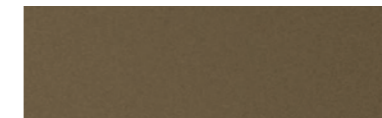



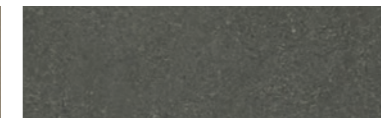



Champagne painted aluminum  
Alluminio verniciato Champagne  
Aluminium peint couleur champagne  
Champagnerfarben lackiertes Aluminium



Tumbled aluminum  
Alluminio burattato  
Aluminium dégringolé  
Getrommeltes Aluminium

	428 S1	428 S2
<b>Technical Informations</b> Caratteristiche tecniche Caractéristiques techniques Technische Merkmale	<b>Materials</b> Materiali Matériaux Materialien	Aluminum, Plastic Alluminio, Plastica Aluminium, plastique Aluminium, Kunststoff
<b>Light source</b> Fonte luminosa Source lumineuse Lichtquelle	LED module (included) Modulo LED (incluso) Source lumineuse LED-Modul (enthalten)	LED module (included) Modulo LED (incluso) Module LED (inclus) LED-Modul (enthalten)
<b>Light source replaceability</b> Sostituibilità della fonte luminosa Remplacement de la source lumineuse Austauschbarkeit der Lichtquelle	LED light source replaceable by a qualified technician Sorgente LED sostituibile da addetto qualificato Source LED remplaçable par un technicien qualifié LED-Lichtquelle austauschbar durch qualifiziertes Fachpersonal	LED light source replaceable by a qualified technician Sorgente LED sostituibile da addetto qualificato Source LED remplaçable par un technicien qualifié LED-Lichtquelle austauschbar durch qualifiziertes Fachpersonal
<b>Regulation</b> Regolazione Régulation Regulierung	Remotely dimmable (dimmer not included) Regolabile da remoto (dimmer non incluso) Gradable à distance (variateur non inclus) Ferndimmar (Dimmer nicht im Lieferumfang enthalten)	Remotely dimmable (dimmer not included) Regolabile da remoto (dimmer non incluso) Gradable à distance (variateur non inclus) Ferndimmar (Dimmer nicht im Lieferumfang enthalten)
<b>Types of dimming</b> Tipologie di dimmerazione Types de gradation Arten der dimmung	Push, 0-10V, 1-10V, DALI	Push, 0-10V, 1-10V, DALI
<b>Voltage</b> Voltaggio Tension Spannung	100 - 240 V	100 - 240 V
<b>Power</b> Potenza Puissance Leistung	37 w	65 w
<b>Temperature</b> Temperature Temperatur	2700 k	2700 k
<b>System flow</b> Flusso sistema Flux du système Systemfluss	2600 lm	4100 lm

Suspension Lamps

	428 S1	428 S2
<b>CRI</b> CRI CRI CRI	>90	>90
<b>Emission</b> Emissione Émission Emission	Direct light, indirect light Luce diretta, luce indiretta Lumière directe, lumière indirecte Direktes Licht, indirektes Licht	Direct light, indirect light Luce diretta, luce indiretta Lumière directe, lumière indirecte Direktes Licht, indirektes Licht
<b>Power Supply</b> Alimentatore Alimentation électrique Stromversorgung	Included Incluso Inclus Einschließlich	Included Incluso Inclus Einschließlich
<b>Type of ceiling connection</b> Tipo di attacco a soffitto Type de fixation au plafond Deckenanschlussty	Rose Rosone Rosace Rosettenfenster	Rose Rosone Rosace Rosettenfenster
<b>Cable length</b> Lunghezza cavo Longueur du câble Kabellänge	300 cm	300 cm
<b>Cable colour</b> Colore e materiale cavo Couleur et matériau du câble Farbe und Material des Kabels	Dark grey Grigio scuro Gris foncé Dunkelgrau	Dark grey Grigio scuro Gris foncé Dunkelgrau
<b>Dimension rosette</b> Dimensione rosone Dimension rosace Abmessungen des Baldachins	Ø 13,8 x H 7,3 cm	Ø 16,5 x H 7,3cm
<b>Net weight</b> Peso netto Poids net Netto Gewicht	8 kg	10,1 kg
<b>Certifications</b> Certificazioni Certifications Zertifizierungen	  	  

Detail  
Dettaglio  
Détail  
Detail

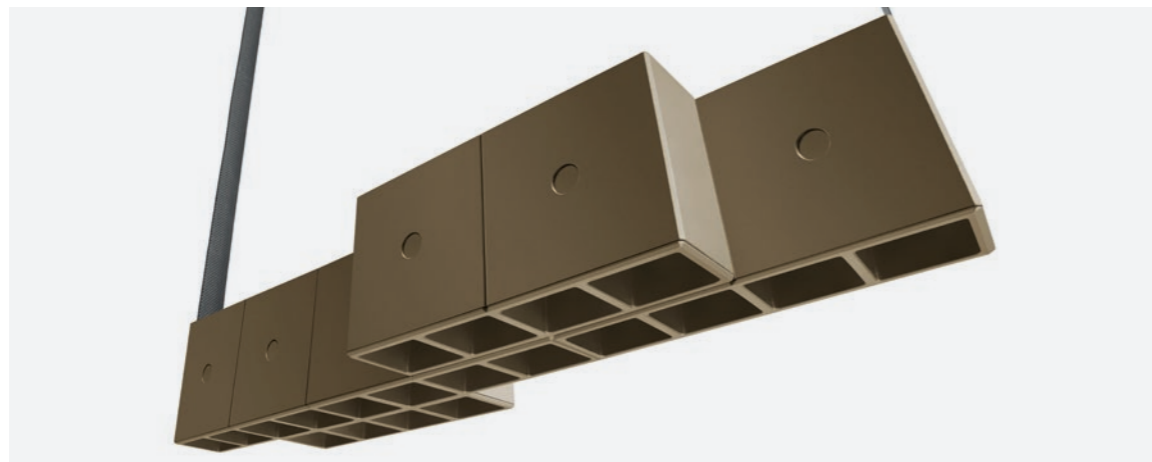

Tsai Light Collection



428 T3 01

428 T3 02

428 T1 01

428 T1 02

428 T2 01

428 T2 02



**WAX STONE LIGHT - Suspension I**  
 LINDE FREYA TANGELDER, 2023

EN The Wax, Stone, Light Collection by Linde Freya Tangelder – based on five totem-like columns, each of different dimensions and composed of sculptural blocks made of blown Murano glass – serves as inspiration for various options to illuminate a broader selection of spaces. The cube-shaped modules that comprise the five pieces in the first collection were reinterpreted to bring to life new configurations: a pendant lamp and two appliques, one rounded and one with more linear shapes, carved from cut cubes. Made of Murano glass blown inside cast-iron moulds by skilled artisans, the blocks also retain the unevenness of surfaces hand-worked with wax, that makes each piece unique.

IT La collezione Wax, Stone, Light firmata da Linde Freya Tangelder, basata su cinque colonne totemiche, ciascuna di dimensione diversa e composta da blocchi scultorei realizzati in vetro di Murano soffiato, fa da ispirazione a diversi modelli pensati per illuminare una selezione più ampia di spazi. I moduli cubici che compongono i cinque pezzi della prima collezione sono reinterpretati per dare vita a nuove configurazioni: un modello a sospensione e due appliques, una tondeggiante e una dalle forme più lineari, ricavate dai cubi tagliati. Realizzati in vetro di Murano soffiato da abili artigiani all'interno di stampi in ghisa, i blocchi conservano l'irregolarità della superficie lavorata a mano con la cera, che rende ogni pezzo unico.

FR La collection Wax, Stone, Light de Linde Freya Tangelder, constituée de cinq colonnes totemiques de tailles différentes et composées de blocs sculpturaux en verre soufflé de Murano, est la source d'inspiration de divers modèles conçus pour éclairer un plus grand éventail d'espaces. Les modules cubiques qui composent les cinq pièces de la première collection sont réinterprétés pour créer trois nouvelles configurations: une suspension et deux appliques, l'une arrondie et l'autre de forme plus linéaire, obtenues à partir des cubes découpés. Réalisés en verre de Murano soufflé dans des moules en fonte par d'habiles artisans, les blocs conservent l'irrégularité de la surface travaillée à la main avec de la cire, ce qui rend chaque pièce unique.

DE Die Kollektion Wax, Stone, Light von Linde Freya Tangelder basiert auf fünf Totempfähnen in verschiedenen Größen, die sich aus skulpturalen Blöcken aus mundgeblasenem Muranoglas zusammensetzen und als Inspiration für die verschiedenen Modelle gedient haben, die dazu gedacht sind, unterschiedliche Räume zu beleuchten. Die kubischen Module, aus denen sich die Leuchten der ersten Kollektion zusammensetzen, wurden neu interpretiert, um Raum für neue Konfigurationen zu schaffen: eine Pendelleuchte und zwei Wandleuchten, davon eine mit rundlicheren Formen und eine mit linearen Formen, die aus Würfeln geschnitten werden. Die Blöcke aus Muranoglas werden von geschickten Glasbläsern in gusseisernen Formen geblasen und bewahren sich die Unregelmäßigkeit der Oberflächen, die von Hand aus Wachs geformt werden und jede Leuchte zu einem Unikat macht.



170 S101

**Pendant lamp**  
 Lampada a sospensione  
 Suspension lumineaire  
 Pendelleuchte

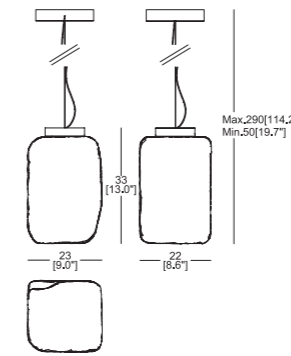

**Blown glass body**  
 Corpo in vetro soffiato  
 Corps en verre soufflé  
 Körper aus mundgeblasenem Glas



Bianco

**Base**  
 Basamento  
 Base  
 Socket

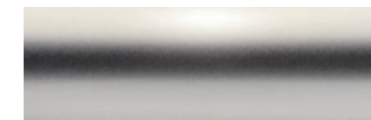
 Brushed stainless steel  
 Acciaio Inox spazzolato  
 Acier inoxydable brossé  
 Gebürsteter edelstahl

**Technical Informations**  
 Caratteristiche tecniche  
 Caractéristiques techniques  
 Technische Merkmale

**Materials**  
 Materiali  
 Matériaux  
 Materialien

Stainless steel, Aluminium, Plastic, glass  
 Acciaio inox, Alluminio, Plastica, vetro  
 Acer inoxydable, Aluminium, Plastique, verre  
 Gebürsteter, Aluminium, Kunststoff, Glas

**Light source**  
 Fonte luminosa  
 Source lumineuse  
 Lichtquelle

LED module (included)  
 Modulo LED (incluso)  
 Module LED (inclus)  
 LED-Modul (enthalten)

**Light source replaceability**  
 Sostituibilità della fonte luminosa  
 Remplacement de la source lumineuse  
 Austauschbarkeit der Lichtquelle

LED light source replaceable by a qualified technician  
 Sorgente LED sostituibile da addetto qualificato  
 Source LED remplaçable par un technicien qualifié  
 LED-Lichtquelle austauschbar durch qualifiziertes Fachpersonal

**Regulation**  
 Regolazione  
 Régulation  
 Regulierung

Dimmer, included  
 Dimmer, incluso  
 Variateur, inclus  
 Dimmer, inklusive

**Types of dimming**  
 Tipologie di dimmerazione  
 Types de gradation  
 Arten der dimmung

Push, 0-10V

**Voltage**  
 Voltaggio  
 Tension  
 Spannung

100 - 240 V

**Power**  
 Potenza  
 Puissance  
 Leistung

9 W

**Temperature**  
 Temperature  
 Temperature  
 Temperatur

2700 k

**System flow**  
 Flusso sistema  
 Flux du système  
 Systemfluss

1665 lm

Suspension Lamps

<b>CRI</b>	> 90
CRI	
CRI	
CRI	
<b>Emission</b>	Scattered
Emissione	Diffusa
Émission	Diffuse
Emission	Diffuses Licht
<b>Power Supply</b>	Included
Alimentatore	Incluso
Alimentation électrique	Inclus
Stromversorgung	Einschließlich
<b>Cable length</b>	270 cm
Lunghezza cavo	
Longueur du câble	
Kabellänge	
<b>Cable colour and material</b>	Transparent
Colore e materiale cavo	Transparente
Couleur et matériau du câble	Transparent
Farbe und Material des Kabels	Transparent
<b>Type of ceiling connection</b>	Rosette
Tipo di attacco a soffitto	Rosone
Type de fixation au plafond	Rosace
Deckenanschlusstyp	Rosette
<b>Dimension rosette</b>	Ø 18 x H 3,4 cm
Dimensione rosone	
Dimension rosace	
Abmessungen des Baldachins	
<b>Net weight</b>	5,5 kg
Peso netto	
Poids net	
Netto Gewicht	
<b>Certifications</b>	
Certificazioni	
Certifications	
Zertifizierungen	

**Detail**  
 Dettaglio  
 Détail  
 Detail



Wax Stone Light Collection



Floor, p. 120

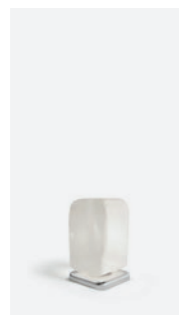

Table, p. 49



Wall, p. 216



# SUSPENSION LAMPS

Lampade a sospensione, Lampes à suspension, Hängelampen

## Karakter



PLEXI 55, PLEXI 90

Angelo Mangiarotti  
P. 198



**PLEXI 55, PLEXI 90**  
ANGELO MANGIAROTTI, 1962  
KARAKTER



EN Italian architect, sculptor, and designer Angelo Mangiarotti designed the Plexi lamp in 1962, but at the time it was only produced in small quantities. Plexi can be used as a single piece or grouped together. The Plexi thrives in grand spaces, preferably grouped together with other Plexi's as an impressive chandelier, so the size alone makes it a relevant choice for grand halls or high ceilings, and in hotels, restaurants, lobbies, and corporate domiciles. However, even a single Plexi can be transformative as it will cast its elegant style to any room.

IT L'architetto, scultore e designer italiano Angelo Mangiarotti progettò la lampada Plexi nel 1962, prodotta all'epoca solo in quantità limitate. La lampada può essere utilizzata singolarmente o in gruppo. Plexi dà il meglio di sé negli spazi di grandi dimensioni, preferibilmente raggruppata insieme ad altre Plexi a formare un maestoso lampadario: sono infatti le dimensioni uniche a renderla la soluzione preferita per ampie sale o altezze importanti, in hotel, ristoranti, saloni e sedi aziendali. Anche da sola, la lampada a sospensione Plexi è capace di trasformare qualsiasi stanza in un ambiente di stile.

FR L'architecte, sculpteur et designer italien Angelo Mangiarotti a conçu la lampe Plexi en 1962, mais à l'époque elle n'était produite qu'en petites quantités. Plexi peut être utilisée seule ou en groupe. Plexi s'épanouit dans les grands espaces, de préférence regroupée avec d'autres Plexi pour former un lustre imposant, de sorte que sa taille seule en fait un choix pertinent pour les grands halls ou les hauts plafonds, ainsi que dans les hôtels, les restaurants, les halls d'entrée et les sièges d'entreprises. Cependant, même une seule Plexi peut constituer une transformation, car elle confère un style élégant à n'importe quelle pièce.

DE Der italienische Architekt, Bildhauer und Designer Angelo Mangiarotti hat die Pendelleuchte Plexi 1962 entworfen, sie wurde aber nur in wenigen Exemplaren produziert. Die Pendelleuchte Plexi kann einzeln aufgehängt oder gruppiert werden. Ihre ganze Schönheit entfaltet die Leuchte Plexi in großen Räumen, wenn sie mit anderen Leuchten Plexi zu einem eindrucksvollen Kronleuchter kombiniert wird, der allein aufgrund seiner Größe eine exquisite Wahl für große Hallen oder hohe Decken und für Hotels, Restaurants, Lobbys und Unternehmenssitz ist. Aber auch eine einzelne Leuchte Plexi kann einen Raum verändern und mit ihrem eleganten Stil bereichern.

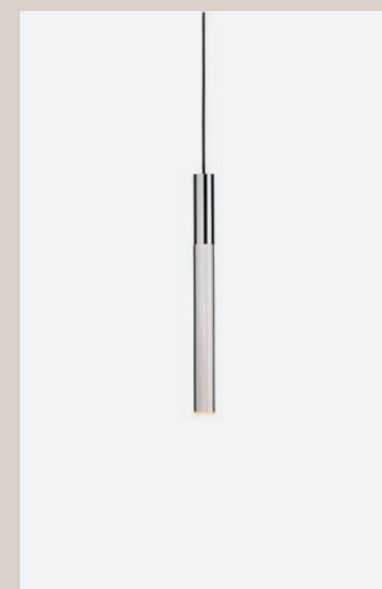

8KRKL1720009 EU/ 8KRKL172K009 UK



8KRKL1710009 EU/ 8KRKL171K009 UK



8KRKL1700009 EU/ 8KRKL170K009 UK



8KRKL1690009 EU/ 8KRKL169K009 UK

**Suspension lamp**  
Lampada a sospensione  
Lampe à suspension alternative  
Hängelampe

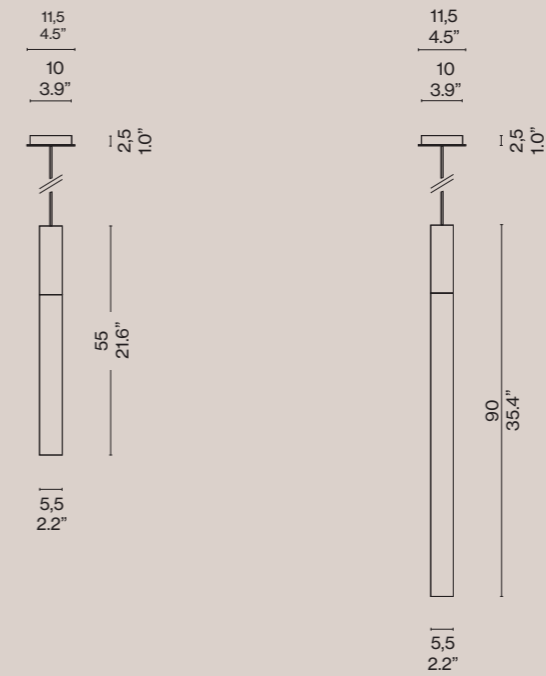

**Lamp housing and canopy**

Corpo lampada e calotta  
Boîtier et couvercle de la lampe  
Lampengehäuse und Baldachin

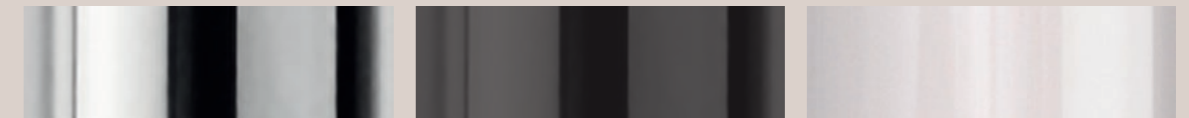

Brushed plated steel  
Acciaio spazzolato  
Acier plaqué brossé  
Gebürsteter Stahl

Powder coated steel  
Acciaio verniciato a polvere  
Acier revêtu par poudre  
Pulverbeschichteter Stahl

Plexiglas®

**Shade**

Paralume  
Abat-jour  
Lampenschirm



Plexiglas®

**Technical Informations**

Caratteristiche tecniche  
Caractéristiques techniques  
Technische Merkmale

**Material**

Materiale  
Materiaux  
Gestell

**Plexi 55**

Steel, Plexiglas®  
Acciaio, Plexiglas®  
Acier, Plexiglas®  
Stahl, Plexiglas®

**Plexi 90**

Steel, Plexiglas®  
Acciaio, Plexiglas®  
Acier, Plexiglas®  
Stahl, Plexiglas®

**Light source**

Fonte luminosa  
Source lumineuse  
Lichtquelle

GZ10 25W max (not included)  
GZ10 25W max (non incluso)  
GZ10 25W max (non inclus)  
GZ10 25W max (nicht enthalten)

GZ10 25W max (not included)  
GZ10 25W max (non incluso)  
GZ10 25W max (non inclus)  
GZ10 25W max (nicht enthalten)

**Light source replaceability**

Sostituibilità della fonte luminosa  
Remplacement de la source lumineuse  
Austauschbarkeit der Lichtquelle

Light source replaceable by the end user  
Sorgente sostituibile da utente finale  
Source remplaçable par l'utilisateur final  
Lichtquelle austauschbar durch den Endnutzer

Light source replaceable by the end user  
Sorgente sostituibile da utente finale  
Source remplaçable par l'utilisateur final  
Lichtquelle austauschbar durch den Endnutzer

**Regulation**

Regolazione  
Régulation  
Regulierung

Dimmable  
Dimmerabile  
Dimmable  
Dimmbar

Dimmable  
Dimmerabile  
Dimmable  
Dimmbar

**Voltage**

Voltaggio  
Tension  
Spannung

100-240 V

100-240 V

**Power**

Potenza  
Puissance  
Leistung

Max 25 W

Max 25 W

**Emission**

Emissione  
Émission  
Emission

Directional / diffused  
Direzionale / diffusa  
Directionnel / diffus  
Gerichtet / diffus

Directional / diffused  
Direzionale / diffusa  
Directionnel / diffus  
Gerichtet / diffus

Suspension Lamps

<b>Cable length</b> Lunghezza cavo Longueur du câble Kabellänge	300 cm	300 cm
<b>Cable colour and material</b> Colore e materiale cavo Couleur et matériau du câble Farbe und Material des Kabels	Black, textile Nero, tessuto Noir, tissu Schwarz, Textil	Black, textile Nero, tessuto Noir, tissu Schwarz, Textil
<b>Net weight</b> Peso netto Poids net Netto Gewicht	2 kg	3,05 kg
<b>Certifications</b> Certificazioni Certifications Zertifizierungen	 	 

Detail  
Dettaglio  
Détail  
Detail



# WALL LAMPS

Lampade a parete, Appliques, Wandlampen



**3TO9 WALL I, II**

Neri & Hu  
P. 228



**3TO9 WALL III, IV**

Neri & Hu  
P. 232



**DOT PATTERN LIGHT**

Charles and Ray Eames  
P. 236

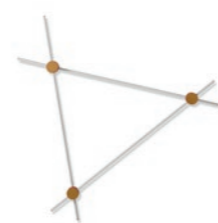

**EITIE TRIANGLE WALL**

Tobia Scarpa  
P. 240



**HELENA**

Charles Eames  
P. 244



**VALOR.S WALL**

Philippe Starck  
P. 248



**WAX, STONE, LIGHT - WALL I, II**

Linde Freya Tangelder  
P. 252



**3TO9 - WALL I, II**  
NERI & HU, 2024



EN Neri&Hu pay tribute to Chinese traditions with a lamp inspired, starting with its name, by the kites typical of China. The lamp is composed of two fabric panels supported by a steel structure, and thanks to technology developed by Cassina, which involves the use of special optics, the light is evenly diffused. Available as a modular lighting system, in pendant, wall and floor versions, that can be used individually or combined to create eclectic compositions.

IT Neri&Hu rendono omaggio ai costumi cinesi con una lampada ispirata, fin dal nome, agli aquiloni tipici della tradizione del Paese asiatico. Compongono la lampada due pannelli in tessuto sostenuti da una struttura in acciaio e grazie a una tecnologia implementata da Cassina che prevede l'utilizzo di ottiche particolari, la diffusione della luce è omogenea. Disponibile come sistema di illuminazione modulare a sospensione, da parete e da terra, ciascuna versione si compone di elementi con lunghezze differenti, che possono essere utilizzati singolarmente o combinati per dare vita a composizioni eclettiche.

FR Neri&Hu rendent hommage aux coutumes chinoises avec une lampe dont le nom déjà évoque les cerfs-volants typiques de la tradition de ce pays asiatique. La lampe est composée de deux panneaux en tissu soutenus par une structure en acier, et grâce à une technologie mise en œuvre par Cassina, qui prévoit l'utilisation d'optiques spéciales, la diffusion de la lumière est homogène. Chaque version est constituée de éléments de longueurs différentes, qui peuvent être utilisés individuellement ou associés afin de créer des compositions éclectiques.

DE Neri&Hu würdigen die chinesischen Bräuche mit einer Leuchte, die sich nicht nur vom Namen her an den typischen traditionellen Drachen des asiatischen Landes inspiriert. Die Lampe besteht aus zwei Stoffpaneelen, die von einer Stahlstruktur getragen werden. Dank einer von Cassina entwickelten Technologie, die den Einsatz spezieller Optiken vorsieht, wird das Licht gleichmäßig verteilt. Sowohl in der Version als modulares Beleuchtungssystem mit Pendelleuchten als auch in den Versionen als Wandleuchte und als Stehleuchte setzen sich die Leuchten aus Elementen zusammen, die einzeln oder in Kombination verwendet werden können, um eklektische Kompositionen zu gestalten.



377 W1 01

377 W1 02

377 W2 01

377 W2 02

**Wall lamp**  
Lampada da parete  
Applique  
Wandleuchte

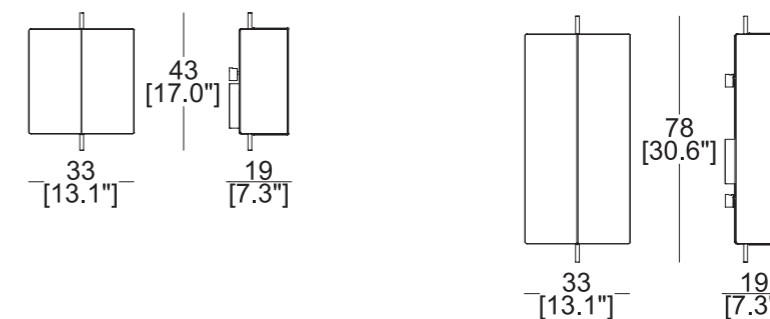

**Structure**  
Struttura  
Structure  
Struktur



Natural brushed painted aluminium  
Alluminio verniciato spazzolato naturale  
Aluminium peint brossé naturel  
Naturgebürstetes lackiertes Aluminium

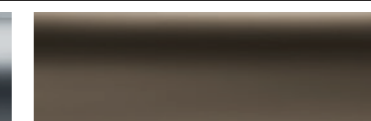

Bronze brushed painted aluminium  
Alluminio verniciato spazzolato bronzo  
Aluminium peint brossé bronze  
Bronzebeschichtetes lackiertes Aluminium

**Fabric**  
Tessuto  
Tissu  
Stoff

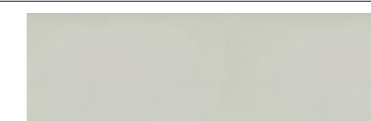



Ivory  
Avorio  
Ivoire  
Elfenbeinfarbener

**Technical Informations**  
Caratteristiche tecniche  
Caractéristiques techniques  
Technische Merkmale

	<b>377 W1</b>	<b>377 W2</b>
<b>Materials</b> Materiali Matériaux Materialien	Aluminum, Iron, Fabric Alluminio, ferro, tessuto Aluminium, Fer, Tissu Aluminium, Eisen, Stoff	Aluminum, Iron, Fabric Alluminio, ferro, tessuto Aluminium, Fer, Tissu Aluminium, Eisen, Stoff
<b>Light source</b> Fonte luminosa Source lumineuse Lichtquelle	LED module (included) Modulo LED (incluso) Module LED (inclus) LED-Modul (enthaltend)	LED module (included) Modulo LED (incluso) Module LED (inclus) LED-Modul (enthaltend)
<b>Light source replaceability</b> Sostituibilità della fonte luminosa Remplacement de la source lumineuse Austauschbarkeit der Lichtquelle	LED light source replaceable by a qualified technician Sorgente LED sostituibile da addetto qualificato Source LED remplaçable par un technicien qualifié LED-Lichtquelle austauschbar durch qualifiziertes Fachpersonal	LED light source replaceable by a qualified technician Sorgente LED sostituibile da addetto qualificato Source LED remplaçable par un technicien qualifié LED-Lichtquelle austauschbar durch qualifiziertes Fachpersonal
<b>Regulation</b> Regolazione Régulation Regulierung	Remotely adjustable (dimmer not included) Regolabile da remoto (dimmer non incluso) Réglable à distance (variateur non inclus) Ferngesteuert einstellbar (Dimmer nicht enthalten)	Remotely adjustable (dimmer not included) Regolabile da remoto (dimmer non incluso) Réglable à distance (variateur non inclus) Ferngesteuert einstellbar (Dimmer nicht enthalten)
<b>Types of dimming</b> Tipologie di dimmerazione Types de gradation Arten der dimmung	Push, 0-10V, 1-10V, DALI	Push, 0-10V, 1-10V, DALI
<b>Voltage</b> Voltaggio Tension Spannung	100 - 240 V	100 - 240 V
<b>Power</b> Potenza Puissance Leistung	8 W	18 W

Wall Lamps

	377 W1	377 W2
<b>Temperature</b> Temperatura Température Temperatur	2700 k	2700 k
<b>System flow</b> Flusso sistema Flux du système Systemfluss	1058 lm	2406 lm
<b>Cri</b> Cri Cri Cri	>90	>90
<b>Emission</b> Emissione Émission Emission	Scattered Diffusa Diffuse Diffuses Licht	Scattered Diffusa Diffuse Diffuses Licht
<b>Power Supply</b> Alimentatore Alimentation électrique Stromversorgung	Included Incluso Inclus Einschließlich	Included Incluso Inclus Einschließlich
<b>Type of connection</b> Tipo di attacco Type de fixation Verbindungstyp	Rosette Rosone Rosace Rosette	Rosette Rosone Rosace Rosette
<b>Dimension rosette</b> Dimensione rosone Dimension rosace Abmessungen des Baldachins	Ø 14,3 x H 4,3 cm	Ø 14,3 x H 4,3 cm
<b>Net weight</b> Peso netto Poids net Netto Gewicht	0,8 kg	1,6 kg
<b>Cable colour</b> Colore e materiale cavo Couleur et matériau du câble Farbe und Material des Kabels	Transparent Transparente Transparent Transparent	Transparent Transparente Transparent Transparent
<b>Certifications</b> Certificazioni Certifications Zertifizierungen		

Detail  
Dettaglio  
Détail  
Detail



3to9 Collection



Suspension, p. 164



Floor, p. 116



Table, p. 44



**3TO9 - WALL III, IV**  
NERI & HU, 2024



EN Neri&Hu pay tribute to Chinese traditions with a lamp inspired, starting with its name, by the kites typical of China. The lamp is composed of two fabric panels supported by a steel structure, and thanks to technology developed by Cassina, which involves the use of special optics, the light is evenly diffused. Available as a modular lighting system, in pendant, wall and floor versions, that can be used individually or combined to create eclectic compositions.

IT Neri&Hu rendono omaggio ai costumi cinesi con una lampada ispirata, fin dal nome, agli aquiloni tipici della tradizione del Paese asiatico. Compongono la lampada due pannelli in tessuto sostenuti da una struttura in acciaio e grazie a una tecnologia implementata da Cassina che prevede l'utilizzo di ottiche particolari, la diffusione della luce è omogenea. Disponibile come sistema di illuminazione modulare a sospensione, da parete e da terra, ciascuna versione si compone di elementi con lunghezze differenti, che possono essere utilizzati singolarmente o combinati per dare vita a composizioni eclettiche.

FR Neri&Hu rendent hommage aux coutumes chinoises avec une lampe dont le nom déjà évoque les cerfs-volants typiques de la tradition de ce pays asiatique. La lampe est composée de deux panneaux en tissu soutenus par une structure en acier, et grâce à une technologie mise en œuvre par Cassina, qui prévoit l'utilisation d'optiques spéciales, la diffusion de la lumière est homogène. Chaque version est constituée de éléments de longueurs différentes, qui peuvent être utilisés individuellement ou associés afin de créer des compositions éclectiques.

DE Neri&Hu würdigen die chinesischen Bräuche mit einer Leuchte, die sich nicht nur vom Namen her an den typischen traditionellen Drachen des asiatischen Landes inspiriert. Die Lampe besteht aus zwei Stoffpaneelen, die von einer Stahlstruktur getragen werden. Dank einer von Cassina entwickelten Technologie, die den Einsatz spezieller Optiken vorsieht, wird das Licht gleichmäßig verteilt. Sowohl in der Version als modulares Beleuchtungssystem mit Pendelleuchten als auch in den Versionen als Wandleuchte und als Stehleuchte setzen sich die Leuchten aus Elementen zusammen, die einzeln oder in Kombination verwendet werden können, um eklektische Kompositionen zu gestalten.



377 W3 01



377 W3 02



377 W4 01



377 W4 02

**Wall lamp**  
Lampada da parete  
Applique  
Wandlampe

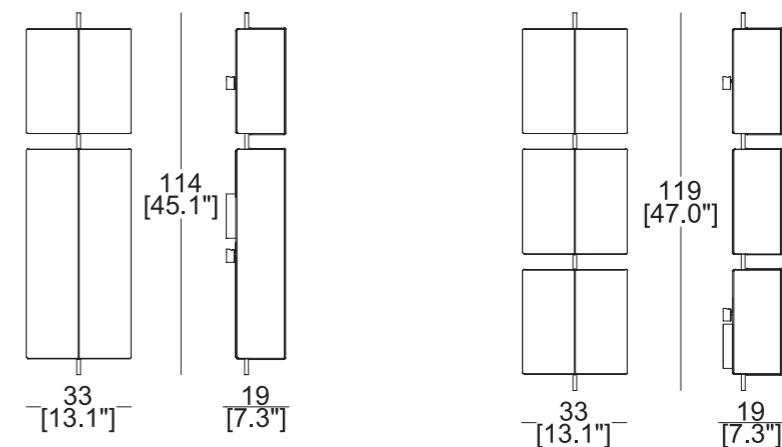

**Structure**  
Struttura  
Structure  
Struktur



Natural brushed painted aluminium  
Alluminio verniciato spazzolato naturale  
Aluminium peint brossé naturel  
Naturgebürstetes lackiertes Aluminium

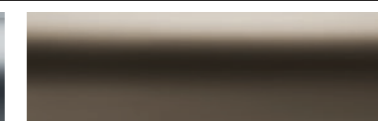

Bronze brushed painted aluminium  
Alluminio verniciato spazzolato bronzo  
Aluminium peint brossé bronze  
Bronzebeschichtetes lackiertes Aluminium

**Fabric**  
Tessuto  
Ivoire  
Stoff

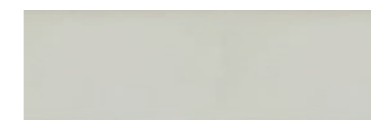

Ivory  
Avorio  
Ivoire  
Elfenbeinfarbener

**Technical Informations**  
Caratteristiche tecniche  
Caractéristiques techniques  
Technische Merkmale

**Materials**  
Materiali  
Matériaux  
Materialien

**Light source**  
Fonte luminosa  
Source lumineuse  
Lichtquelle

**Light source replaceability**  
Sostituibilità della fonte luminosa  
Remplacement de la source lumineuse  
Austauschbarkeit der Lichtquelle

**Regulation**  
Regolazione  
Régulation  
Regulierung

**Types of dimming**  
Tipologie di dimmerazione  
Types de gradation  
Arten der dimmung

**Voltage**  
Voltaggio  
Tension  
Spannung

**Power**  
Potenza  
Puissance  
Leistung

**377 W3**

Aluminum, Iron, Fabric  
Alluminio, ferro, tessuto  
Aluminium, Fer, Tissu  
Aluminium, Eisen, Stoff

LED module (included)  
Modulo LED (incluso)  
Module LED (inclus)  
LED-Modul (enthalten)

LED light source replaceable by a qualified technician  
Sorgente LED sostituibile da addetto qualificato  
Source LED remplaçable par un technicien qualifié  
LED-Lichtquelle austauschbar durch qualifiziertes Fachpersonal

Remotely adjustable (dimmer not included)  
Regolabile da remoto (dimmer non incluso)  
Réglable à distance (variateur non inclus)  
Ferngesteuert einstellbar (Dimmer nicht enthalten)

Push, 0-10V, 1-10V, DALI

100 - 240 V

26 W

**377 W4**

Aluminum, Iron, Fabric  
Alluminio, ferro, tessuto  
Aluminium, Fer, Tissu  
Aluminium, Eisen, Stoff

LED module (included)  
Modulo LED (incluso)  
Module LED (inclus)  
LED-Modul (enthalten)

LED light source replaceable by a qualified technician  
Sorgente LED sostituibile da addetto qualificato  
Source LED remplaçable par un technicien qualifié  
LED-Lichtquelle austauschbar durch qualifiziertes Fachpersonal



Remotely adjustable (dimmer not included)  
Regolabile da remoto (dimmer non incluso)  
Réglable à distance (variateur non inclus)  
Ferngesteuert einstellbar (Dimmer nicht enthalten)

Push, 0-10V, 1-10V, DALI

100 - 240 V

24 W

Wall Lamps

<b>Temperature</b> Temperatura Température Temperatur	2700 k	2700 k
<b>System flow</b> Flusso sistema Flux du système Systemfluss	3464 lm	3174 lm
<b>Cri</b> Cri Cri Cri	>90	>90
<b>Emission</b> Emissione Émission Emission	Scattered Diffusa Diffuse Diffuses Licht	Scattered Diffusa Diffuse Diffuses Licht
<b>Power Supply</b> Alimentatore Alimentation électrique Stromversorgung	Included Incluso Inclus Einschließlich	Included Incluso Inclus Einschließlich
<b>Type of connection</b> Tipo di attacco Type de fixation Verbindungstyp	Rosette Rosone Rosace Rosette	Rosette Rosone Rosace Rosette
<b>Dimension rosette</b> Dimensione rosone Dimension rosace Abmessungen des Baldachins	Ø 14,3 x H 4,3 cm	Ø 14,3 x H 4,3 cm
<b>Net weight</b> Peso netto Poids net Netto Gewicht	2,7 kg	2,4 kg
<b>Cable colour</b> Colore e materiale cavo Couleur et matériau du câble Farbe und Material des Kabels	Transparent Transparente Transparent Transparent	Transparent Transparente Transparent Transparent
<b>Certifications</b> Certificazioni Certifications Zertifizierungen		

Detail  
Dettaglio  
Détail  
Detail



3to9 Collection



Suspension, p. 164



Floor, p. 116



Table, p. 44



**DOT PATTERN LIGHT**  
CHARLES AND RAY EAMES

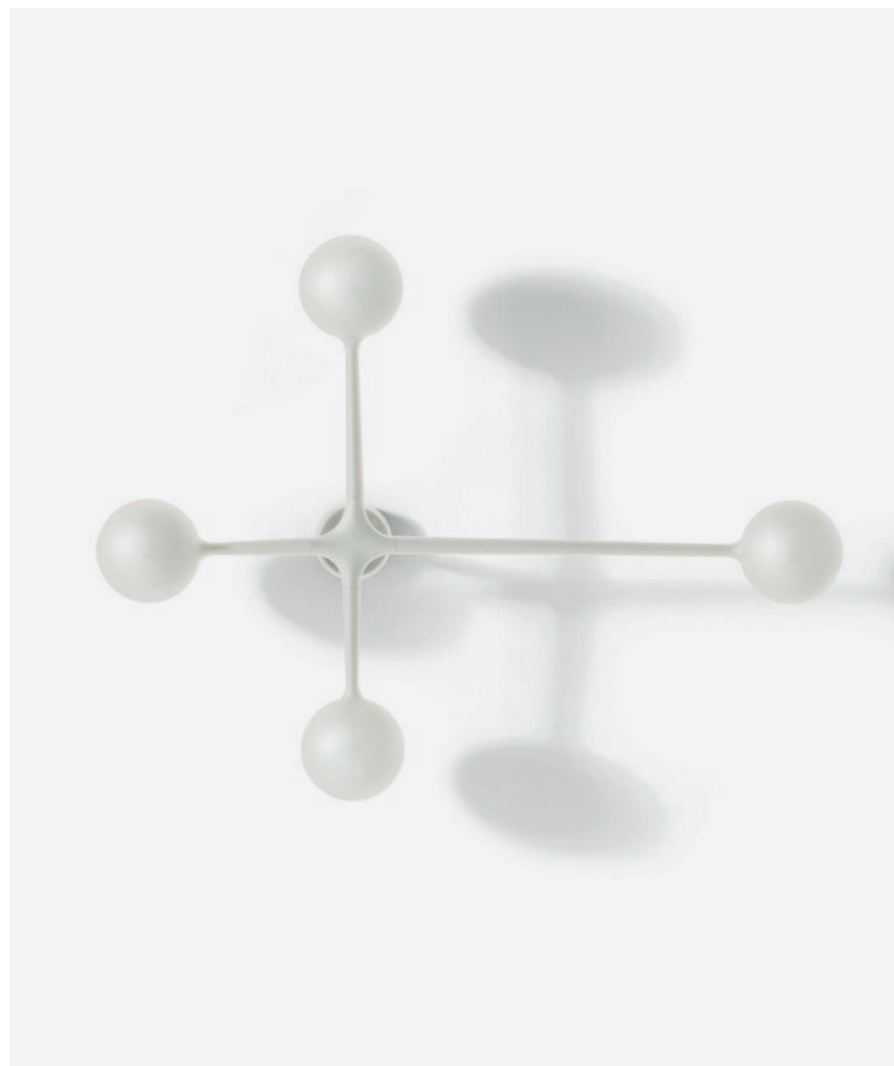

EN Initially created for a textile design competition launched in 1947 by the Museum of Modern Art in New York, the Dot Pattern has become the most famous Eames motif and a recurring theme throughout all their production. Charles and Ray Eames explored its use in lighting but the lamps were never put into production. Thanks to a joint initiative between the Eames Office and Cassina, a collection of appliques and pendant lamps was created that combine modern technology and the American couple's original graphic design.

IT Inizialmente creato per un concorso di design tessile, lanciato nel 1947 dal Museum of Modern Art di New York, il Dot Pattern è diventato il motivo più celebre degli Eames e tema ricorrente di tutta la loro produzione. Charles e Ray Eames ne esplorarono l'uso nell'illuminazione ma le lampade non entrarono mai in produzione. Grazie a uno sviluppo congiunto tra Eames Office e Cassina, nasce una collezione di applique e lampade a sospensione che uniscono la moderna tecnologia al design grafico originale della coppia di designer americani.

FR Initialement créé pour un concours de design textile lancé en 1947 par le Museum of Modern Art de New York, le Dot Pattern est devenu le motif le plus célèbre des Eames et un thème récurrent dans toute leur production. Charles et Ray Eames ont exploré son utilisation dans le domaine de l'éclairage, mais les lampes n'ont jamais été mises en production. Un développement conjoint entre l'Eames Office et Cassina a donné naissance à une collection d'applique et de suspensions alliant la technologie moderne au graphisme original du couple de designers américains.

DE Das Dot Pattern, das anfänglich für einen Wettbewerb für Textildesign entworfen und 1947 vom Museum of Modern Art in New York lanciert wurde, ist zum berühmtesten Motiv des Ehepaars Eames und zu einem Thema geworden, das sich wie ein roter Faden durch ihre gesamte Produktion zieht. Charles und Ray Eames befassten sich mit seiner Verwendung in der Beleuchtung, aber die Leuchten gingen nie in Produktion. Dank der gemeinsamen Weiterentwicklung durch Eames Office und Cassina ist eine Kollektion mit Wandleuchten und Pendelleuchten entstanden, die moderne Technologie mit dem originalen Grafikdesign des amerikanischen Ehepaars verbinden.



172 W1 02

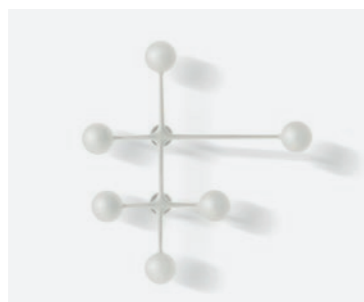

172 W2 02



172 W1 01

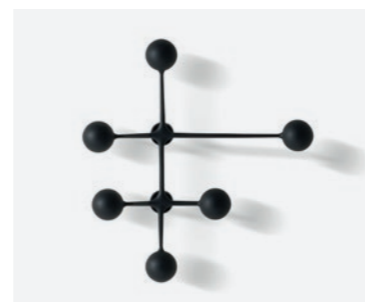

172 W2 01

**Pendant lamp**  
Lampada a sospensione  
Suspension luminaire  
Pendelleuchte

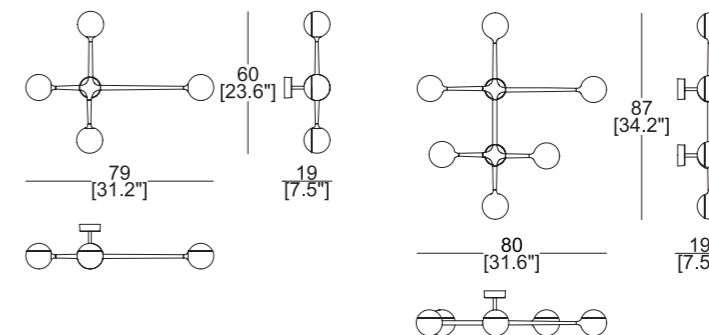

**Aluminium**  
Alluminio  
Aluminium  
Aluminium

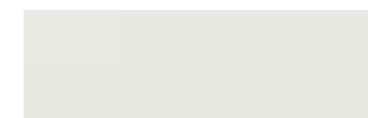



White  
Bianco  
Blanc  
Weiß



Black  
Nero  
Noir  
Schwarz

	172 W1	172 W2
<b>Technical Informations</b> Caratteristiche tecniche Caractéristiques techniques Technische Merkmale	<b>Materials</b> Materiali Matériaux Materialien Aluminium, Plastic Alluminio, Plastica Aluminium, Plastique Aluminium, Kunststoff	<b>Materials</b> Materiali Matériaux Materialien Aluminium, Plastic Alluminio, Plastica Aluminium, Plastique Aluminium, Kunststoff
<b>Light source</b> Fonte luminosa Source lumineuse Lichtquelle	LED Retrofit with G9 socket (not included) LED Retrofit con attacco G9 (non incluso) LED Retrofit avec douille G9 (non incluse) LED Retrofit mit G9-Sockel (nicht im Lieferumfang enthalten)	LED Retrofit with G9 socket (not included) LED Retrofit con attacco G9 (non incluso) LED Retrofit avec douille G9 (non incluse) LED Retrofit mit G9-Sockel (nicht im Lieferumfang enthalten)
<b>Light source replaceability</b> Sostituibilità della fonte luminosa Remplacement de la source lumineuse Austauschbarkeit der Lichtquelle	Light source replaceable by the end user Sorgente sostituibile da utente finale Source remplaçable par l'utilisateur final Lichtquelle austauschbar durch den Endnutzer	Light source replaceable by the end user Sorgente sostituibile da utente finale Source remplaçable par l'utilisateur final Lichtquelle austauschbar durch den Endnutzer
<b>Voltage</b> Voltaggio Tension Spannung	220 - 240 V (EU-UK-CHINA) 100 - 120 V (USA-JAP)	220 - 240 V (EU-UK-CHINA) 100 - 120 V (USA-JAP)
<b>Power</b> Potenza Puissance Leistung	6 X max 10 W LED	8 X max 10 W LED
<b>Emission</b> Emissione Émission Emission	Indirect light Luce indiretta Lumière indirecte Indirektes Licht	Indirect light Luce indiretta Lumière indirecte Indirektes Licht
<b>Type of connection</b> Tipo di attacco Type de fixation Deckenanschluss	Rosette Rosone Rosace Rosette	Rosette Rosone Rosace Rosette

Suspension Lamps

	172 W1	172 W2
<b>Dimension rosette</b> Dimensione rosone Dimension rosace Abmessungen des Baldachins	Ø 9 x H3 cm	Ø 9 x H3 cm
<b>Net weight</b> Peso netto Poids net Netto Gewicht	2,8 kg	4,2 kg
<b>Certifications</b> Certificazioni Certifications Zertifizierungen		

Detail  
Dettaglio  
Détail  
Detail

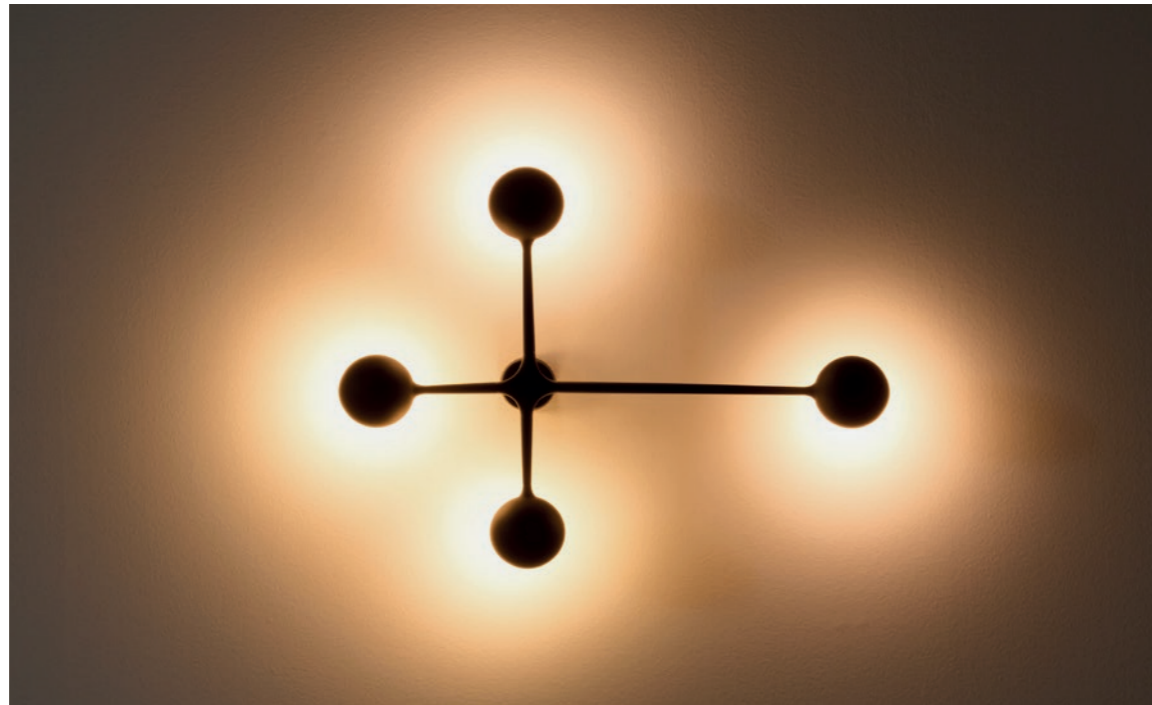

Dot Pattern Light Collection



172 S1 02



172 S2 02



172 S1 01



172 S2 01

**EITIE Triangle Wall**  
TOBIA SCARPA, 2023

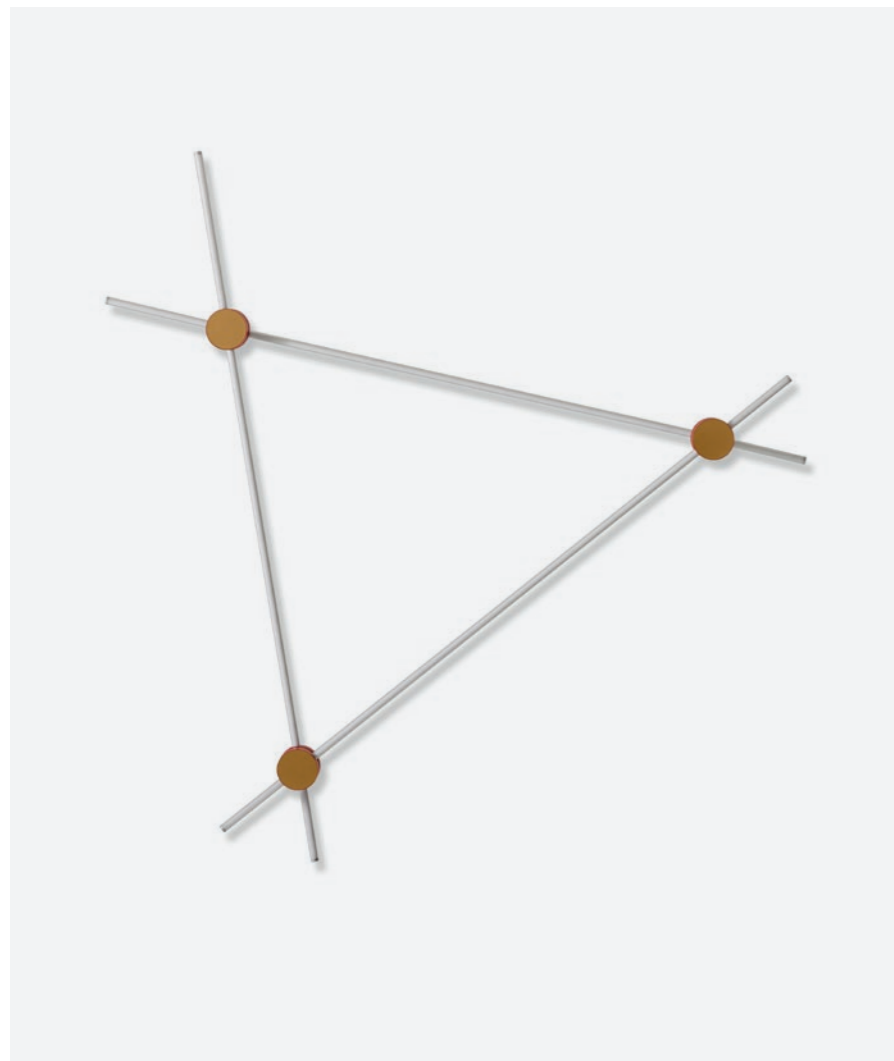

EN A family of eye-catching lamps, inspired by a wall installation designed by Tobia Scarpa, that emerges from a seemingly simple structure and sophisticated, innovative technology. The concept for EITIE, a palindrome in honour of Scarpa's age, elaborates upon the idea of a luminous line that, thanks to unique circular connectors, expresses itself in various configurations. Each element is composed of two or three luminous lines that can be joined to form various compositions, thanks to circular black metal connectors, embellished with silver details, that contain cutting-edge technology hidden in their interior.

IT Una famiglia di lampade scenografiche, nata dallo sviluppo di un'installazione a parete firmata da Tobia Scarpa, che prende vita attraverso una struttura apparentemente semplice e una tecnologia sofisticata e innovativa. Il concept di Eitie, palindromo che omaggia l'età di Scarpa, elabora l'idea di una linea luminosa declinata in varie configurazioni attraverso caratteristiche connessioni circolari. Ogni elemento è composto da due o tre linee luminose che possono essere collegate in varie composizioni grazie alle connessioni metalliche nere di forma circolare, arricchite con dettagli in argento, che all'interno nascondono una tecnologia all'avanguardia.

FR Une famille de lampes à effet scénographique, née du développement d'une installation murale signée Tobia Scarpa, qui prend vie grâce à une structure apparemment simple et à une technologie sophistiquée et innovante. Le concept d'EITIE, palindrome rendant hommage à l'âge de Scarpa, développe l'idée d'une ligne lumineuse déclinée en différentes configurations à travers des connexions circulaires caractéristiques. Chaque élément est composé de deux ou trois lignes lumineuses qui peuvent être combinées dans différentes compositions grâce aux connexions en métal noir de forme circulaire, agrémentées de détails en argent, qui recèlent une technologie de pointe.

DE Diese Familie mit szenografischen Leuchten ist eine Weiterentwicklung der Wandinstallation von Tobia Scarpa, die mit einer auf den ersten Blick schlichten Konstruktion und einer modernen und innovativen Technologie zum Leben erweckt wird. Das Konzept von EITIE, ein Palindrom, das eine Hommage an das Alter von Scarpa ist, setzt die Idee einer Lichtlinie um, die durch die charakteristischen runden Verbindungen verschiedene Konfigurationen annimmt. Jede Leuchte besteht aus zwei oder drei Lichtlinien, die dank der schwarzen runden Verbindungselemente aus Metall mit Details in Silber und einer hochmodernen Technologie in ihrem Inneren in verschiedenen Kompositionen angeordnet werden können.



075 W1 01



075 W1 02



075 W1 03



075 W1 04



075 W2 01



075 W2 02



075 W2 03



075 W2 04

**Wall lamp**  
Lampada da parete  
Applique  
Wandlampe

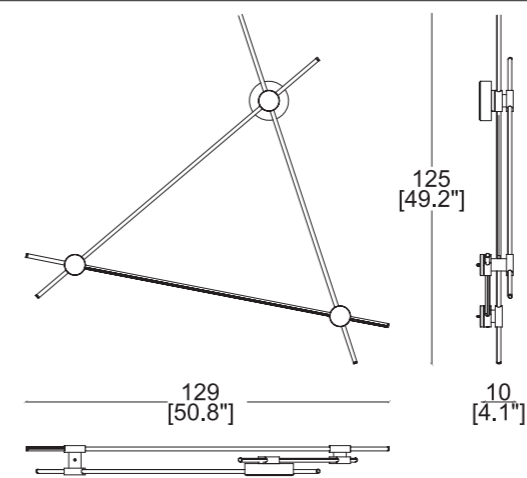

**Wall lamp**  
Lampada da parete  
Applique  
Wandlampe

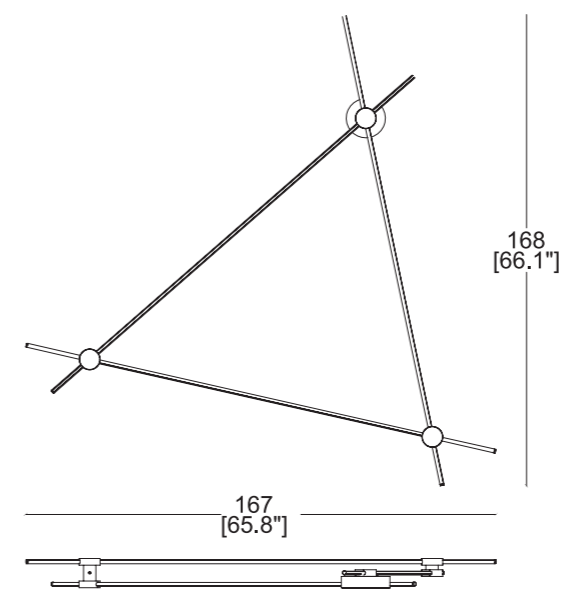

**Joints**

Giunti  
Articulations  
Gelenke

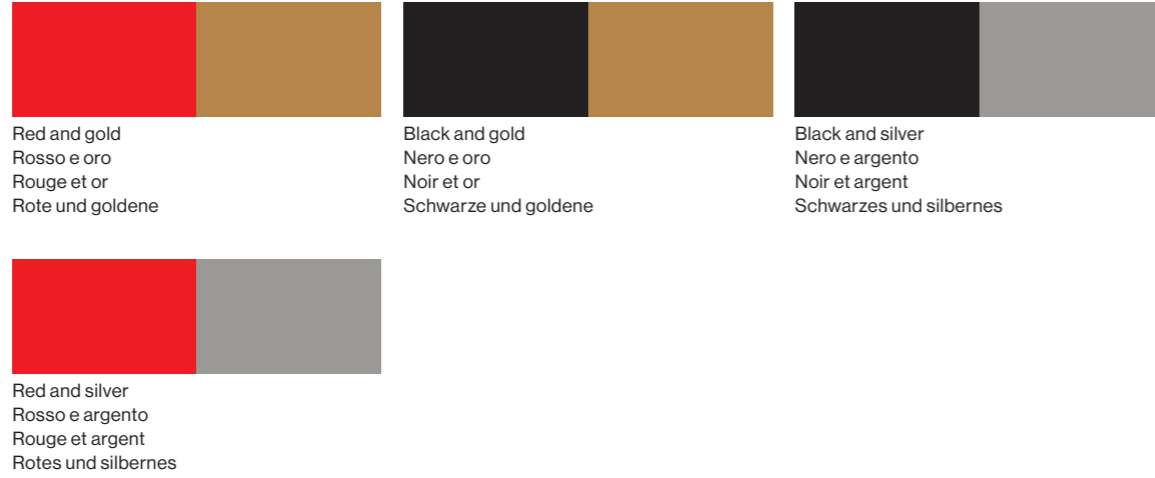

Red and gold  
Rosso e oro  
Rouge et or  
Rote und goldene

Black and gold  
Nero e oro  
Noir et or  
Schwarze und goldene

Black and silver  
Nero e argento  
Noir et argent  
Schwarzes und silbernes

Red and silver  
Rosso e argento  
Rouge et argent  
Rotes und silbernes

**072 W1**

**072 W2**

**Technical Informations**

Caratteristiche tecniche  
Caractéristiques techniques  
Technische Merkmale

Material	072 W1	072 W2
Material Materiale Materiaux Gestell	Aluminium, steel, plastic Alluminio, acciaio, plastica Aluminium, acier, Plastique Aluminium, Stahl, Kunststoff	Aluminium, steel, plastic Alluminio, acciaio, plastica Aluminium, acier, Plastique Aluminium, Stahl, Kunststoff
Light source Fonte luminosa Source lumineuse Lichtquelle	LED module (included) Modulo LED (incluso) Module LED (inclus) LED-Modul (enthalten)	LED module (included) Modulo LED (incluso) Module LED (inclus) LED-Modul (enthalten)
Light source replaceability Sostituibilità della fonte luminosa Remplacement de la source lumineuse Austauschbarkeit der Lichtquelle	LED light source replaceable by a qualified technician Sorgente LED sostituibile da addetto qualificato Source LED remplaçable par un technicien qualifié LED-Lichtquelle austauschbar durch qualifiziertes Fachpersonal	LED light source replaceable by a qualified technician Sorgente LED sostituibile da addetto qualificato Source LED remplaçable par un technicien qualifié LED-Lichtquelle austauschbar durch qualifiziertes Fachpersonal
Regulation Regolazione Régulation Regulierung	Remotely adjustable (dimmer not included) Regolabile da remoto (dimmer non incluso) Réglable à distance (variateur non inclus) Ferngesteuert einstellbar (Dimmer nicht enthalten)	Remotely adjustable (dimmer not included) Regolabile da remoto (dimmer non incluso) Réglable à distance (variateur non inclus) Ferngesteuert einstellbar (Dimmer nicht enthalten)
Types of dimming Tipologie di dimmerazione Types de gradation Arten der dimmung	Push, 0-10V, 1-10V, DALI	Push, 0-10V, 1-10V, DALI
Voltage Voltaggio Tension Spannung	100-240 V	100-240 V
Power Potenza Puissance Leistung	37 W	49 W
Temperature Temperatura Température Temperatur	2700 K	2700 K
System flow Flusso sistema Flux du système Systemfluss	6270 lm	7755 lm
Cri Cri Cri Cri	>95	>95
Emission Emissione Émission Emission	Direct light, indirect light Luce diretta, luce indiretta Lumière directe, lumière indirecte Direktes licht, indirektes licht	Direct light, indirect light Luce diretta, luce indiretta Lumière directe, lumière indirecte Direktes licht, indirektes licht

<b>Power supply</b> Alimentatore Alimentation Stromzufuhr	Included Incluso Inclus Einschließlich	Included Incluso Inclus Einschließlich
<b>Type of connection</b> Tipo di attacco Type de fixation Deckenanschlussty	<b>Rosette</b> Rosone Rosace Rosette	<b>Rosette</b> Rosone Rosace Rosette
<b>Dimension rosette</b> Dimensione rosone Dimension rosace Abmessungen des Baldachins	Ø 14,3 x H 4,3 cm	Ø 17,3 x H 4,3cm
<b>Net weight</b> Peso netto Poids net Netto Gewicht	1,1 kg	1,2 kg
<b>Certifications</b> Certificazioni Certifications Zertifizierungen		

**Detail**  
Dettaglio  
Détail  
Detail



**Eitie Collection**

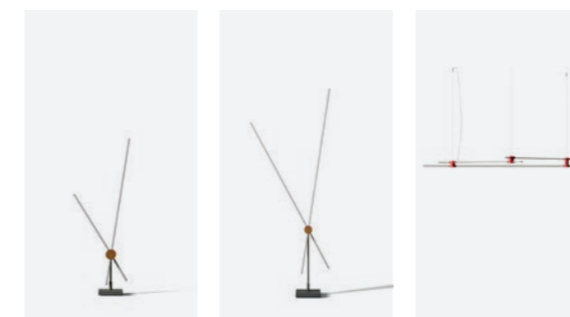

Table, p. 60

Floor, p. 124

Suspension, p. 172

## HELENA - WALL

CHARLES EAMES, 1939/2024

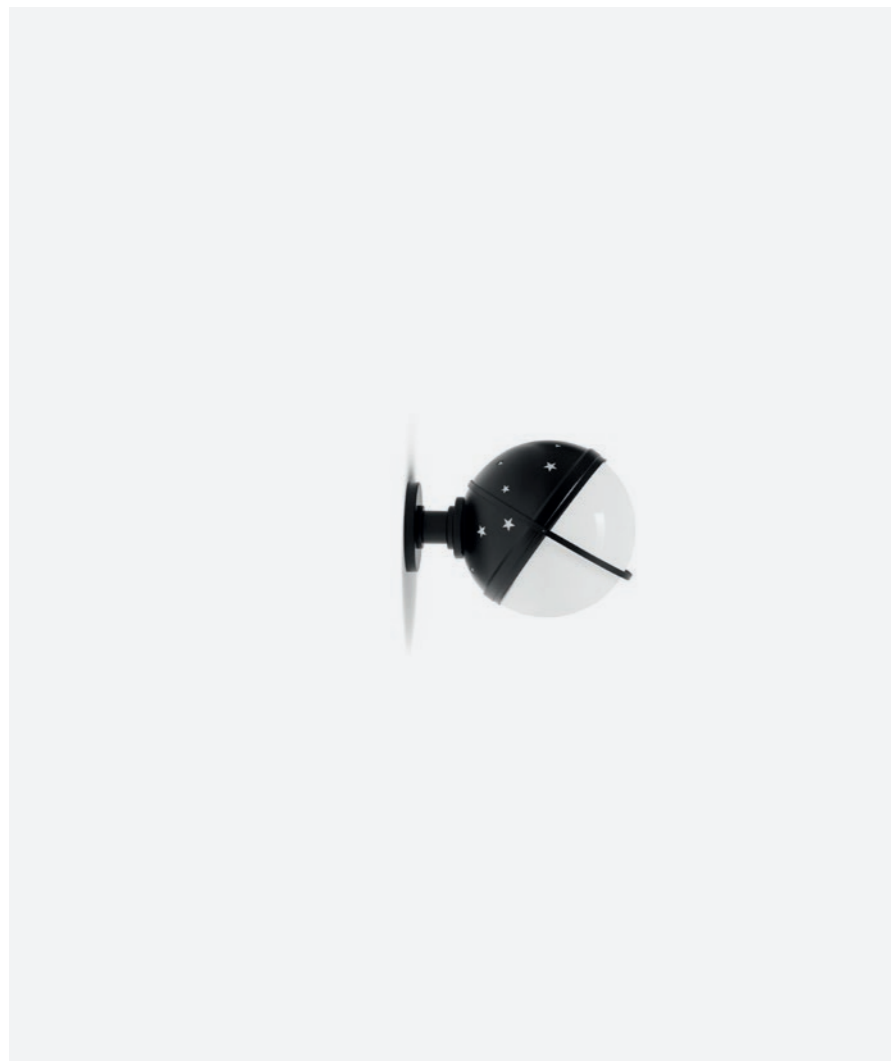

EN Designed by Charles Eames to illuminate St. Mary's Church in Helena, Arkansas, the lamp, which takes its name from the American city, is put into production for the first time by Cassina in collaboration with the Eames Office, the design studio founded by Charles and Ray in 1941. Available in pendant and wall versions, Helena is a blown-glass creation, wrapped in an aluminium hemisphere that can be rotated to change the direction of the light, giving the lamp the appearance of a moon.  
· pattern of small, laser-cut stars on the dome characterises Helena, creating a harmonious interplay of light and shadow that emphasises its celestial resemblance.

IT Disegnata da Charles Eames per illuminare la St. Mary's Church di Helena, in Arkansas, la lampada che prende il nome della città americana è messa per la prima volta in produzione da Cassina in collaborazione con l'Eames Office, lo studio di design fondato da Charles e Ray nel 1941. Disponibile nella versione a sospensione o a parete, Helena è una creazione in vetro soffiato avvolta da un emisfero di alluminio che può essere ruotato per cambiare la direzione della luce, donando alla lampada le sembianze di una luna.  
Un motivo di piccole stelle incise tramite taglio laser sulla calotta caratterizza Helena, creando un gioco armonioso di luci e ombre che sottolinea il suo aspetto celestiale.

FR Conçue par Charles Eames pour éclairer l'église St. Mary à Helena, dans l'Arkansas, la lampe qui porte le nom de la ville américaine a été mise en production pour la première fois par Cassina en collaboration avec l'Eames Office, l'agence de design fondée par Charles et Ray en 1941. Disponible en suspension ou en applique murale, Helena est une création en verre soufflé enveloppée d'une demi-sphère en aluminium qui peut être tournée pour changer la direction de la lumière, donnant à la lampe l'apparence d'une lune.  
La calotte perforée au laser d'un motif à petites étoiles caractérise Helena, créant un jeu harmonieux d'ombres et de lumières qui souligne son aspect céleste.

DE Die Leuchte, die Charles Eames für die Beleuchtung der St. Mary's Church in Helena, Arkansas, entworfen hat und die nach der amerikanischen Stadt benannt ist, wird zum ersten Mal von in Zusammenarbeit mit Eames Office produziert, dem 1941 von Charles und Ray gegründeten Design-Studio. Helena ist in der Version als Pendelleuchte und als Wandleuchte erhältlich und eine Kreation aus mundgeblasenem Glas, die von einer Halbkugel aus Aluminium umgeben ist und gedreht werden kann, um die Abstrahlungsrichtung des Lichts zu ändern, sodass die Leuchte dem Mond gleicht.  
Das Muster aus kleinen Sternen, die mit dem Laser in die Halbkugel geschnitten sind, schafft ein harmonisches Licht- und Schattenspiel, das den himmlischen Aspekt der Leuchte unterstreicht.

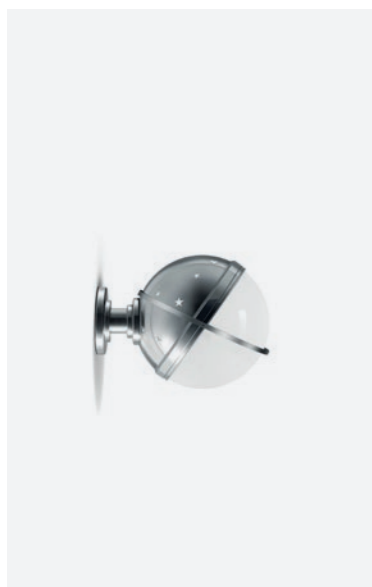

171W101

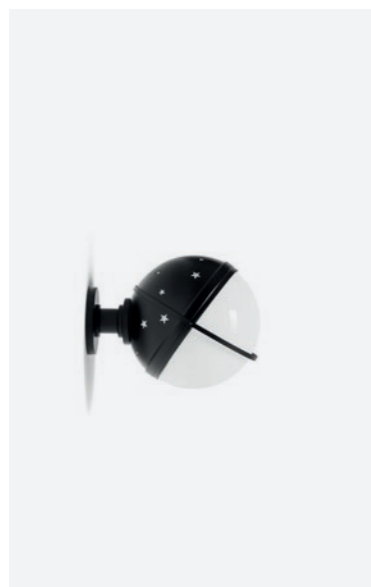

171W102

**Wall lamp**  
Lampada da parete  
Applique  
Wandleuchte

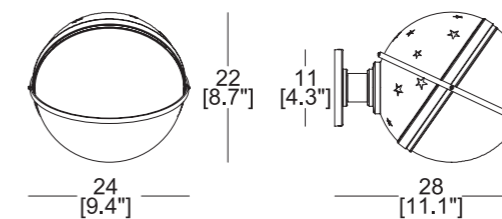

**Aluminium**  
Alluminio  
Aluminium  
Aluminium



Black  
Nero  
Noir  
Schwarz



Polished aluminium  
Alluminio lucido  
Aluminium poli  
Poliertes Aluminium

**Technical Informations**  
Caratteristiche tecniche  
Caractéristiques techniques  
Technische Merkmale

**Materials**  
Materiali  
Matériaux  
Materialien

Aluminium, glass  
Alluminio, vetro  
Aluminium, verre  
Aluminium, Glas

**Light source**  
Fonte luminosa  
Source lumineuse  
Lichtquelle

LED Retrofit with E14 socket not included (EU-UK-CHINA);  
LED Retrofit with E12 socket not included (USA-JAP)  
LED Retrofit with E14 socket not included (EU-UK-CHINA);  
LED Retrofit with E12 socket not included (USA-JAP)  
LED Retrofit avec douille E14 non incluse (EU-UK-CHINA);  
LED Retrofit avec douille E12 non incluse (USA-JAP)  
LED Retrofit mit E14-Fassung nicht enthalten (EU-UK-CHINA);  
LED Retrofit mit E12-Fassung nicht enthalten (USA-JAP)

**Light source replaceability**  
Sostituibilità della fonte luminosa  
Remplacement de la source lumineuse  
Austauschbarkeit der Lichtquelle

Light source replaceable by the end user  
Sorgente sostituibile da utente finale  
Source remplaçable par l'utilisateur final  
Lichtquelle austauschbar durch den Endnutzer

**Voltage**  
Voltaggio  
Tension  
Spannung

220 - 240 V (EU - UK - CHINA);  
100 - 120 V (USA - JAP)\*

**Power**  
Potenza  
Puissance  
Leistung

max 10 W LED

**Temperature**  
Temperatura  
Température  
Temperatur

2700 k

**CRI**  
CRI  
CRI  
CRI

> 90

## Wall Lamps

<b>Emission</b> Emissione Émission Emission	Scattered Diffusa Diffuse Diffuses Licht
<b>Type of connection</b> Tipo di attacco Type de fixation Deckenanschlusstyp	Rosette Rosone Rosace Rosette
<b>Dimension rosette</b> Dimensione rosone Dimension rosace Abmessungen des Baldachins	Ø 11,3 x H 1,2 cm
<b>Net weight</b> Peso netto Poids net Netto Gewicht	1,6 kg
<b>Certifications</b> Certificazioni Certifications Zertifizierungen	

**Detail**  
Dettaglio  
Détail  
Detail



**Helena Collection**



Suspension, p. 156



**VALOR.S Wall**  
PHILIPPE STARCK, 2023

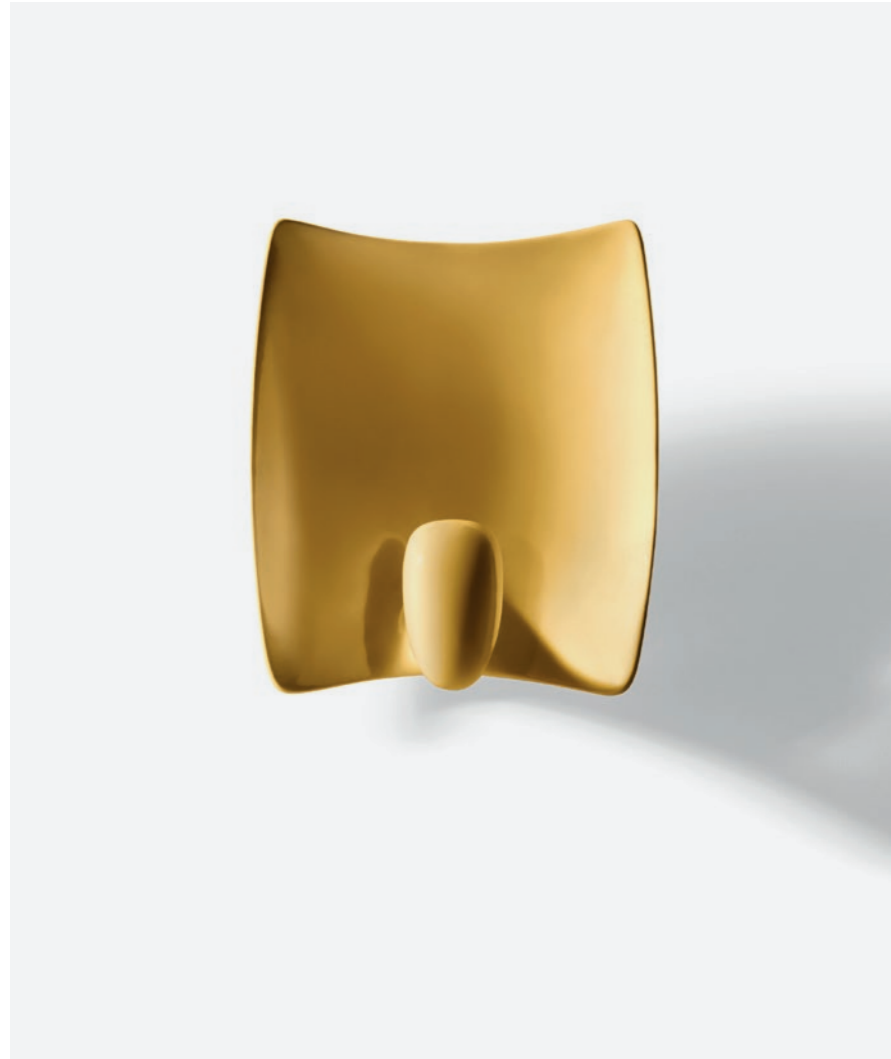

EN Valor.S is the table lamp and applique designed by Philippe Starck as a tribute to Vallauris, a tiny village on the French Riviera where, after World War II, Pablo Picasso and many other artists took up residence to reveal to the world the beauty of enamelled ceramics. Starck interprets that period with his own personal approach to the malleable material used by great artists and painted by hand. The table lamp and applique are characterized by their smooth, organic shape and lively colours that include ivory white, orange, green, gold and silver. In the gold and silver versions, the lamp is embellished on the inside with gold and silver leaf respectively.

IT Valor.S è la lampada da tavolo e applique disegnata da Philippe Starck per rendere omaggio a Vallauris, un piccolo villaggio della Costa Azzurra dove, dopo la Seconda Guerra Mondiale, Pablo Picasso si stabilì con molti altri artisti per rivelare al mondo la bellezza della ceramica smaltata. Starck interpreta quell'epoca con il suo personale approccio a quel materiale usato da grandi artisti e dipinto a mano. La lampada da tavolo e l'applique si distinguono per la forma liscia e organica e per i colori vivaci che comprendono il bianco avorio, l'arancio, il verde, l'oro e l'argento. Nelle versioni oro e argento, la lampada è impreziosita nel lato interno rispettivamente da foglia oro e da foglia argento.

FR Valor.S est une lampe de table et une applique conçues par Philippe Starck pour rendre hommage à Vallauris, un petit village de la Côte d'Azur où, après la Seconde Guerre mondiale, Pablo Picasso s'était installé avec de nombreux autres artistes pour révéler au monde la beauté de la céramique émaillée. Starck interprète cette époque avec sa propre approche du matériau utilisé par de grands artistes et peint à la main. La lampe de table et l'applique se distinguent par la forme lisse et organique et par les couleurs vives qui comprennent le blanc ivoire, l'orange, le vert, l'or et l'argent. Dans les versions or et argent, l'intérieur de la lampe est orné de feuilles d'or et d'argent.

DE Philippe Starck hat die Tischleuchte und Wandleuchte Valor.S als Hommage an Vallauris entworfen, einer kleinen Ortschaft an der Côte d'Azur, in der sich nach dem zweiten Weltkrieg Pablo Picasso und viele andere Künstler niederließen, um der Welt die Schönheit der glasierten Keramik nahezubringen. Starck interpretiert dieses Epos mit seinem persönlichen Ansatz für den Umgang mit diesem Material, das von großen Künstlern verwendet wurde und handbemalt ist. Die Tischleuchte und die Wandleuchte zeichnen sich durch die glatte und organische Form und die kräftigen Farben aus, zu denen Elfenbein, Orange, Grün, Gold und Silber zählen. In der goldenen und silbernen Version ist die Lampe innen mit Blattgold bzw. Blattsilber verziert.



209 W1 01



209 W1 03



209 W1 07

**Wall lamp**  
Lampada da parete  
Applique  
Wandleuchte

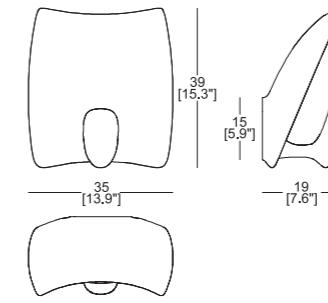

**Ceramic**  
Ceramica  
Céramique  
Keramik

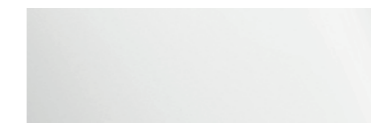

White  
Bianco  
Blanc  
Weiß



Gold, amber decoration on the convex side  
Oro, decoro ambra lato convesso  
Or, décoration ambre sur le côté convexe  
Gold, bernsteindekor auf der konvexen Seite



Silver, black decoration on the convex side  
Argento, decoro nero lato convesso  
Argent, décoration noire sur le côté convexe  
Silber, schwarze Dekoration auf der konvexen Seite

**Technical Informations**  
Caratteristiche tecniche  
Caractéristiques techniques  
Technische Merkmale

**Material**  
Materiale  
Materiaux  
Gestell

Ceramic, aluminium, plastic  
Ceramica, alluminio, plastica  
Céramique, aluminium, Plastique  
Keramik, Aluminium, Kunststoff

**Light source**  
Fonte luminosa  
Source lumineuse  
Lichtquelle

LED Array (included)  
LED Array (incluso)  
LED Array (inclus)  
LED-Array (enthalten)

**Light source replaceability**  
Sostituibilità della fonte luminosa  
Remplacement de la source lumineuse  
Austauschbarkeit der Lichtquelle

LED light source replaceable by a qualified technician  
Sorgente LED sostituibile da addetto qualificato  
Source LED remplaçable par un technicien qualifié  
LED-Lichtquelle austauschbar durch qualifiziertes Fachpersonal

**Regulation**  
Regolazione  
Régulation  
Regulierung

No dimmable  
Non dimmerabile  
Non gradable  
Nicht dimmbar

**Voltage**  
Voltaggio  
Tension  
Spannung

100-240 V

**Power**  
Potenza  
Puissance  
Leistung

7 W

**Temperature**  
Temperatura  
Température  
Temperatur

2700 K

**System flow**  
Flusso sistema  
Flux du système  
Systemfluss

467 lm

**CRI**  
CRI  
CRI  
CRI

>90

**Power supply**  
Alimentatore  
Alimentation  
Stromzufuhr

Included  
Incluso  
Inclus  
Inbegriffen

## Wall Lamps

<b>Emission</b> Emissione Émission Emission	Indirect light Luce indiretta Lumière indirecte Indirektes Licht
<b>Type of connection</b> Tipo di attacco Type de fixation Deckenanschlussty	Rosette Rosone Rosace Rosette
<b>Dimension rosette</b> Dimensione rosone Dimension rosace Abmessungen des Baldachins	Ø 15,2 x H 2,5 cm
<b>Net weight</b> Peso netto Poids net Netto Gewicht	2,7 kg
<b>Certifications</b> Certificazioni Certifications Zertifizierungen	

**Detail**  
Dettaglio  
Détail  
Detail

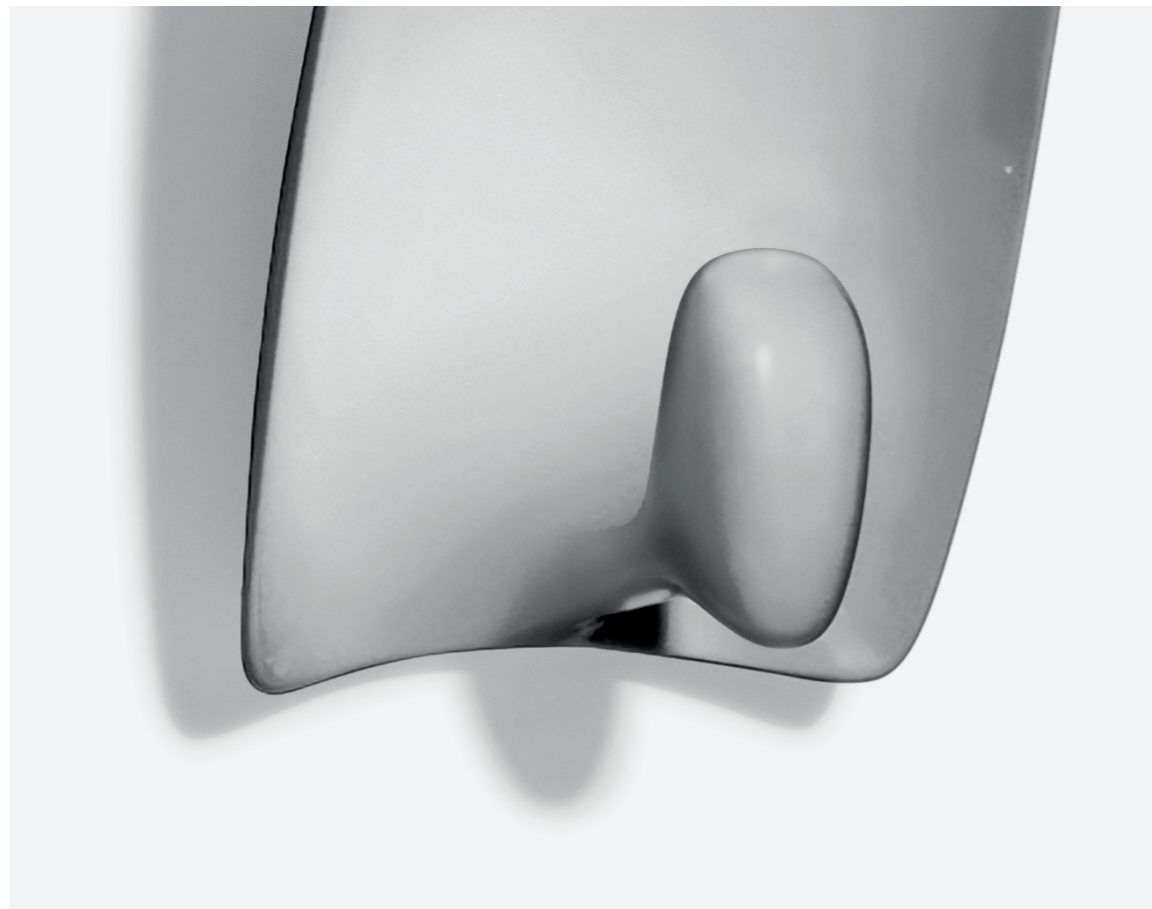

**Valor.S Collection**



Table, p. 56



**WAX STONE LIGHT - Wall I, II**  
 LINDE FREYA TANGELDER, 2023

EN The Wax, Stone, Light Collection by Linde Freya Tangelder – based on five totem-like columns, each of different dimensions and composed of sculptural blocks made of blown Murano glass – serves as inspiration for various options to illuminate a broader selection of spaces. The cube-shaped modules that comprise the five pieces in the first collection were reinterpreted to bring to life new configurations: a pendant lamp and two appliques, one rounded and one with more linear shapes, carved from cut cubes. Made of Murano glass blown inside cast-iron moulds by skilled artisans, the blocks also retain the unevenness of surfaces hand-worked with wax, that makes each piece unique.

IT La collezione Wax, Stone, Light firmata da Linde Freya Tangelder, basata su cinque colonne totemiche, ciascuna di dimensione diversa e composta da blocchi scultorei realizzati in vetro di Murano soffiato, fa da ispirazione a diversi modelli pensati per illuminare una selezione più ampia di spazi. I moduli cubici che compongono i cinque pezzi della prima collezione sono reinterpretati per dare vita a nuove configurazioni: un modello a sospensione e due applique, una tondeggiante e una dalle forme più lineari, ricavate dai cubi tagliati. Realizzati in vetro di Murano soffiato da abili artigiani all'interno di stampi in ghisa, i blocchi conservano l'irregolarità della superficie lavorata a mano con la cera, che rende ogni pezzo unico.

FR La collection Wax, Stone, Light de Linde Freya Tangelder, constituée de cinq colonnes totemiques de tailles différentes et composées de blocs sculpturaux en verre soufflé de Murano, est la source d'inspiration de divers modèles conçus pour éclairer un plus grand éventail d'espaces. Les modules cubiques qui composent les cinq pièces de la première collection sont réinterprétés pour créer trois nouvelles configurations: une suspension et deux appliques, l'une arrondie et l'autre de forme plus linéaire, obtenues à partir des cubes découpés. Réalisés en verre de Murano soufflé dans des moules en fonte par d'habiles artisans, les blocs conservent l'irrégularité de la surface travaillée à la main avec de la cire, ce qui rend chaque pièce unique.

DE Die Kollektion Wax, Stone, Light von Linde Freya Tangelder basiert auf fünf Totempfählen in verschiedenen Größen, die sich aus skulpturalen Blöcken aus mundgeblasenem Muranoglas zusammensetzen und als Inspiration für die verschiedenen Modelle gedient haben, die dazu gedacht sind, unterschiedliche Räume zu beleuchten. Die kubischen Module, aus denen sich die Leuchten der ersten Kollektion zusammensetzen, wurden neu interpretiert, um Raum für neue Konfigurationen zu schaffen: eine Pendelleuchte und zwei Wandleuchten, davon eine mit rundlicheren Formen und eine mit linearen Formen, die aus Würfeln geschnitten werden. Die Blöcke aus Muranoglas werden von geschickten Glasbläsern in gusseisernen Formen geblasen und bewahren sich die Unregelmäßigkeit der Oberflächen, die von Hand aus Wachs geformt werden und jede Leuchte zu einem Unikat macht.

072 W1

**Wall lamp**  
 Lampada da parete  
 Applique  
 Wandlampe

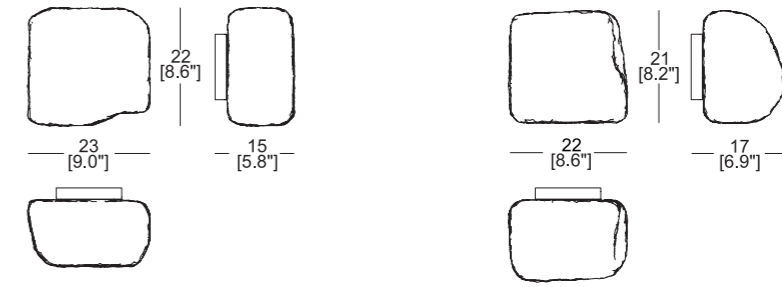

**Blown glass body**  
 Corpo in vetro soffiato  
 Corps en verre soufflé  
 Körper aus mundgeblasenem Glas



Bianco

**Base**  
 Basamento  
 Base  
 Socket

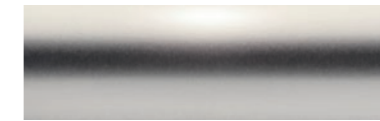

Brushed stainless steel  
 Acciaio Inox spazzolato  
 Acier inoxydable brossé  
 Gebürsteter edelstahl

**Technical Informations**  
 Caratteristiche tecniche  
 Caractéristiques techniques  
 Technische Merkmale

**Materials**  
 Materiali  
 Matériaux  
 Materialien

Stainless steel, Aluminium, PMMA, glass  
 Acciaio inox, Alluminio, PMMA, vetro  
 Acer inoxydable, Aluminium, PMMA, verre  
 Gebürsteter, Aluminium, PMMA, Glas

**Light source**  
 Fonte luminosa  
 Source lumineuse  
 Lichtquelle

LED module (included)  
 Modulo LED (incluso)  
 Module LED (inclus)  
 LED-Modul (enthalten)

**Light source replaceability**  
 Sostituibilità della fonte luminosa  
 Remplacement de la source lumineuse  
 Austauschbarkeit der Lichtquelle

LED light source replaceable by a qualified technician  
 Sorgente LED sostituibile da addetto qualificato  
 Source LED remplaçable par un technicien qualifié  
 LED-Lichtquelle austauschbar durch qualifiziertes Fachpersonal

**Types of dimming**  
 Tipologie di dimmerazione  
 Types de gradation  
 Arten der dimmung

Trailing Edge  
 Taglio di fase finale  
 Coupure de phase finale  
 Phasenabschnitt

**Regulation**  
 Regolazione  
 Régulation  
 Regulierung

Non-replaceable built-in LED

**Voltage**  
 Voltaggio  
 Tension  
 Spannung

230 V (EU-UK-CHINA); 120 V (USA-JAP)

**Power**  
 Potenza  
 Puissance  
 Leistung

8 W LED

**System flow**  
 Flusso sistema  
 Flux du système  
 Systemfluss

1610 lm

Wall Lamps

<b>Temperature</b> Temperatura Température Temperatur	2700 k
<b>CRI</b> CRI CRI CRI	> 90
<b>Emission</b> Emissione Émission Emission	Scattered Diffusa Diffuse Diffuses Licht
<b>Type of connection</b> Tipo di attacco Type de fixation Deckenanschlussty	Rosette Rosone Rosace Rosette
<b>Dimension rosette</b> Dimensione rosone Dimension rosace Abmessungen des Baldachins	Ø 12,1 x H 1,6 cm
<b>Net weight</b> Peso netto Poids net Netto Gewicht	2,4 kg
<b>Certifications</b> Certificazioni Certifications Zertifizierungen	

**Detail**  
Dettaglio  
Détail  
Detail



**Wax Stone Light Collection**



Floor, p. 120

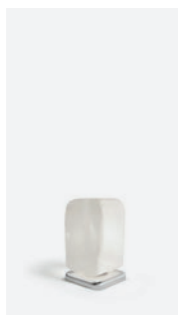

Table, p. 48



Suspension, p. 160

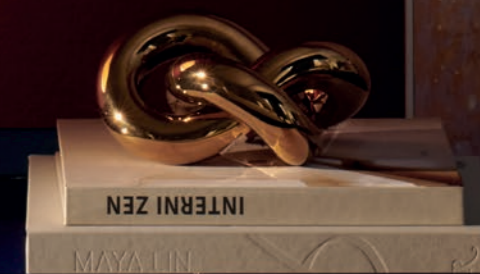
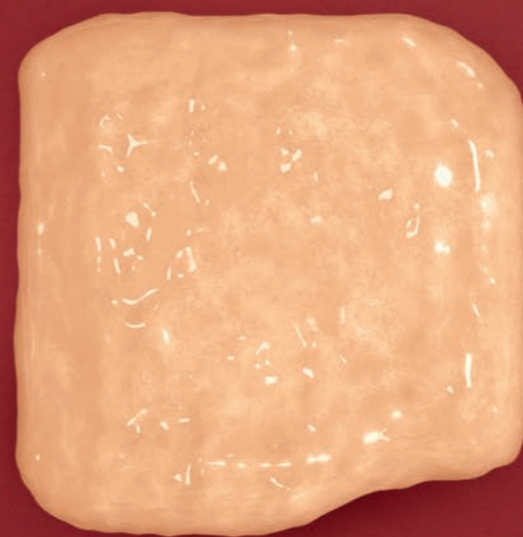

# WALL LAMPS

Lampade a parete, Appliques, Wandlampen

## Karakter

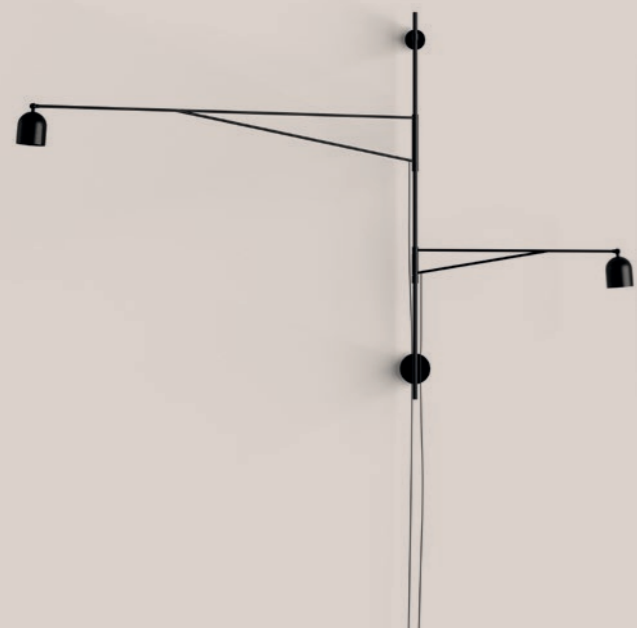

AWKWARD LIGHT WALL  
SHORT AND LONG

Anatomy Design  
P. 230



AWKWARD LIGHT WALL  
LONG

Anatomy Design  
P. 234

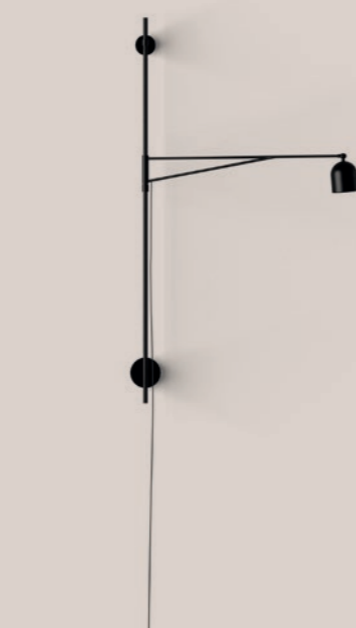

AWKWARD LIGHT WALL  
SHORT

Anatomy Design  
P. 238



**AWKWARD LIGHT WALL SHORT AND LONG**  
ANATOMY DESIGN, 2012  
KARAKTER

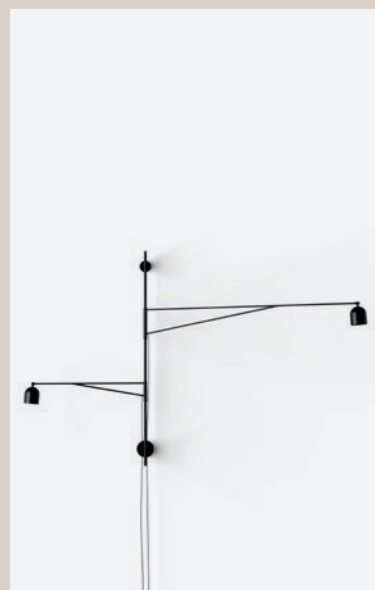

8KRKL8050109

EN Quirky and slightly off, Awkward is a floor lamp with a deliberately peculiar anatomy - its long, slender arms reaching to illuminate two areas in close proximity two sides of a sofa or both an armchair and a desk.

Awkward Wall consists of three different parts: an oblong wall mount and a choice of two arms, short or long. You can combine the wall mount with a short arm and a long one or two of the same as you see fit.

IT Insolita e lievemente decentrata, la lampada da parete Awkward presenta una struttura volutamente bizzarra caratterizzata da due bracci lunghi e slanciati protesi a illuminare due aree adiacenti due lati di un divano oppure una poltrona e una scrivania.

Awkward Wall si compone di tre elementi distinti: un supporto a parete oblungo e due bracci, a scelta corti o lunghi. Al supporto a parete, si possono combinare a piacere un braccio lungo e uno corto oppure due bracci di identiche dimensioni.

FR Excentrique et légèrement décalé, Awkward est une applique murale à l'anatomie délibérément singulière, ses bras longs et fins s'étirant pour éclairer deux zones rapprochées les deux côtés d'un canapé ou un fauteuil et un bureau.

Awkward Wall se compose de trois parties : un support mural oblong et deux bras au choix, courts ou longs. Vous pouvez combiner le support mural avec un bras court et un bras long ou deux bras identiques, selon votre préférence.

DE Awkward ist eine leicht exzentrische und skurrile Wandleuchte mit einem gewollt außergewöhnlichen Design und langen, schlanken Armen, die zwei nebeneinander liegende Bereiche beleuchten, wie zum Beispiel zwei Seiten eines Sofas oder einen Sessel und einen Schreibtisch. Die Wandleuchte Awkward besteht aus drei Teilen, und zwar einer länglichen Wandhalterung und zwei Armen, von denen der eine lang und der andere kurz ist. Die Wandhalterung kann mit einem kurzen und einem langen Arm oder mit zwei gleichlangen Armen kombiniert werden.

**Wall lamp**  
Lampada da parete  
Applique  
Wandleuchte

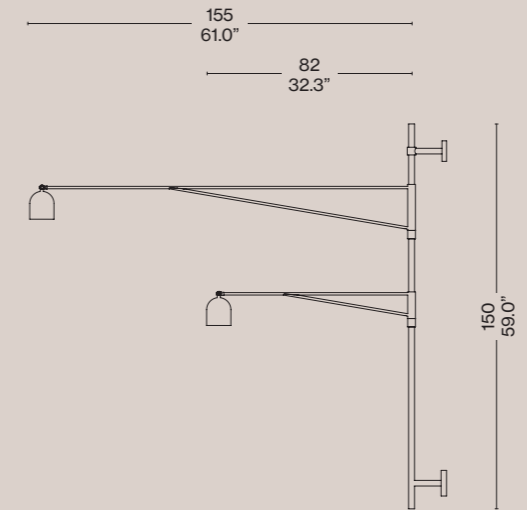

**Materials**  
Materiali  
Matériaux  
Materialien

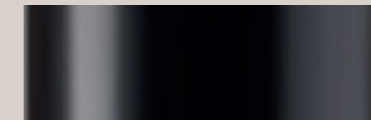

Black steel  
Acciaio nero  
Acer noir  
Schwarz Stahl

**Technical Informations**  
Caratteristiche tecniche  
Caractéristiques techniques  
Technische Merkmale

**Materials**  
Materiali  
Matériaux  
Materialien

Steel, aluminium  
Acciaio, alluminio  
Acier, aluminium  
Stahl, Aluminium

**Light source**  
Fonte luminosa  
Source lumineuse  
Lichtquelle

Built-in LED  
LED integrato  
LED intégrée  
Eingebaute LED

**Light source replaceability**  
Sostituibilità della fonte luminosa  
Remplacement de la source lumineuse  
Austauschbarkeit der Lichtquelle

LED light source replaceable by a qualified technician  
Sorgente LED sostituibile da addetto qualificato  
Source LED remplaçable par un technicien qualifié  
LED-Lichtquelle austauschbar durch qualifiziertes Fachpersonal

**Regulation**  
Regolazione  
Régulation  
Regulierung

Dimmable, on cord push-button, stepless  
Dimmerabile, con pulsante a cavo, senza interruzioni  
Dimmable, par bouton-poussoir sur le cordon, en continu  
Dimmbar, auf Schnurtaster, stufenlos

**Voltage**  
Voltaggio  
Tension  
Spannung

100 - 240 V

**Power**  
Potenza  
Puissance  
Leistung

2 x 6,1 W

**Temperature**  
Temperatura  
Température  
Temperatur

3000 k

**System flow**  
Flusso sistema  
Flux du système  
Systemfluss

2 x 757 lm

Wall Lamps

<b>Emission</b> Emissione Émission Emission	Directional Direzionale Directionnel Richtungsweisend
<b>Power Supply</b> Alimentatore Alimentation électrique Stromversorgung	Switching 230V/110V power supply with EU/UK/AU/US/JP/CN plugs included Alimentatore switching 230V/110V con spine UE/UK/AU/US/JP/CN incluso Alimentation électrique à commutation 230V/110V avec fiches EU/UK/AU/US/JP/CN incluses Schaltbares 230V/110V-Netzteil mit EU/UK/AU/US/JP/CN-Steckern im Lieferumfang
<b>Cable length</b> Lunghezza cavo Longueur du câble Kabellänge	430 cm (long arm) + 390 cm (short arm) 430 cm (braccio lungo) + 390 cm (braccio corto) 430 cm (bras long) + 390 cm (bras court) 430 cm (langer Arm) + 390 cm (kurzer Arm)
<b>Cable colour and material</b> Colore e materiale cavo Couleur et matériau du câble Farbe und Material des Kabels	Black, rubber Nero, gomma Noir, caoutchouc Schwarz, Gummi
<b>Net weight</b> Peso netto Poids net Netto Gewicht	5,9 kg
<b>Certifications</b> Certificazioni Certifications Zertifizierungen	

**Detail**  
Dettaglio  
Détail  
Detail

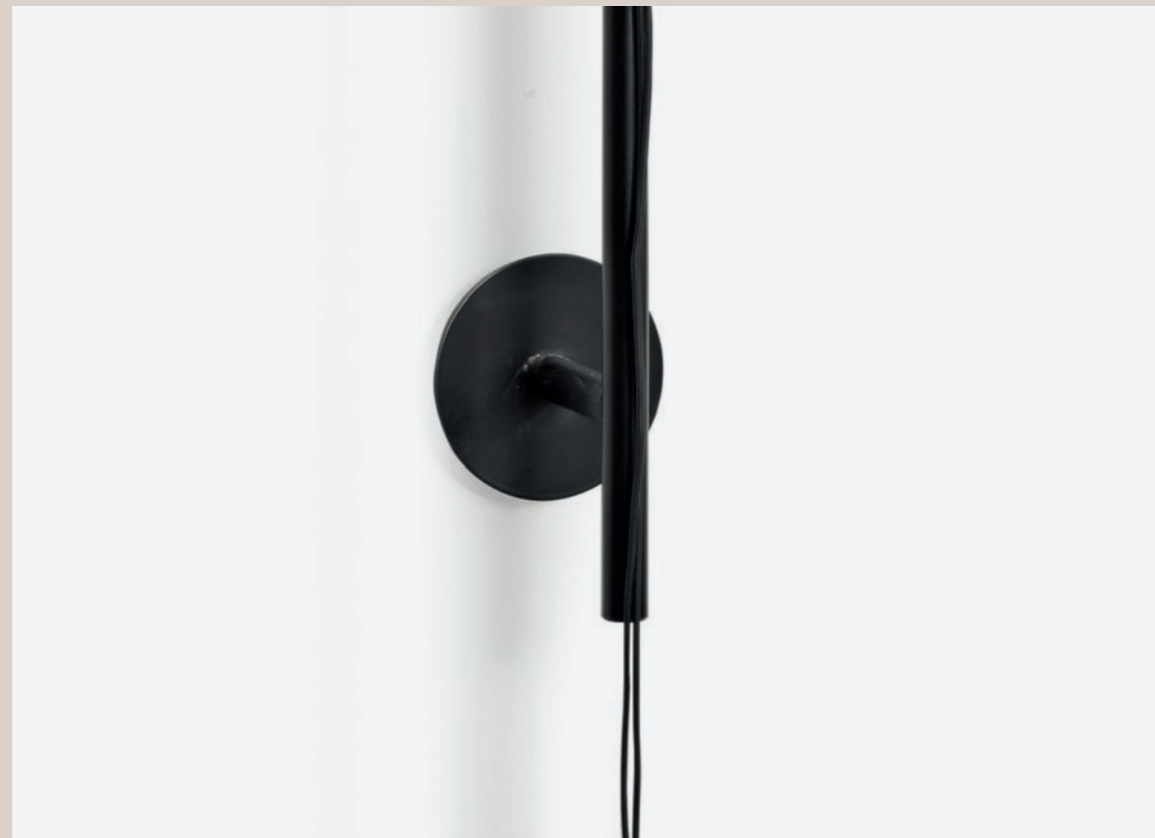

**Awkward Light Collection**



Floor, p. 138



**AWKWARD LIGHT WALL LONG**  
ANATOMY DESIGN, 2012  
KARAKTER

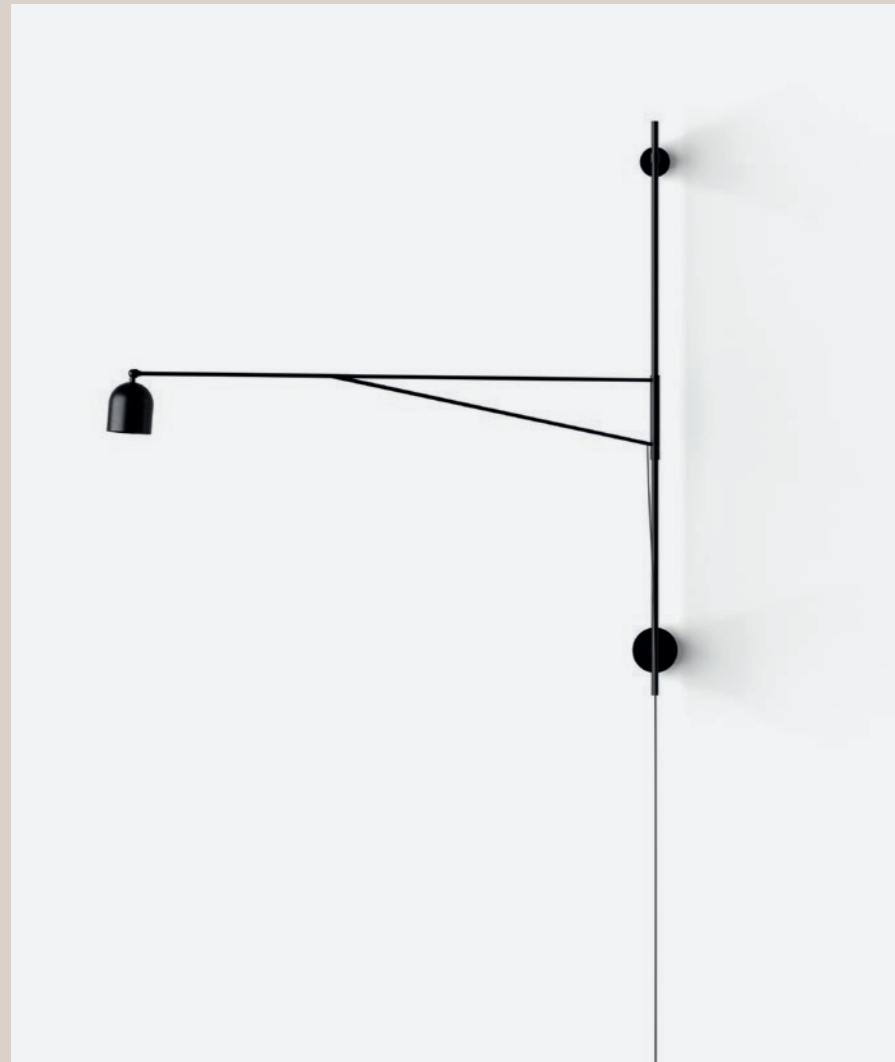

EN Quirky and slightly off, Awkward is a floor lamp with a deliberately peculiar anatomy - its long, slender arms reaching to illuminate two areas in close proximity two sides of a sofa or both an armchair and a desk.

Awkward Wall consists of three different parts: an oblong wall mount and a choice of two arms, short or long. You can combine the wall mount with a short arm and a long one or two of the same as you see fit.

IT Insolita e lievemente decentrata, la lampada da parete Awkward presenta una struttura volutamente bizzarra caratterizzata da due bracci lunghi e slanciati protesi a illuminare due aree adiacenti due lati di un divano oppure una poltrona e una scrivania.

Awkward Wall si compone di tre elementi distinti: un supporto a parete oblungo e due bracci, a scelta corti o lunghi. Al supporto a parete, si possono combinare a piacere un braccio lungo e uno corto oppure due bracci di identiche dimensioni.

FR Excentrique et légèrement décalé, Awkward est une applique murale à l'anatomie délibérément singulière, ses bras longs et fins s'étirant pour éclairer deux zones rapprochées : les deux côtés d'un canapé ou un fauteuil et un bureau.

Awkward Wall se compose de trois parties : un support mural oblong et deux bras au choix, courts ou longs. Vous pouvez combiner le support mural avec un bras court et un bras long ou deux bras identiques, selon votre préférence.

DE Awkward ist eine leicht exzentrische und skurrile Wandleuchte mit einem gewollt außergewöhnlichen Design und langen, schlanken Armen, die zwei nebeneinander liegende Bereiche beleuchten, wie zum Beispiel zwei Seiten eines Sofas oder einen Sessel und einen Schreibtisch. Die Wandleuchte Awkward besteht aus drei Teilen, und zwar einer länglichen Wandhalterung und zwei Armen, von denen der eine lang und der andere kurz ist. Die Wandhalterung kann mit einem kurzen und einem langen Arm oder mit zwei gleichlangen Armen kombiniert werden.



8KRKL8010109

**Wall lamp**  
Lampada da parete  
Applique  
Wandleuchte

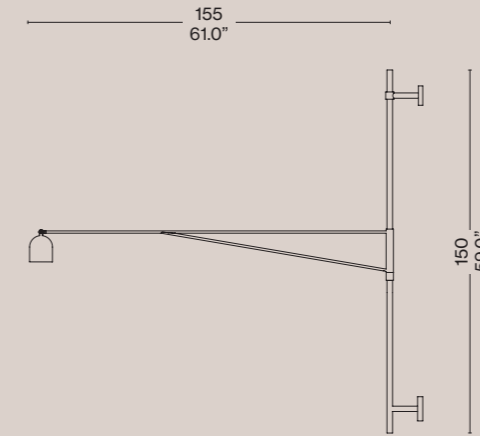

**Materials**  
Materiali  
Matériaux  
Materialien

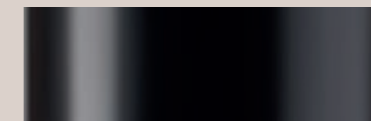

Black steel  
Acciaio nero  
Acer noir  
Schwarz Stahl

**Technical Informations**  
Caratteristiche tecniche  
Caractéristiques techniques  
Technische Merkmale

**Materials**  
Materiali  
Matériaux  
Materialien

Steel, aluminium  
Acciaio, alluminio  
Acier, aluminium  
Stahl, Aluminium

**Light source**  
Fonte luminosa  
Source lumineuse  
Lichtquelle

Built-in LED  
LED integrato  
LED intégrée  
Eingebaute LED

**Light source replaceability**  
Sostituibilità della fonte luminosa  
Remplacement de la source lumineuse  
Austauschbarkeit der Lichtquelle

LED light source replaceable by a qualified technician  
Sorgente LED sostituibile da addetto qualificato  
Source LED remplaçable par un technicien qualifié  
LED-Lichtquelle austauschbar durch qualifiziertes Fachpersonal

**Regulation**  
Regolazione  
Régulation  
Regulierung

Dimmable, on cord push-button, stepless  
Dimmerabile, con pulsante a cavo, senza interruzioni  
Dimmable, par bouton-poussoir sur le cordon, en continu  
Dimmbar, auf Schnurtaster, stufenlos

**Voltage**  
Voltaggio  
Tension  
Spannung

100 - 240 V

**Power**  
Potenza  
Puissance  
Leistung

6,1W

Wall Lamps

<b>Temperature</b> Temperatura Température Temperatur	3000 k
<b>System flow</b> Flusso sistema Flux du système Systemfluss	757 lm
<b>Emission</b> Emissione Émission Emission	Directional Direzionale Directionnel Richtungsweisend
<b>Power Supply</b> Alimentatore Alimentation électrique Stromversorgung	Switching 230V/110V power supply with EU/UK/AU/US/JP/CN plugs included Alimentatore switching 230V/110V con spine UE/UK/AU/US/JP/CN incluso Alimentation électrique à commutation 230V/110V avec fiches EU/UK/AU/US/JP/CN incluses Schaltbares 230V/110V-Netzteil mit EU/UK/AU/US/JP/CN-Steckern im Lieferumfang
<b>Cable length</b> Lunghezza cavo Longueur du câble Kabellänge	430 cm
<b>Cable colour and material</b> Colore e materiale cavo Couleur et matériau du câble Farbe und Material des Kabels	Black, rubber Nero, gomma Noir, caoutchouc Schwarz, Gummi
<b>Net weight</b> Peso netto Poids net Netto Gewicht	4,8 kg
<b>Certifications</b> Certificazioni Certifications Zertifizierungen	

Detail  
Dettaglio  
Détail  
Detail



Awkward Light Collection



Floor, p. 138



**AWKWARD LIGHT WALL SHORT**  
ANATOMY DESIGN, 2012  
KARAKTER

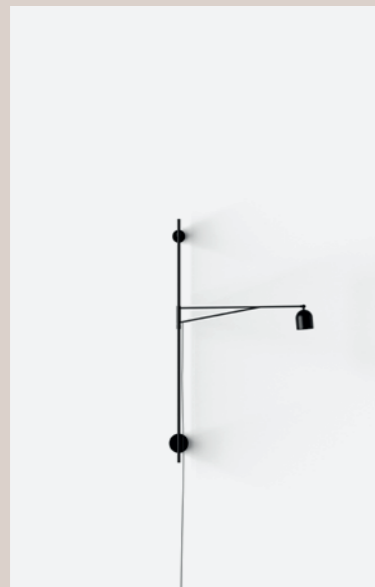

8KRKL8020109

EN Quirky and slightly off, Awkward is a floor lamp with a deliberately peculiar anatomy - its long, slender arms reaching to illuminate two areas in close proximity two sides of a sofa or both an armchair and a desk.

Awkward Wall consists of three different parts: an oblong wall mount and a choice of two arms, short or long. You can combine the wall mount with a short arm and a long one or two of the same as you see fit

IT Anticonvenzionale e lievemente decentrata, la lampada da parete Awkward presenta una struttura volutamente bizzarra caratterizzata da due bracci lunghi e slanciati protesi a illuminare due aree adiacenti due lati di un divano oppure una poltrona e una scrivania.

Awkward Wall si compone di tre elementi distinti: un supporto a parete oblungo e due bracci, a scelta corti o lunghi. Al supporto a parete, si possono combinare a piacere un braccio lungo e uno corto oppure due bracci di identiche dimensioni."

FR Excentrique et légèrement décalé, Awkward est une applique murale à l'anatomie délibérément singulière, ses bras longs et fins s'étirant pour éclairer deux zones rapprochées : les deux côtés d'un canapé ou un fauteuil et un bureau.

Awkward Wall se compose de trois parties : un support mural oblong et deux bras au choix, courts ou longs. Vous pouvez combiner le support mural avec un bras court et un bras long ou deux bras identiques, selon votre préférence.

DE Awkward ist eine leicht exzentrische und skurrile Wandleuchte mit einem gewollt außergewöhnlichen Design und langen, schlanken Armen, die zwei nebeneinander liegende Bereiche beleuchten, wie zum Beispiel zwei Seiten eines Sofas oder einen Sessel und einen Schreibtisch. Die Wandleuchte Awkward besteht aus drei Teilen, und zwar einer länglichen Wandhalterung und zwei Armen, von denen der eine lang und der andere kurz ist. Die Wandhalterung kann mit einem kurzen und einem langen Arm oder mit zwei gleichlangen Armen kombiniert werden.

**Wall lamp**  
Lampada da parete  
Applique  
Wandleuchte

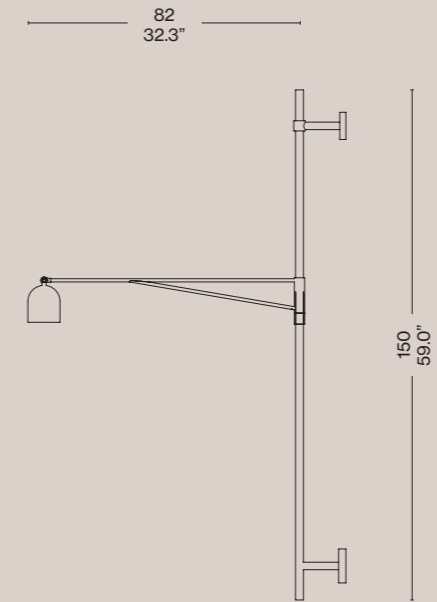

**Materials**  
Materiali  
Matériaux  
Materialien



Black steel  
Acciaio nero  
Acer noir  
Schwarz Stahl

**Technical Informations**  
Caratteristiche tecniche  
Caractéristiques techniques  
Technische Merkmale

**Materials**  
Materiali  
Matériaux  
Materialien

Steel, aluminium  
Acciaio, alluminio  
Acier, aluminium  
Stahl, Aluminium

**Light source**  
Fonte luminosa  
Source lumineuse  
Lichtquelle

Built-in LED  
LED integrato  
LED intégrée  
Eingebaute LED

**Light source replaceability**  
Sostituibilità della fonte luminosa  
Remplacement de la source lumineuse  
Austauschbarkeit der Lichtquelle

LED light source replaceable by a qualified technician  
Sorgente LED sostituibile da addetto qualificato  
Source LED remplaçable par un technicien qualifié  
LED-Lichtquelle austauschbar durch qualifiziertes Fachpersonal

**Regulation**  
Regolazione  
Régulation  
Regulierung

Dimmable, on cord push-button, stepless  
Dimmerabile, con pulsante a cavo, senza interruzioni  
Dimmable, par bouton-poussoir sur le cordon, en continu  
Dimmbar, auf Schnurtaster, stufenlos

**Voltage**  
Voltaggio  
Tension  
Spannung

100 - 240 V

**Power**  
Potenza  
Puissance  
Leistung

6,1W

Wall Lamps

<b>Temperature</b> Temperatura Température Temperatur	3000 k
<b>System flow</b> Flusso sistema Flux du système Systemfluss	757 lm
<b>Emission</b> Emissione Émission Emission	Directional Direzionale Directionnel Richtungsweisend
<b>Power Supply</b> Alimentatore Alimentation électrique Stromversorgung	Switching 230V/110V power supply with EU/UK/AU/US/JP/CN plugs included Alimentatore switching 230V/110V con spine UE/UK/AU/US/JP/CN incluso Alimentation électrique à commutation 230V/110V avec fiches EU/UK/AU/US/JP/CN incluses Schaltbares 230V/110V-Netzteil mit EU/UK/AU/US/JP/CN-Steckern im Lieferumfang
<b>Cable length</b> Lunghezza cavo Longueur du câble Kabellänge	390 cm
<b>Cable colour and material</b> Colore e materiale cavo Couleur et matériau du câble Farbe und Material des Kabels	Black, rubber Nero, gomma Noir, caoutchouc Schwarz, Gummi
<b>Net weight</b> Peso netto Poids net Netto Gewicht	4,1 kg
<b>Certifications</b> Certificazioni Certifications Zertifizierungen	

Detail  
Dettaglio  
Détail  
Detail



Awkward Light Collection



Floor, p. 138



# OUTDOOR LAMPS

Lampade da esterno, Lampes d'extérieur, Außenlampen



**BOLLICOSA NAUTILUS**

Cassina  
P. 272



**FIGUPALA  
OUTDOOR TABLE**

Cassina  
P. 276

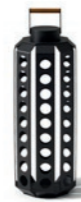

**LUMINEZIA FLOOR**

Cassina  
P. 276



**LUMINEZIA TABLE**

Cassina  
P. 276



**SINGAPORE SLING  
OUTDOOR FLOOR**

Cassina  
P. 280



**BOLLICOSA NAUTILUS**  
CASSINA, 2020

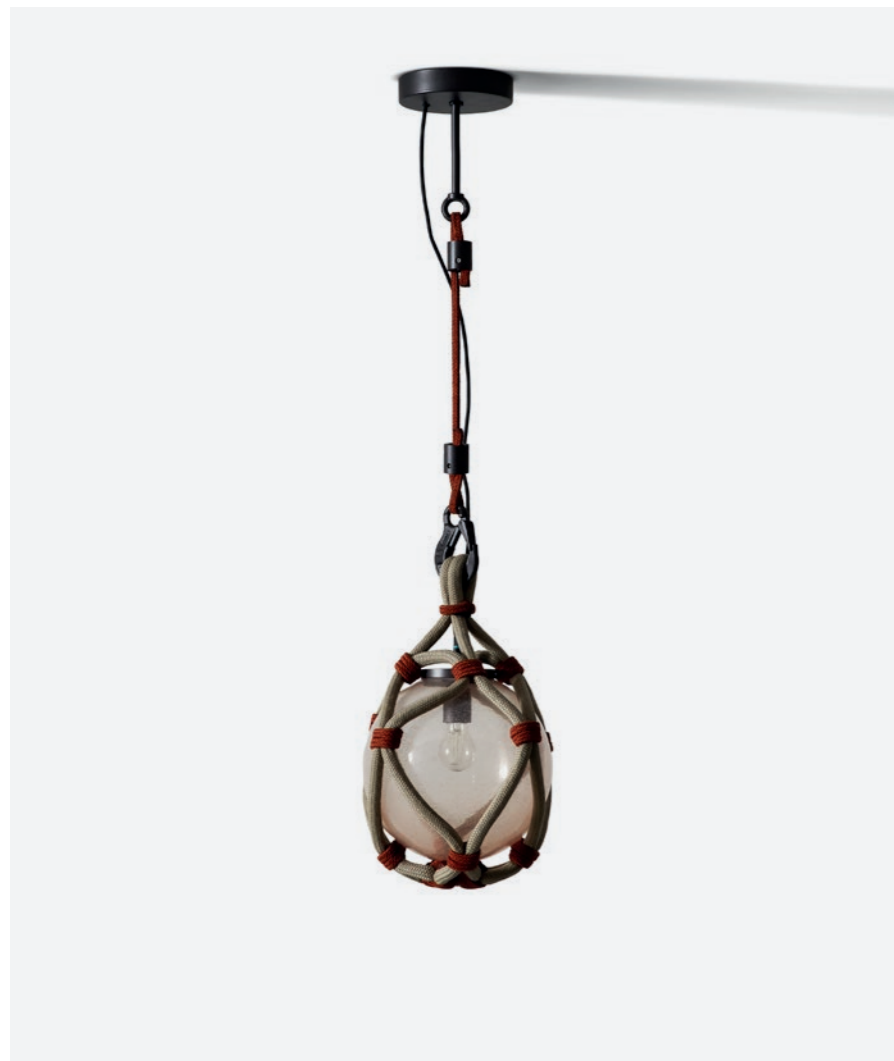

EN Bollicosa Nautilus is similar to the Bollicosa indoor blown glass sphere, with its distinctive bubbled surface produced by artisan glassblowing; the natural irregularities make the material rough and opaque, lending it the appearance of a fossilised stone. A knotted rope net in contrasting colours envelops the lamp, reminiscent of the woven elements in the furnishings in the Cassina outdoor collection.

IT Bollicosa Nautilus ripropone la sfera di vetro soffiato della Bollicosa indoor, con la caratteristica superficie a bollicine data dalla soffiatura artigianale; le naturali irregolarità rendono ruvido e opaco il materiale, con un effetto che ricorda una pietra fossile. Avvolge il diffusore una rete di corda, con nodi in toni a contrasto, che richiama gli intrecci realizzati a mano degli arredi della collezione outdoor di Cassina.

FR Bollicosa Nautilus propose de nouveau la sphère en verre soufflé du modèle Bollicosa d'intérieur, avec ses bulles caractéristiques, dues au soufflage artisanal; les irrégularités donnent un effet rugueux et matifiant au matériau, rappelant une pierre fossile. Un filet en corde, avec des nœuds dans des teintes contrastées, évoque les tressages faits à la main de la collection d'extérieur de Cassina.

DE Bollicosa Nautilus greift die mundgeblasene Glaskugel von Bollicosa Indoor mit der typischen Bläschenoberfläche auf, die sich beim Blasen von Glas in der handwerklichen Fertigung bildet. Die natürlichen Unregelmäßigkeiten verleihen dem Glas eine raue und matte Oberfläche mit einem Effekt, der an einen fossilen Stein erinnert. Der Diffusor ist von einem Seilnetz mit Knoten in Kontrastfarben umgeben, das an die Geflechte erinnert, die in Handarbeit für die Einrichtungsgegenstände der Outdoor-Kollektion von Cassina ausgeführt werden.

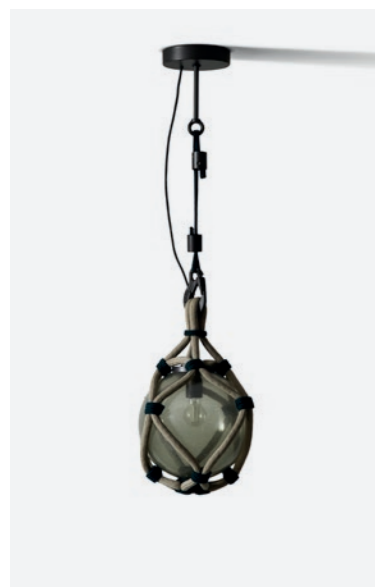

094 31

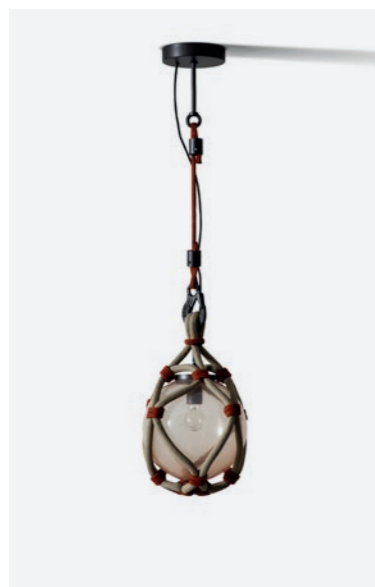

094 41



094 32

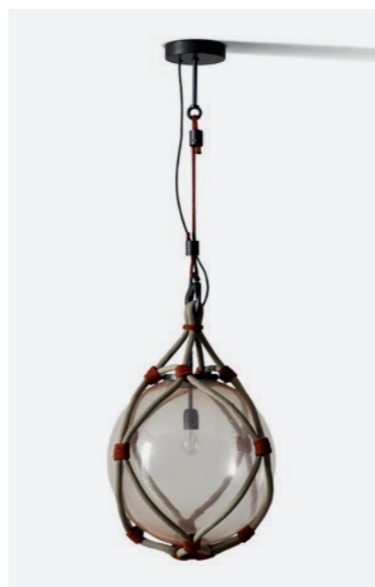

094 42

**Pendant lamp**  
Lampada a sospensione  
Suspension luminaire  
Pendelleuchte

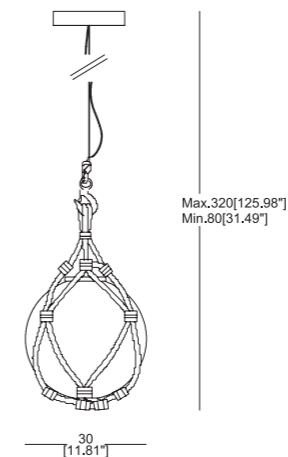

**Pendant lamp**  
Lampada a sospensione  
Suspension luminaire  
Pendelleuchte

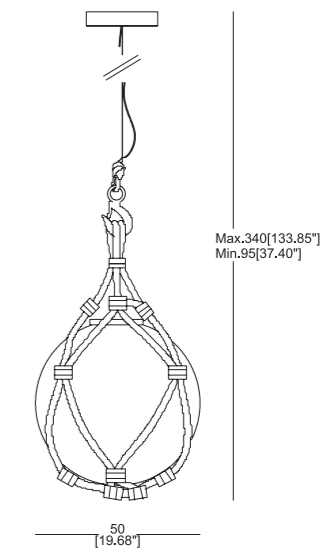

**Liquid-coated metal structure for outdoor**  
Struttura in metallo verniciato a liquido per esterno  
Structure en métal revêtu par pulvérisation pour extérieur  
Fassung aus Metall mit Lackierung für Außenbereiche



Matt black  
Nero opaco  
Noir mat  
Mattschwarz

**Blown glass diffuser**  
Diffusore in vetro soffiato  
Diffuseur en verre soufflé  
Schirm aus mundgeblasenem Glas

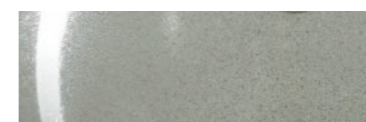

Transparent smoked  
Fumé trasparente  
Fumé transparent  
Fumé transparent

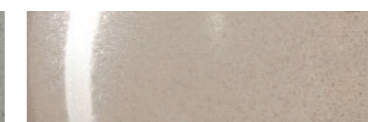

Transparent pink  
Rosa trasparente  
Rose transparent  
Rose transparent

**Rope**  
Corda  
Corde  
Seil





Neutral/green knots  
Neutra/nodi verdi  
Neutre/nœuds verts  
Neutral/Knoten grün



Neutral/rust knots  
Neutra/nodi ruggine  
Neutre/nœuds rouille  
Neutrale/Knoten rostrot

	094 31/32	094 41/42
<b>Technical Informations</b> Caratteristiche tecniche Caractéristiques techniques Technische Merkmale	<b>Material</b> Materiale Materiaux Gestell	<b>Material</b> Materiale Materiaux Gestell
	Liquid-painted metal for outdoor use, blown glass, cord Metallo verniciato a liquido per esterno, vetro soffiato, corda Métal finition peinture par pulvérisation pour l'extérieur, verre soufflé, corde Metall mit Lackierung für Außenbereiche, mundgeblasenes Glas, Schnur	Liquid-painted metal for outdoor use, blown glass, cord Metallo verniciato a liquido per esterno, vetro soffiato, corda Métal finition peinture par pulvérisation pour l'extérieur, verre soufflé, corde Metall mit Lackierung für Außenbereiche, mundgeblasenes Glas, Schnur
	<b>Light source</b> Fonte luminosa Source lumineuse Lichtquelle	<b>Light source</b> Fonte luminosa Source lumineuse Lichtquelle
	LED Retrofit with E27 socket not included (EU-UK-CHINA); LED Retrofit with E26 socket not included (USA-JAP) LED Retrofit con attacco E27 non inclusa (EU-UK-CHINA); LED Retrofit con attacco E26 non inclusa (USA-JAP) LED Retrofit avec douille E27 non incluse (EU-UK-CHINA); LED Retrofit avec douille E26 non incluse (USA-JAP) LED Retrofit mit E27-Fassung nicht enthalten (EU-UK-CHINA); LED Retrofit mit E26-Fassung nicht enthalten (USA-JAP)	LED Retrofit with E27 socket not included (EU-UK-CHINA); LED Retrofit with E26 socket not included (USA-JAP) LED Retrofit con attacco E27 non inclusa (EU-UK-CHINA); LED Retrofit con attacco E26 non inclusa (USA-JAP) LED Retrofit avec douille E27 non incluse (EU-UK-CHINA); LED Retrofit avec douille E26 non incluse (USA-JAP) LED Retrofit mit E27-Fassung nicht enthalten (EU-UK-CHINA); LED Retrofit mit E26-Fassung nicht enthalten (USA-JAP)
	<b>Light source replaceability</b> Sostituibilità della fonte luminosa Remplacement de la source lumineuse Austauschbarkeit der Lichtquelle	<b>Light source replaceability</b> Sostituibilità della fonte luminosa Remplacement de la source lumineuse Austauschbarkeit der Lichtquelle
	Light source replaceable by the end user Sorgente sostituibile da utente finale Source remplaçable par l'utilisateur final Lichtquelle austauschbar durch den Endnutzer	Light source replaceable by the end user Sorgente sostituibile da utente finale Source remplaçable par l'utilisateur final Lichtquelle austauschbar durch den Endnutzer

Outdoor Lamps

	094 31/41	094 32/42
<b>Voltage</b> Voltaggio Tension Spannung	220 - 240 V (EU-UK-CHINA); 100 - 120 V (USA-JAP)Max 10 W LED	220 - 240 V (EU-UK-CHINA); 100 - 120 V (USA-JAP)Max 10 W LED
<b>Power</b> Potenza Puissance Leistung	Max 10 W LED	Max 10 W LED
<b>Emission</b> Emissione Émission Emission	Scattered Diffusa Diffuse Diffuses Licht	Scattered Diffusa Diffuse Diffuses Licht
<b>Cable length</b> Lunghezza cavo Longueur du câble Kabellänge	250 cm	250 cm
<b>Cable colour and material</b> Colore e materiale cavo Couleur et matériau du câble Farbe und Material des Kabels	Black Nero Noir Schwarz	Black Nero Noir Schwarz
<b>Type of ceiling connection</b> Tipo di attacco a soffitto Type de fixation au plafond Deckenanschlussty	Rose Rosone Rosace Rosette	Rose Rosone Rosace Rosette
<b>Dimension rosette</b> Dimensione rosone Dimension rosace Abmessungen des Baldachins	Ø 18 x H 3,5 cm	Ø 18 x H 3,5 cm
<b>Net weight</b> Peso netto Poids net Netto Gewicht	7 kg (Ø 30 cm)	10 kg (Ø 50 cm)
<b>Certifications</b> Certificazioni Certifications Zertifizierungen		

Detail  
Dettaglio  
Détail  
Detail



Bollicosa Collection



Suspension, p. 180

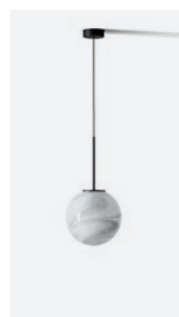

Suspension, p. 184



**FIGUPALA OUTDOOR**  
 CASSINA, 2020

EN Ficupala Outdoor is a versatile and functional lamp. With its eclectic style, between post-modern and Art Deco, it reflects the soft shapes of nature through delicately curved blown glass, here featuring a finely worked, textured surface. Like a lantern, it can be positioned as desired, thanks to its hi-tech inner workings: a rechargeable LED with USB cable.

IT Ficupala Outdoor è una lampada versatile e funzionale. Con il suo stile eclettico, tra il postmoderno e l'Art déco, richiama le forme morbide della natura attraverso le curve dolci del vetro soffiato, qui caratterizzato da una superficie finemente lavorata e materica. Come una lanterna, può essere posizionata secondo l'uso grazie alla sua anima tecnologica: un LED ricaricabile con cavo USB.

FR Ficupala Outdoor est une lampe polyvalente et fonctionnelle. Son style éclectique, entre postmoderne et Art déco, rappelle les formes souples de la nature grâce aux courbes douces du verre soufflé, caractérisé ici par une surface finement travaillée et texturée. Telle une lanterne, elle trouve sa place selon les besoins, grâce à son atout technologique : une LED rechargeable à l'aide d'un câble USB.

DE Ficupala Outdoor ist eine vielseitige und funktionelle Leuchte. Mit ihrem eklektischen Stil zwischen Postmoderne und Art déco greift sie die weichen Formen der Natur auf, die in den sanften Kurven des mundgeblasenen Glases zum Ausdruck kommen, das hier von einer fein gearbeiteten matischen Oberfläche charakterisiert ist. Mit ihrer technologischen Seele, der LED-Leuchte, die mit einem USB-Kabel aufgeladen werden kann, lässt sich diese Leuchte wie eine Laterne ganz nach Bedarf beliebig positionieren.

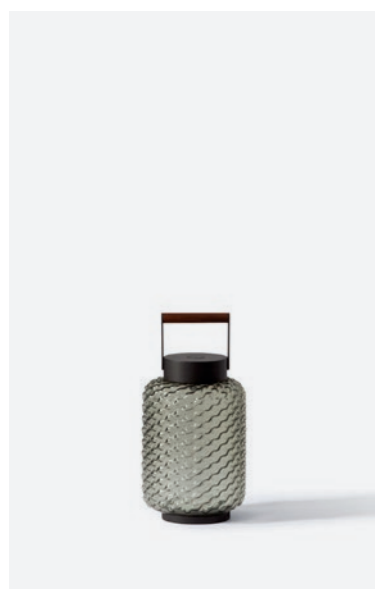

094 01

**Table lamp**  
 Lampada da tavolo  
 Lampe de table  
 Tischlampe

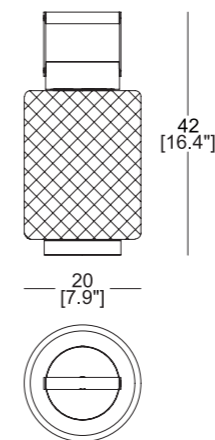

**Liquid-coated metal structure for outdoor**  
 Struttura in metallo verniciato a liquido per esterno  
 Structure en métal revêtu par pulvérisation pour extérieur  
 Fassung aus Metall mit Lackierung für Außenbereiche



Matt black  
 Nero opaco  
 Noir mat  
 Mattschwarz

**Blown glass body**  
 Corpo in vetro soffiato  
 Corps en verre soufflé  
 Körper aus mundgeblasenem Glas



Transparent smoked  
 Fumé trasparente  
 Fumé transparent  
 Fumè transparent

**Wood handle**  
 Manico in legno  
 Poignée en bois  
 Holzgriff



Iroko  
 Iroko  
 Iroko  
 Iroko

**Technical Informations**  
 Caratteristiche tecniche  
 Caractéristiques techniques  
 Technische Merkmale

**Material**  
 Materiale  
 Matériaux  
 Gestell

Liquid-painted metal for outdoor use, blown glass, iroko wood  
 Metallo verniciato a liquido per esterno, vetro soffiato, legno iroko  
 Métal finition peinture par pulvérisation pour l'extérieur, verre soufflé, bois d'iroko  
 Metall mit Lackierung für Außenbereiche mundgeblasenes Glas, Iroko-Holz

**Light source**  
 Fonte luminosa  
 Source lumineuse  
 Lichtquelle

LED module (included)  
 Modulo LED (incluso)  
 Module LED (inclus)  
 LED-Modul (enthalten)

**Light source replaceability**  
 Sostituibilità della fonte luminosa  
 Remplacement de la source lumineuse  
 Austauschbarkeit der Lichtquelle

LED light source replaceable by a qualified technician  
 Sorgente LED sostituibile da addetto qualificato  
 Source LED remplaçable par un technicien qualifié  
 LED-Lichtquelle austauschbar durch qualifiziertes Fachpersonal

**Regulation**  
 Regolazione  
 Régulation  
 Regulierung

3-step onboard dimmer  
 Pulsante dimmer a 3 step on board  
 Variateur 3 positions  
 Integrierter 3-stufiger On Board-Dimmer

<b>Voltage</b> Voltaggio Tension Spannung	100 - 240 V
<b>Power</b> Potenza Puissance Leistung	4,5 W
<b>Temperature</b> Temperatura Température Temperatur	2700 K
<b>CRI</b> CRI CRI CRI	>90
<b>System flow</b> Flusso sistema Flux du système Systemfluss	870 lm
<b>Emission</b> Emissione Émission Emission	Direct light Luce diretta Lumière directe Direktes Licht
<b>Battery</b> Batteria Pile Batterie	Yes Sì Oui Ja
<b>Battery type</b> Tipo di Batteria Type de batterie Batterietyp	Li-Io
<b>Power supply</b> Alimentatore Alimentation électrique Stromversorgung	Excluded (Power supply USB = 5V 1A) Escluso (Alimentatore per USB = 5V 1A) Non inclus (Alimentateur pour USB = 5V 1A) Nicht inbegriffen (USB-Netzteil = 5V 1A)
<b>Charging connector type</b> Tipo di presa/connettore di ricarica Type de prise/connecteur de recharge Ladeanschluss	USB-C
<b>Cable length</b> Lunghezza cavo Longueur du câble Kabellänge	150 cm
<b>Cable colour and material</b> Colore e materiale cavo Couleur et matériau du câble Farbe und Material des Kabels	Black Nero Noir Schwarz
<b>Net weight</b> Peso netto Poids net Netto Gewicht	3,5 kg
<b>Certifications</b> Certificazioni Certifications Zertifizierungen	

**Arch-shaped support**  
Supporto ad arco  
Support à arc  
Bogenstütze

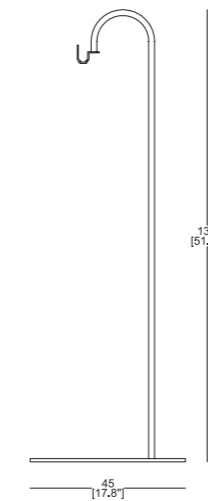

**Stainless steel structure**  
Struttura in acciaio inox  
Structure en acier inoxydable  
Fassung aus Edelstahl



Black  
Nero  
Noir  
Schwarz

**Detail**  
Dettaglio  
Détail  
Detail



**Ficupala and Singapore Sling Collection**

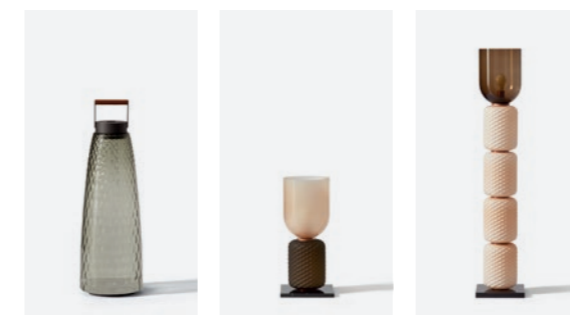

Outdoor, p. 146

Table, p. 64

Floor, p. 128

**LUMINEZIA FLOOR**  
EMILIANO CALDERINI, 2025



EN The Luminezia floor lamp combines inspirations from Venetian tradition with a contemporary aesthetic, creating a warm and welcoming atmosphere in outdoor spaces. This lamp is inspired by the lanterns that guide boats through the lagoon's canals and by the rolling glass windows found in Venetian palaces.

IT La lampada da terra Luminezia unisce suggestioni della tradizione veneziana a un'estetica contemporanea, creando un'atmosfera calda e accogliente negli spazi esterni. Questa lampada prende infatti ispirazione dalle lanterne che guidano le barche nei canali della laguna e dalle vetrate a rullo presenti nei palazzi veneziani.

FR Le lampadaire Luminezia associe des inspirations issues de la tradition vénitienne à une esthétique contemporaine, créant une atmosphère chaleureuse et accueillante dans les espaces extérieurs. Cette lampe s'inspire en effet des lanternes qui guident les bateaux dans les canaux de la lagune et des vitrages à rouleaux présents dans les palais vénitiens.

DE Die Stehleuchte Luminezia verbindet Inspirationen aus der venezianischen Tradition mit einer zeitgenössischen Ästhetik und schafft eine warme und einladende Atmosphäre in Außenbereichen. Diese Lampe ist inspiriert von den Laternen, die die Boote durch die Kanäle der Lagune führen, sowie von den Rollglasfenstern, die in venezianischen Palästen zu finden sind.



094 F1 01



094 F1 02

**Floor lamp**  
Lampada da terra  
Lampadaire  
Standlampe

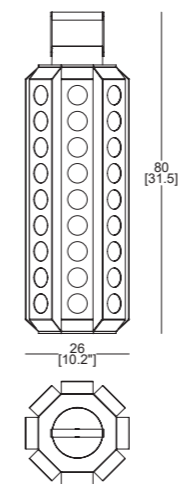

**Metal structure**  
Struttura in metallo verniciato  
Structure en métal revêtu  
Fassung aus Metall mit Lackierung



Matte anthracite  
Antracite opaco  
Noir mat  
Mattschwarz



Matt white  
Bianco opaco  
Blanc mat  
Mattweiß

**Wood handle**  
Manico in legno  
Poignée en bois  
Holzgriff



Teak  
Teak  
Teck  
Teakholz

**Technical Informations**  
Caratteristiche tecniche  
Caractéristiques techniques  
Technische Merkmale

**Material**  
Materiale  
Materiaux  
Gestell

Steel, aluminium, teak  
Acciaio, alluminio, teak  
Acier, aluminium, teck  
Stahl, Aluminium, Teakholz

**Light source**  
Fonte luminosa  
Source lumineuse  
Lichtquelle

LED module (included)  
Modulo LED (incluso)  
Module LED (inclus)  
LED-Modul (enthalten)

**Light source replaceability**  
Sostituibilità della fonte luminosa  
Remplacement de la source lumineuse  
Austauschbarkeit der Lichtquelle

LED light source replaceable by a qualified technician  
Sorgente LED sostituibile da addetto qualificato  
Source LED remplaçable par un technicien qualifié  
LED-Lichtquelle austauschbar durch qualifiziertes Fachpersonal

**Regulation**  
Regolazione  
Régulation  
Regulierung

3-step onboard dimmer  
Pulsante dimmer a 3 step on board  
Variateur 3 positions  
Integrierter 3-stufiger On Board-Dimmer

**Voltage**  
Voltaggio  
Tension  
Spannung

100 - 240 V

**Power**  
Potenza  
Puissance  
Leistung

4,5 W

Outdoor Lamps

<b>Temperature</b> Temperatura Température Temperatur	2700 K
<b>CRI</b> CRI CRI CRI	> 90
<b>System flow</b> Flusso sistema Flux du système Systemfluss	870 lm
<b>Emission</b> Emissione Émission Emission	Direct light Luce diretta Lumière directe Direktes Licht
<b>Battery</b> Batteria Pile Batterie	Yes Sì Oui Ja
<b>Battery type</b> Tipo di Batteria Type de batterie Batterietyp	Li-Io
<b>Power supply</b> Alimentatore Alimentation électrique Stromversorgung	Excluded (Power supply USB = 5V 1A) Escluso (Alimentatore per USB = 5V 1A) Non inclus (Alimentateur pour USB = 5V 1A) Nicht inbegriffen (USB-Netzteil = 5V 1A)
<b>Charging connector type</b> Tipo di presa/connettore di ricarica Type de prise/connecteur de recharge Ladeanschluss	USB-C
<b>Cable length</b> Lunghezza cavo Longueur du câble Kabellänge	150 cm
<b>Cable colour and material</b> Colore e materiale cavo Couleur et matériau du câble Farbe und Material des Kabels	Black, white Nero, bianco Noir, blanc Schwarz, weiß
<b>Net weight</b> Peso netto Poids net Netto Gewicht	9,2 kg
<b>Certifications</b> Certificazioni Certifications Zertifizierungen	

Luminezia Collection

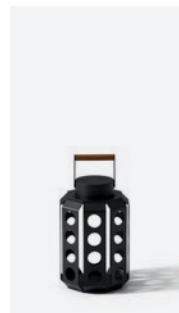

Table, p. 272



**LUMINEZIA TABLE**  
EMILIANO CALDERINI, 2025



EN The Luminezia table lamp combines inspirations from Venetian tradition with a contemporary aesthetic, creating a warm and welcoming atmosphere in outdoor spaces. This lamp is inspired by the lanterns that guide boats through the lagoon's canals and by the rolling glass windows found in Venetian palaces.

IT La lampada da tavolo Luminezia unisce suggestioni della tradizione veneziana a un'estetica contemporanea, creando un'atmosfera calda e accogliente negli spazi esterni. Questa lampada prende infatti ispirazione dalle lanterne che guidano le barche nei canali della laguna e dalle vetrate a rullo presenti nei palazzi veneziani.

FR La lampe de table Luminezia associe des inspirations issues de la tradition vénitienne à une esthétique contemporaine, créant une atmosphère chaleureuse et accueillante dans les espaces extérieurs. Cette lampe s'inspire en effet des lanternes qui guident les bateaux dans les canaux de la lagune et des vitrages à rouleaux présents dans les palais vénitiens.

DE Die Tischleuchte Luminezia verbindet Inspirationen aus der venezianischen Tradition mit einer zeitgenössischen Ästhetik und schafft eine warme und einladende Atmosphäre in Außenbereichen. Diese Lampe ist inspiriert von den Laternen, die die Boote durch die Kanäle der Lagune führen, sowie von den Rollglasfenstern, die in venezianischen Palästen zu finden sind.

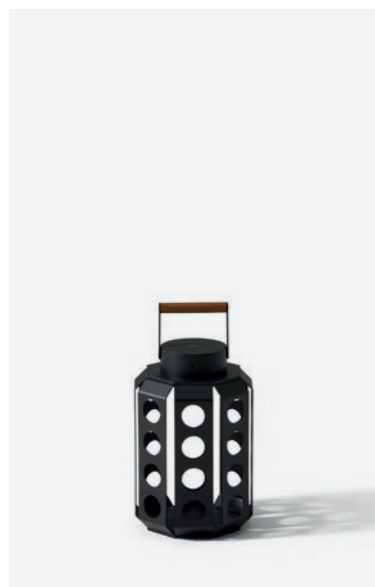

094 T101



094 T102

**Floor lamp**  
Lampada da terra  
Lampadaire  
Standlampe

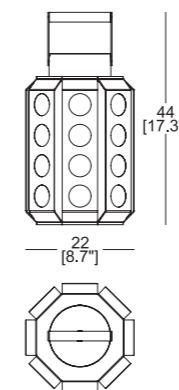

**Metal structure**  
Struttura in metallo verniciato  
Structure en métal revêtu  
Fassung aus Metall mit Lackierung

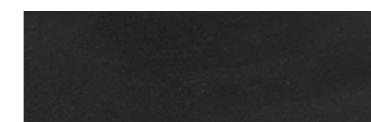

Matte anthracite  
Antracite opaco  
Noir mat  
Mattschwarz



Matt white  
Bianco opaco  
Blanc mat  
Mattweiß

**Wood handle**  
Manico in legno  
Poignée en bois  
Holzgriff



Teak  
Teak  
Teck  
Teakholz

**Technical Informations**  
Caratteristiche tecniche  
Caractéristiques techniques  
Technische Merkmale

**Material**  
Materiale  
Materiaux  
Gestell  
Steel, aluminium, teak  
Acciaio, alluminio, teak  
Acier, aluminium, teck  
Stahl, Aluminium, Teakholz

**Light source**  
Fonte luminosa  
Source lumineuse  
Lichtquelle  
LED module (included)  
Modulo LED (incluso)  
Module LED (inclus)  
LED-Modul (enthalten)

**Light source replaceability**  
Sostituibilità della fonte luminosa  
Remplacement de la source lumineuse  
Austauschbarkeit der Lichtquelle  
LED light source replaceable by a qualified technician  
Sorgente LED sostituibile da addetto qualificato  
Source LED remplaçable par un technicien qualifié  
LED-Lichtquelle austauschbar durch qualifiziertes Fachpersonal

**Regulation**  
Regolazione  
Régulation  
Regulierung  
3-step onboard dimmer  
Pulsante dimmer a 3 step on board  
Variateur 3 positions  
Integrierter 3-stufiger On Board-Dimmer

**Voltage**  
Voltaggio  
Tension  
Spannung  
100 - 240 V

**Power**  
Potenza  
Puissance  
Leistung  
4,5 W

**Temperature**  
Temperatura  
Température  
Temperatur  
2700 K

**CRI**  
CRI  
CRI  
CRI  
>90

Outdoor Lamps

<b>System flow</b> Flusso sistema Flux du système Systemfluss	870 lm
<b>Emission</b> Emissione Émission Emission	Direct light Luce diretta Lumière directe Direktes Licht
<b>Battery</b> Batteria Pile Batterie	Yes Sì Oui Ja
<b>Battery type</b> Tipo di Batteria Type de batterie Batterietyp	Li-Io
<b>Power supply</b> Alimentatore Alimentation électrique Stromversorgung	Excluded (Power supply USB = 5V 1A) Escluso (Alimentatore per USB = 5V 1A) Non inclus (Alimentateur pour USB = 5V 1A) Nicht inbegriffen (USB-Netzteil = 5V 1A)
<b>Charging connector type</b> Tipo di presa/connettore di ricarica Type de prise/connecteur de recharge Ladeanschluss	USB-C
<b>Cable length</b> Lunghezza cavo Longueur du câble Kabellänge	150 cm
<b>Cable colour and material</b> Colore e materiale cavo Couleur et matériau du câble Farbe und Material des Kabels	Black, white Nero, bianco Noir, blanc Schwarz, weiß
<b>Net weight</b> Peso netto Poids net Netto Gewicht	3 kg
<b>Certifications</b> Certificazioni Certifications Zertifizierungen	

Detail  
Dettaglio  
Détail  
Detail



Luminezia Collection



Floor, p. 268



**SINGAPORE SLING OUTDOOR**  
CASSINA, 2020



EN Singapore Sling is reminiscent of the sophisticated early 20th century colonial drawing rooms in the Far East. Its distinctive shape, inspired by juicy exotic fruits, is achieved in blown glass with a finely worked diamond pattern: an elegant blend of tradition and innovation.

IT Singapore Sling ricorda le atmosfere ricercate dei salotti coloniali d'oriente di inizio Novecento. La sua caratteristica forma, ispirata a succosi frutti esotici, è ottenuta in vetro soffiato finemente lavorato a losanghe: un elegante connubio di tradizione e innovazione.

FR Singapore Sling rappelle les atmosphères raffinées des salons coloniaux d'Orient au début du siècle dernier. Sa forme caractéristique qui s'inspire de fruits exotiques juteux, est le résultat d'un verre soufflé finement travaillé en forme de losanges, alliant élégamment tradition et innovation.

DE Singapore Sling erinnert an die eleganten orientalischen Salons zur Kolonialzeit um die Jahrhundertwende. Ihre charakteristische Form, die sich an saftigen exotischen Früchten inspiriert, ist aus geblasenem Glas mit feinem Rautenmuster gefertigt: eine elegante Verbindung von Tradition und Innovation.



094 11

**Floor lamp**  
Lampada da terra  
Lampadaire  
Standlampe

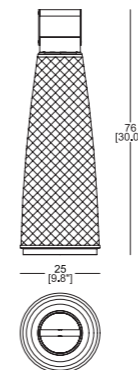
**Liquid-coated metal structure for outdoor**

Struttura in metallo verniciato a liquido per esterno  
Structure en métal revêtu par pulvérisation pour extérieur  
Fassung aus Metall mit Lackierung für Außenbereiche



Matt black  
Nero opaco  
Noir mat  
Mattschwarz

**Blown glass body**

Corpo in vetro soffiato  
Corps en verre soufflé  
Körper aus mundgeblasenem Glas

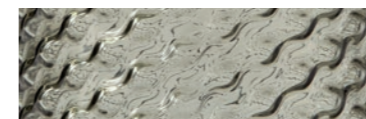

Transparent smoked  
Fumé trasparente  
Fumé transparent  
Fumè transparent

**Wood handle**

Manico in legno  
Poignée en bois  
Holzgriff



Iroko  
Iroko  
Iroko  
Iroko

**Technical Informations**

Caratteristiche tecniche  
Caractéristiques techniques  
Technische Merkmale

**Material**

Materiale  
Materiaux  
Gestell

Liquid-painted metal for outdoor use, blown glass, iroko wood  
Metallo verniciato a liquido per esterno, vetro soffiato, legno iroko  
Métal finition peinture par pulvérisation pour l'extérieur, verre soufflé, bois d'iroko  
Metall mit Lackierung für Außenbereiche mundgeblasenes Glas, Iroko-Holz

**Light source**

Fonte luminosa  
Source lumineuse  
Lichtquelle

LED module (included)  
Modulo LED (incluso)  
Module LED (inclus)  
LED-Modul (enthalten)

**Light source replaceability**

Sostituibilità della fonte luminosa  
Remplacement de la source lumineuse  
Austauschbarkeit der Lichtquelle

LED light source replaceable by a qualified technician  
Sorgente LED sostituibile da addetto qualificato  
Source LED remplaçable par un technicien qualifié  
LED-Lichtquelle austauschbar durch qualifiziertes Fachpersonal

**Regulation**

Regolazione  
Régulation  
Regulierung

3-step onboard dimmer  
Pulsante dimmer a 3 step on board  
Variateur 3 positions  
Integrierter 3-stufiger On Board-Dimmer

**Voltage**

Voltaggio  
Tension  
Spannung

100 - 240 V

**Power**

Potenza  
Puissance  
Leistung

4,5 W

Outdoor Lamps

<b>Temperature</b> Temperatura Température Temperatur	2700 K
<b>CRI</b> CRI CRI CRI	>90
<b>System flow</b> Flusso sistema Flux du système Systemfluss	870 lm
<b>Emission</b> Emissione Émission Emission	Direct light Luce diretta Lumière directe Direktes Licht
<b>Battery</b> Batteria Pile Batterie	Yes Sì Oui Ja
<b>Battery type</b> Tipo di Batteria Type de batterie Batterietyp	Li-Io
<b>Power supply</b> Alimentatore Alimentation électrique Stromversorgung	Excluded (Power supply USB = 5V 1A) Escluso (Alimentatore per USB = 5V 1A) Non inclus (Alimentateur pour USB = 5V 1A) Nicht inbegriffen (USB-Netzteil = 5V 1A)
<b>Charging connector type</b> Tipo di presa/connettore di ricarica Type de prise/connecteur de recharge Ladeanschluss	USB-C
<b>Cable length</b> Lunghezza cavo Longueur du câble Kabellänge	150 cm
<b>Cable colour and material</b> Colore e materiale cavo Couleur et matériau du câble Farbe und Material des Kabels	Black Nero Noir Schwarz
<b>Net weight</b> Peso netto Poids net Netto Gewicht	6,5 kg
<b>Certifications</b> Certificazioni Certifications Zertifizierungen	

Ficupala and Singapore Sling Collection

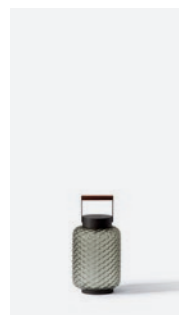

Outdoor, p. 244

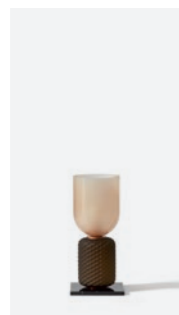

Table, p. 64

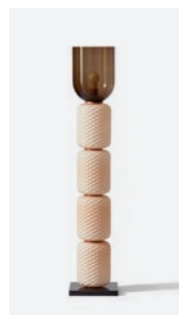

Floor, p. 128



ART DIRECTION

Cassina

Lighting Collection

CREATIVE DIRECTION

Davies Costacurta

PHOTOGRAPHY

DePasquale + Maffini  
Francesco Dolfo  
Paola Pansini  
Valentina Sommariva

SET DESIGN

Greta Cevenini  
Elena Mora

GRAPHIC DESIGN

Studio Costacurta  
Stefano Lucchetti  
Pan Group Milano

POST PRODUCTION

Pan Group Milano

Thanks to

Dep Art Gallery  
Galleria Bianconi

# Cassina

Cassina S.p.A.  
1, Via Busnelli  
I - 20821 Meda (MB)  
Tel. + 39 0362372.1  
www.cassina.com  
info@cassina.it

Copyright © Cassina S.p.A. 2024  
All rights reserved

Printed by OGM

