

Cassina

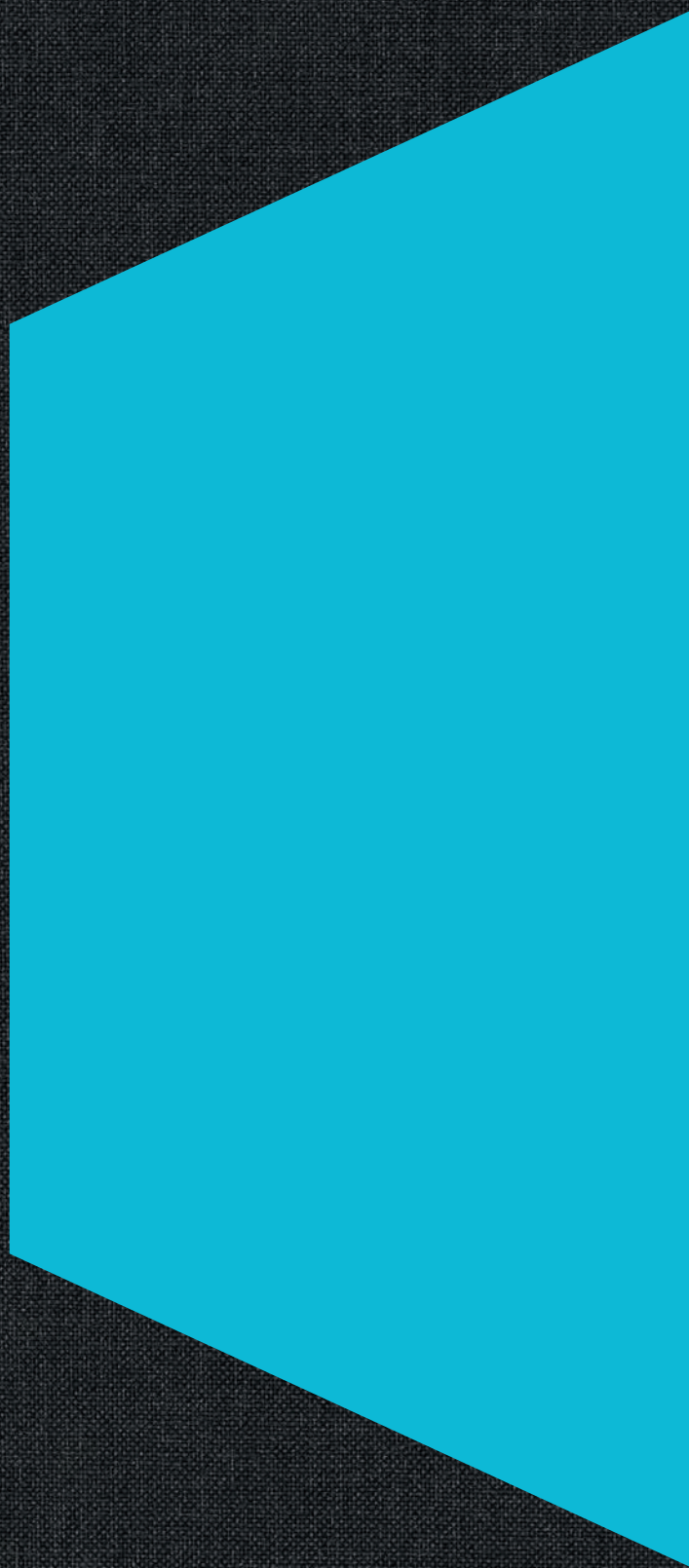

DETAILS COLLECTION

2026

Cassina

DETAILS COLLECTION

TABLE OF CONTENTS



Tableware
P. 12



Vases
P. 20



Objects
P. 36

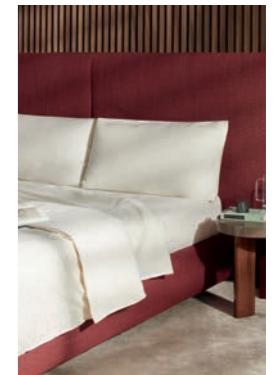

Textiles
P. 48



Mirrors
P. 58



Rugs
P. 66



Large Accessories
P. 82

THE CASSINA PERSPECTIVE

Avant-garde, authenticity, excellence, a fusion of technological skills and local artisan craftsmanship. The Cassina identity is built on solid, shared values that express the best in Italian and international design with a consistent, recognizable and erudite stylistic language. Cassina successfully brings together culture, artisan craftsmanship and industry, reconciling memory and exploration, austerity and emotion, uniqueness and experimentation, while interpreting the trends of everyday life through ongoing aesthetic investigation. With an independent, pioneering spirit, for nearly 100 years the Meda-based company has charted an innovative course – through intuition and foresight – in the world of design and interior decor. In the Italy of the 1950s, Cassina ushered in industrial design based on an entirely new approach that marked the transition from artisan handicraft to mass production. It was the first company to engage the most forward-thinking designers and architects in the narration – through new shapes, styles and influences – of contemporary architecture and design. The only one

IT Avanguardia, autenticità, eccellenza, connubio di capacità tecnologica e sapienza manuale locale. L'identità di Cassina si è costruita su valori solidi e condivisi, per esprimere il meglio del design italiano e internazionale con un linguaggio coerente, riconoscibile, colto. Cassina ha saputo far interagire cultura, artigianato e industria, conciliando memoria e ricerca, rigore ed emozione, unicità e sperimentazione, e interpretando le tendenze della quotidianità grazie a un lavoro costante di ricerca estetica. Con spirito

FR Avant-garde, authenticité, excellence mêlant capacité technologique et savoir manuel local. L'identité de Cassina s'est construite sur des valeurs solides et partagées, pour exprimer le meilleur du design italien et international avec un langage cohérent, reconnaissable et cultivé. Cassina a su faire interagir culture, artisanat et industrie, en conciliant mémoire et recherche, rigueur et émotion, singularité et expérimentation, et en interprétant les tendances du quotidien grâce à un travail constant de

DE Avantgarde, Authentizität, Exzellenz, eine Kombination aus technischem Können und lokaler Handwerkskunst. Die Identität von Cassina wurde auf soliden, gemeinsamen Werten aufgebaut, um das Beste des italienischen und internationalen Designs mit einer kohärenten, erkennbaren und kultivierten Sprache auszudrücken. Cassina hat es verstanden, Kultur, Handwerk und Industrie zu vereinen, indem sie Erinnerung und Forschung, Präzision und Emotion, Einzigartigkeit und Experimentierfreude miteinander in Einklang



to apply innovation at every step of the design process, developing previously untried manufacturing solutions, always marrying technological skills and fine traditional craftsmanship, imagining new opportunities in the culture of living inspired by society, art and fashion. Persistently projected into the future to challenge the conventional, it defines the horizons of the new. This is why Cassina designs are exhibited in the permanent collections of the most prominent museums in the world. Durable and timeless, its products are the embodiment of beauty and meaning, select materials of the highest quality and attention to detail. Today, the Cassina vision is expressed through *The Cassina Perspective*: a concept, and a philosophy, that conveys the company's values through an eclectic collection in which the most innovative products and modern icons combine to create comfortable interiors that share a mutual language based on a unique code of design excellence. A collection that includes a holistic product line for the home, from the living and dining rooms to the bedrooms and



pionieristico e libero, da quasi 100 anni l'azienda di Meda anticipa i tempi, tracciando un percorso inedito – per intuizione e lungimiranza – nel mondo del design e dell'architettura di interni. Cassina inaugura nell'Italia degli anni '50 l'industrial design secondo una logica totalmente nuova che segna il passaggio dalla produzione artigianale a quella seriale; è la prima azienda a coinvolgere i più illuminati designer e architetti nella narrazione, per mezzo di nuove forme, suggestioni e influenze della progettazione contemporanea; l'unica a esercitare l'innovazione a ogni scala del disegno: mettendo a punto inedite soluzioni costruttive, coniugando sempre capacità tecnologica a un'artigianalità di grande tradizione, immaginando nuove prospettive della cultura dell'abitare ispirate alla società, all'arte e alla moda, mantenendo lo sguardo tenacemente proiettato verso il futuro, a sfidare il convenzionale, delineando così gli orizzonti del nuovo. Per questo il design di Cassina è esposto nelle collezioni permanenti dei più importanti musei del mondo. I suoi prodotti sono durevoli e senza tempo, sintesi di bellezza e significato, curati nei materiali di qualità assoluta e nei dettagli.

Oggi, la visione di Cassina si manifesta con *The Cassina Perspective*: un concetto, una filosofia che conferma ed esprime i valori dell'azienda attraverso una collezione eclettica in cui i prodotti dall'anima più innovativa e le icone del moderno creano insieme atmosfere accoglienti, dialogando secondo un codice progettuale unico, basato

recherche esthétique. Dotée d'un esprit pionnier et libre, l'entreprise de Meda est en avance sur son temps depuis près de 100 ans, traçant un chemin sans précédent – par son intuition et son anticipation – dans le monde du design et de l'architecture d'intérieur. Cassina inaugure le design industriel en Italie dans les années 1950 selon une logique totalement nouvelle qui marque le passage de la production artisanale à la production en série ; c'est la première entreprise à faire participer les designers et architectes les plus éclairés à la narration, au moyen de nouvelles formes, suggestions et influences du design contemporain ; la seule à pratiquer l'innovation à toutes les échelles de la conception en élaborant des solutions nouvelles de fabrication, en alliant toujours capacité technologique et savoir-faire d'une grande tradition artisanale, en imaginant de nouvelles perspectives de la culture de l'habiter inspirées par la société, l'art et la mode, en maintenant le regard obstinément projeté vers l'avenir, pour défier le conventionnel, dessinant ainsi les horizons du nouveau. C'est pour cela que le design de Cassina est exposé dans les collections permanentes des musées les plus importants au monde. Ses produits sont durables et intemporels, une synthèse de beauté et de sens, soignés dans les matériaux d'une qualité absolue et dans les détails.

Aujourd'hui, la vision de Cassina se manifeste dans *The Cassina Perspective*: un concept, une philosophie qui confirme et exprime les valeurs

brachte und die Trends des Alltags durch ständige ästhetische Forschung interpretierte. Mit Pionier- und Freigeist nimmt das Unternehmen aus Meda seit fast 100 Jahren den Lauf der Zeit vorweg und beschreitet mit Intuition und Weitsicht einen beispiellosen Weg in der Welt des Designs und der Innenarchitektur. In den 1950er Jahren führte Cassina in Italien das Industriedesign nach einer völlig neuen Logik ein, die den Übergang von der handwerklichen Fertigung zur Serienproduktion markierte; es war das erste Unternehmen, das die fortschrittlichsten Designer und Architekten durch neue Formen, Vorschläge und Einflüsse des zeitgenössischen Designs in die Gestaltung einbezog; das einzige, das Innovation auf allen Ebenen des Designs betrieb: es kombiniert technologische Kompetenz mit traditioneller Handwerkskunst, entwirft neue Perspektiven für die Lebenskultur, inspiriert von Gesellschaft, Kunst und Mode, und richtet seinen Blick beharrlich in die Zukunft, indem es das Herkömmliche in Frage stellt und so die Horizonte des Neuen aufzeigt. Aus diesem Grund sind die Designs von Cassina in den Dauerausstellungen der bedeutendsten Museen der Welt zu finden. Die Produkte sind langlebig und zeitlos, eine Synthese aus Schönheit und Sinnhaftigkeit, mit einem Augenmerk auf Materialien und Details von höchster Qualität. Heute manifestiert sich die Vision von Cassina in der *Cassina-Perspektive*: ein Konzept, eine Philosophie, die die Werte des Unternehmens durch eine eklektische Kollektion bestätigt und

outdoor areas. This vision is expanded and reinforced through Cassina Details, a complete collection of accessories that highlights the spaces in the home, instilling authentic, personal milieus with a touch of design and fine craftsmanship. The collection incorporates new and existing products: tableware, vases, lamps, mirrors, rugs, cushions and fabrics for both indoor and outdoor settings. Even accessories become an essential element in the decor and in designing the space – an object that has a life of its own but takes on new meaning in the uniqueness of the landscape in which it is imagined. Specifically, Cassina presents new vases by legendary designers Patricia Urquiola and Bodil Kjær, and the creative duo, Formafantasma. In addition to made in Italy excellences – including outstanding artisan companies like Ginori 1735, San Lorenzo and Venini – partnerships continue to thrive with renowned Italian and international designers and artists – Franco Albini, Giacomo Balla, Ron Gilad, Gaetano Pesce, to name just a few.

sull'eccellenza. Una collezione che comprende una proposta olistica per la casa, dal living e dining, alla zona notte e alle aree outdoor.

Questa visione si amplia e si rafforza attraverso Cassina Details, una collezione completa di accessori, che mette in risalto tutti gli ambienti della casa, creando atmosfere autentiche e personali, con un tocco di design e artigianalità. La collezione riunisce prodotti nuovi ed esistenti: servizi da tavola, vasi, lampade, specchi, tappeti, cuscini e tessuti per ambienti indoor e outdoor. Anche l'accessorio diventa così un aspetto fondamentale nell'arredo e nel concepire lo spazio: oggetto che ha vita propria, ma che assume significati nuovi nell'unicità dell'ambiente in cui è pensato. In particolare, Cassina presenta i nuovi vasi delle note designer Patricia Urquiola e Bodil Kjær, una collaborazione con il duo creativo Formafantasma. Oltre alle eccellenze del made in Italy – tra cui spiccano realtà artigianali come Ginori 1735, San Lorenzo e Venini – continuano le collaborazioni con rinomati designer e artisti italiani e internazionali – Franco Albini, Giacomo Balla, Ron Gilad, Gaetano Pesce, per citare solo alcuni esempi.

E così anche la dimensione decorativa diventa centrale nell'esperienza abitativa, e viene a creare un orizzonte ampio e dettagliato di configurazioni possibili, in cui il profilo estetico di ogni ambiente trova la propria armonia. La ricca selezione di complementi offerta da Cassina consente di creare dinamismi visivi dialogando sempre secondo un codice di eccellenza

de l'entreprise à travers une collection éclectique dans laquelle des produits particulièrement novateurs et les icônes modernes créent ensemble des atmosphères accueillantes, dialoguant selon un code unique de conception, basé sur l'excellence. La collection comprend une proposition holistique pour la maison : séjour et salle à manger, espace nuit et espaces extérieurs. Cette vision est élargie et renforcée par Cassina Details, une collection complète d'accessoires, qui exalte toutes les pièces de la maison, créant des atmosphères authentiques et personnelles, avec une touche de design et d'artisanat. La collection rassemble produits nouveaux et existants : services de table, vases, lampes, miroirs, tapis, coussins et tissus pour les espaces intérieurs et extérieurs. L'accessoire devient ainsi également un aspect fondamental de l'ameublement et de la conception de l'espace : un objet qui a sa propre vie mais qui revêt de nouvelles significations dans l'unicité de l'environnement où il trouve place. Cassina présente notamment les nouveaux vases des célèbres designers Patricia Urquiola et Bodil Kjær, ainsi qu'une collaboration avec le duo créatif Formafantasma. Outre les excellences du Made in Italy – parmi lesquelles se distinguent des entreprises artisanales telles que Ginori 1735, San Lorenzo et Venini –, les collaborations se poursuivent avec des designers et artistes italiens et internationaux de renom, tels que Franco Albini, Giacomo Balla, Ron Gilad, Gaetano Pesce, pour n'en citer que quelques-uns. Ainsi, la dimension décorative devient également

zum Ausdruck bringt. Eine Kollektion, in der Produkte mit einer innovativen Seele und moderne Ikonen zusammen eine einladende Atmosphäre schaffen, die nach einem einzigartigen, auf Exzellenz basierenden Designcode miteinander in Dialog treten. Eine Kollektion, die einen ganzheitlichen Vorschlag für die Wohnung enthält, vom Wohn- und Essbereich bis zum Schlaf- und Outdoorbereich. Diese Vision wird durch Cassina Details erweitert und verstärkt: Eine komplette Kollektion von Wohnaccessoires, die alle Bereiche des Hauses hervorhebt und authentische und persönliche Atmosphären mit einem Hauch von Design und Handwerkskunst schafft. Die Kollektion umfasst neue und bestehende Produkte: Geschirr, Vasen, Lampen, Spiegel, Teppiche, Kissen und Textilien für den Innen- und Außenbereich. Das Accessoire wird so zu einem grundlegenden Aspekt bei der Einrichtung und Gestaltung von Räumen: ein Objekt, das ein Eigenleben hat, das aber in der Einzigartigkeit der Umgebung, in der es gestaltet wird, eine neue Bedeutung erhält. Cassina präsentiert insbesondere die neuen Vasen der bekannten Designerinnen Patricia Urquiola und Bodil Kjær, eine Zusammenarbeit mit dem Kreativduo Formafantasma. Neben den ausgezeichneten Produkten des Made in Italy – unter denen sich Handwerker wie Ginori 1735, San Lorenzo und Venini hervorheben – wird die Zusammenarbeit mit renommierten italienischen und internationalen Designern und Künstlern fortgesetzt: Franco Albini, Giacomo Balla, Ron





Thus, the decorative dimension becomes a core theme in domestic lifestyles and leads to the creation of a broad yet detailed horizon of possible arrangements in which the aesthetic profile of each room finds its own harmony. The splendid selection of accessories offered by Cassina makes it possible to create visual dynamics based on a code of design excellence, aesthetic sensitivity, integrity and cultural authority. Systems of pieces with a natural empathy, certain to establish an emotional connection with those who use them, adapt to different interpretations and pairings, ways of use and lifestyles. Represented by eight categories – Tableware, Objects, Vases, Textiles, Mirrors, Rugs and Large Accessories – they reflect the vast range of furnishings that complete the home while showcasing the eclecticism and versatility of Cassina designs through an unconventional, distinctive and powerful language, capable of expressing the tangible quality of both the individual object and the whole, beyond the constraints of fleeting fashions. And the intuition to envision the trends of tomorrow, today.

progettuale, di sensibilità formale, solidità e autorevolezza culturale. Sistemi di presenze naturalmente empatiche, che sanno stabilire una sintonia emozionale con chi le usa, adattandosi a interpretazioni, abbinamenti, circostanze d'uso e stili di vita differenti, qui rappresentati da otto categorie – Arte della Tavola, Oggetti, Vasi, Tessile, Specchi, Tappeti, Grandi Complementi – che riflettono la vasta gamma di accessori che completano la casa: mostrando l'eclettismo e la versatilità del design Cassina, attraverso un lessico non convenzionale, distintivo e potente, capace di esprimere la qualità tangibile sia dell'oggetto singolo sia dell'insieme, al di là delle mode effimere. E quell'istinto di anticipare nel presente le tendenze di domani.

centrale dans l'expérience domestique et crée un horizon vaste et détaillé de configurations possibles, où le profil esthétique de chaque pièce trouve sa propre harmonie. La riche sélection de meubles de complément et accessoires proposée par Cassina permet de créer des dynamismes visuels en communiquant toujours selon un code d'excellence de la conception, de sensibilité formelle, de solidité et d'autorité culturelle. Des systèmes de présences naturellement empathiques, qui savent établir une harmonie émotionnelle avec ceux qui les utilisent, s'adaptant à différentes interprétations, combinaisons, circonstances d'utilisation et modes de vie, représentés ici par huit catégories – Art de la Table, Objets, Vases, Textiles, Miroirs, Tapis, Grands meubles de complément et accessoires – qui reflètent la vaste gamme d'accessoires qui complètent la maison en révélant l'éclectisme et la polyvalence du design Cassina par un lexique non conventionnel, distinctif et puissant, à même d'exprimer la qualité tangible tant d'un seul objet que de l'ensemble, au-delà des modes éphémères. Et cet instinct d'anticiper les tendances de demain dans le présent.

Gilad, Gaetano Pesce, um nur einige zu nennen. Auf diese Weise wird auch die dekorative Ebene zum zentralen Element des Wohnerlebnisses und schafft einen breiten und detaillierten Horizont möglicher Konfigurationen, in dem das ästhetische Profil jedes Raumes seine eigene Harmonie findet. Die reiche Auswahl an Wohnaccessoires, die Cassina anbietet, ermöglicht es, visuelle Dynamiken zu kreieren, die immer nach einem Kodex von Design-Exzellenz, Gefühl für Formen, Solidität und kultureller Autorität kommunizieren. Systeme von einfühlbarer Präsenz, die in der Lage sind, eine emotionale Harmonie mit denjenigen herzustellen, die sie benutzen, und die sich an unterschiedliche Interpretationen, Kombinationen, Verwendungsumstände und Lebensstile anpassen. Sie werden hier in acht Kategorien dargestellt – die Kunst des Tafelns, Einrichtungsobjekte, Vasen, Textilien, Spiegel, Teppiche, große Wohnaccessoires – die die breite Palette von Accessoires widerspiegeln, die das Haus vervollständigen: die den Eklektizismus und die Vielseitigkeit des Cassina-Designs durch eine unkonventionelle, unverwechselbare und kraftvolle Sprache zum Ausdruck bringen, die in der Lage ist, die greifbare Qualität sowohl des einzelnen Objekts als auch des Ganzen jenseits der flüchtigen Moden zum Ausdruck zu bringen. Und dieser Instinkt, die Trends von morgen schon heute zu erkennen.

TABLEWARE

The Tableware design accessories and the complete range of table settings are the product of thoughtful design research. Quality and style are infused into dinnerware, flatware and textiles that become masterpieces of creative care and commitment, thanks to the A-list of key Italian partners with a reputation for excellence, like Ginori 1735 and to the contributions of internationally acclaimed designers like Le Corbusier, Charlotte Perriand, and Afra and Tobia Scarpa. Each object embodies sophisticated aesthetic experimentation that enhances the magnificence of its workmanship.

ARTE DELLA TAVOLA

Gli accessori di design legati all'arte della tavola e al suo completo allestimento sono il risultato di un'attenta ricerca progettuale. Qualità e gusto danno vita a servizi di piatti, posate, tessuti che diventano capolavori di cura e dedizione, grazie alle importanti collaborazioni con eccellenze italiane come Ginori 1735 e ai contributi di famosi designer di fama internazionale quali Le Corbusier, Charlotte Perriand, Afra e Tobia Scarpa. Ogni oggetto porta con sé una ricerca estetica sofisticata che esalta la preziosità delle lavorazioni.

ART DE LA TABLE

Les accessoires de design liés à l'art de la table et à sa préparation complète sont le résultat d'une recherche conceptuelle minutieuse. Grâce à d'importantes collaborations avec des excellences italiennes telles que Ginori 1735 et aux contributions de designers de renommée internationale comme Le Corbusier, Charlotte Perriand, Afra et Tobia Scarpa, la qualité et le gout donnent le jour à des services de vaisselle, de couverts, de textiles qui deviennent des chefs-d'œuvre d'attention et de dévouement. Chaque objet porte en soi une recherche esthétique sophistiquée qui exalte le caractère précieux de la fabrication.

DIE KUNST DES TAFELNS

Die Design-Accessoires, die mit der Kunst einer stilvollen Tafel (des Tisches) und ihrer kompletten Gestaltung verbunden sind, sind das Ergebnis einer sorgfältigen Designforschung. Qualität und Geschmack lassen Teller, Besteck und Textilien zu Meisterwerken der Sorgfalt und Hingabe werden, dank der bedeutenden Zusammenarbeit mit italienischen Spitzenkünstlern wie Ginori 1735 und den Beiträgen berühmter internationaler Designer wie Le Corbusier, Charlotte Perriand, Afra und Tobia Scarpa. Jeder Gegenstand ist von einer ausgeklügelten ästhetischen Forschung begleitet, die die Kostbarkeit der Verarbeitung unterstreicht.



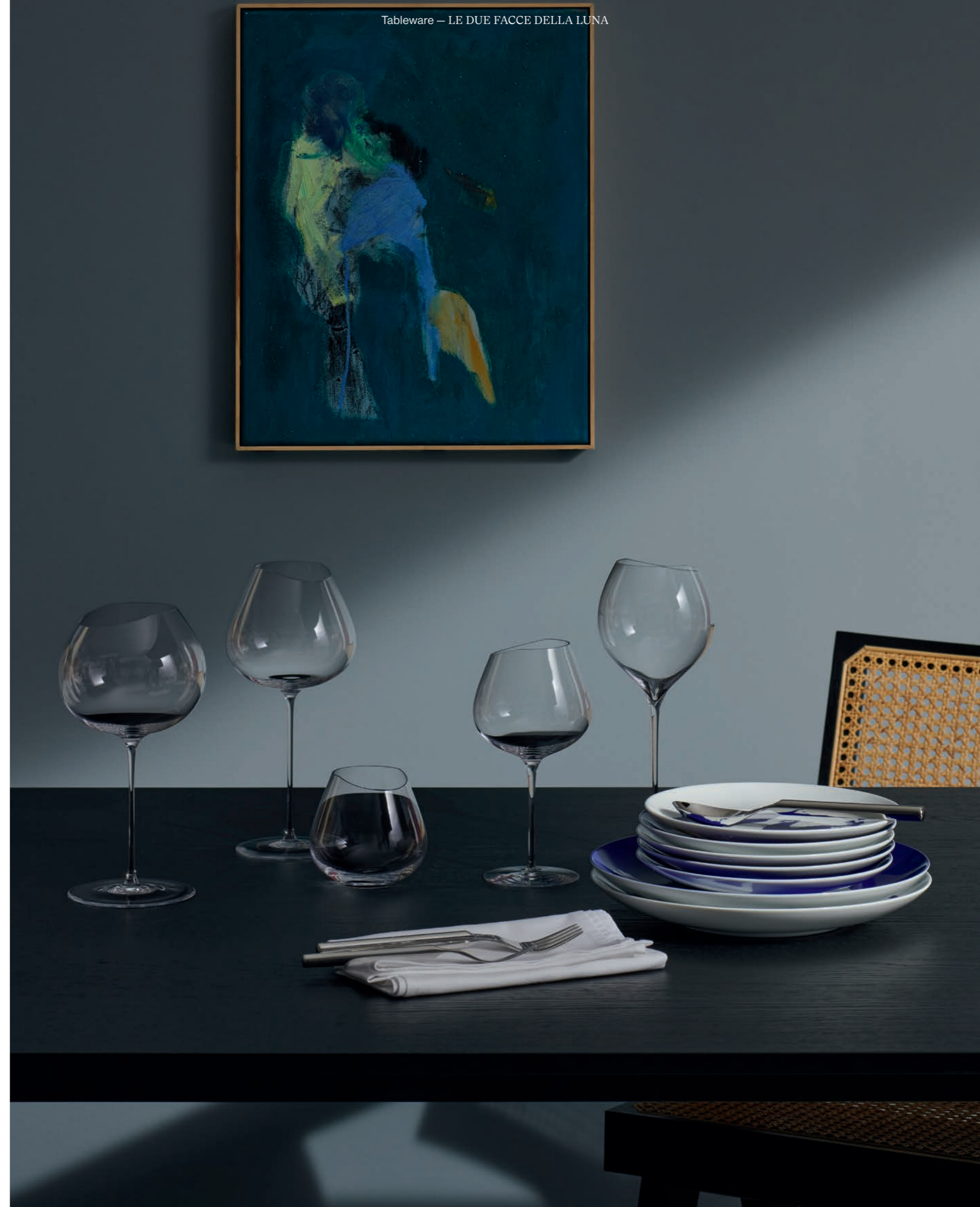





VASES

The ancient Venini tradition of blown glass, the sophistication of the Ginori 1735 porcelain, the material qualities of the metals all dovetail in exquisite design. Contemporary vases that, with their respective explorations of form, chart new means of expression. Poised between tradition and innovation, they explore cutting-edge materials and production techniques. Bathed in colour, shimmering, iridescent reflections, transparency and interplays of light, lightness, harmony of form and new geometries shape the aesthetic signature of the vases.

VASI

L'antica tradizione del vetro soffiato di Venini, la raffinatezza della porcellana di Ginori 1735, la matericità dei metalli si sposano con il design. Vasi contemporanei che con le rispettive ricerche formali tracciano nuove rotte espressive. In bilico fra tradizione e innovazione, utilizzano i materiali e le tecniche produttive in maniera innovativa. Bagni di colore, riflessi cangianti e iridescenti, trasparenze e giochi di luce, leggerezza, armonia delle forme, nuove geometrie compongono la cifra estetica dei vasi.

VASES

L'ancienne tradition du verre soufflé de Venini, le raffinement de la porcelaine Ginori 1735, la matérialité des métaux se conjuguent au design. Des vases contemporains qui, à travers leurs recherches formelles respectives, tracent de nouvelles voies d'expression. Entre tradition et innovation, ils utilisent les matériaux et les techniques de fabrication de manière innovante. Bains de couleur, reflets irisés et chatoyants, transparences et jeux de lumière, légèreté, harmonie des formes, nouvelles géométries composent l'esthétique des vases.

VASEN

Die antike Tradition des mundgeblasenen Glases von Venini, die Raffinesse des Porzellans von Ginori 1735 und die Materialität von Metallen werden mit Design kombiniert. Zeitgenössische Vasen, die mit ihrer jeweiligen formalen Forschung neue expressive Wege beschreiten. Im Spannungsfeld zwischen Tradition und Innovation setzen sie Materialien und Produktionstechniken auf innovative Weise ein. Farbbäder, irisierende und schillernde Reflexe, Transparenzen und Lichtspiele, Leichtigkeit, Harmonie der Formen und neue Geometrien machen den ästhetischen Code der Vasen aus.

















OBJECTS

Not just objects but design pieces. Considerable precision and attention to detail, intuition and skilled artisan craftsmanship bring the decorative dimension centre stage in home life. Sculptural elements, candles and diffusers of expressive fragrances, hand-painted porcelain: each object is one-of-a-kind and defines refined decor experiences to enliven any space and decorate the home with a touch of originality.

OGGETTI

Non semplici oggetti, ma pezzi di design. Il grande lavoro di precisione e di attenzione ai dettagli, la sapienza e la maestria artigianale rendono la dimensione decorativa centrale nell'esperienza abitativa. Elementi sculturali, candele e diffusori dalle fragranze espressive, porcellane dipinte a mano: ogni oggetto è unico in ogni suo aspetto, definisce raffinate esperienze di arredo per animare qualsiasi spazio e decorare la casa con un tocco di originalità.

OBJETS

Pas de simples objets, mais des pièces de design. Le travail de grande précision et le souci du détail, le savoir et l'habileté artisanale placent la dimension décorative au cœur de la vie domestique. Éléments sculpturaux, bougies et diffuseurs de parfums expressifs, porcelaines peintes à la main : chaque objet est unique en tout point, il définit des expériences d'ameublement raffinées pour animer n'importe quel espace et apporter une touche d'originalité à la décoration de la maison.

EINRICHTUNGSOBJEKTE

Nicht nur Objekte, sondern Design-Stücke. Die große Arbeit mit Präzision und Liebe zum Detail, das Wissen und das handwerkliche Können machen die dekorative Dimension zu einem zentralen Bestandteil des Wohnerlebnisses. Skulpturale Elemente, Kerzen und Diffusoren mit ausdrucksstarken Düften, handbemaltes Porzellan: Jedes Objekt ist in jeder Hinsicht einzigartig und definiert raffinierte Einrichtungserlebnisse, die jeden Raum beleben und das Zuhause mit einem Hauch von Originalität schmücken.













TEXTILES

Cassina design investigates fresh material forms and unprecedented tactile sensations to reproduce in textile decorations. Its creative impulse leans into colours, lightness, texture and the elegance of stunning weaves, in addition to outstanding handcrafted qualities. The variety of fibres and yarns ties together the welcoming softness of the blankets, the silky hues of the sheets and cushions and the graceful fall of the drapes. The elegant, refined transparency of the Dedar fabrics explores the interweaving of matter, air and light or sheers that lend volume and help to visually expand spaces, bestowing a finely crafted and welcoming feel to the room.

TESSILE

Il design di Cassina ricerca nuove forme materiche e inedite sensazioni tattili da riprodurre nel decoro tessile. La sua azione creativa punta su cromie, leggerezza, matericità e sull'eleganza di trame artigianali. La varietà di fibre e filati accomuna la morbidezza accogliente delle coperte, le tinte setose di lenzuola e cuscini, la caduta sinuosa delle tende. L'elegante raffinatezza delle trasparenze dei tessuti Dedar esplora l'intreccio tra materia, aria e luce per veli che danno volume e aiutano ad allargare visivamente gli spazi, donando alla stanza un aspetto curato e accogliente.

TEXTILE

Le design de Cassina recherche de nouvelles matières et de nouvelles sensations tactiles à reproduire dans la décoration textile. Son action créative mise sur les couleurs, la légèreté, la matière et l'élégance des effets de trame tout en se distinguant par ses précieuses qualités artisanales. La variété des fibres et des fils unit la douceur douillette des couvertures, les teintes soyeuses des draps et des oreillers, le tombé sinueux des rideaux. L'élégant raffinement des transparences des tissus Dedar explore l'enchevêtrement de la matière, de l'air et de la lumière dans des voilages qui ajoutent du volume et contribuent à agrandir visuellement les espaces, donnant à la pièce un aspect soigné et accueillant.

TEXTILIEN

Cassinass Design sucht nach neuen Materialformen und noch nie dagewesenen taktilen Empfindungen, die in der Textildécoration wiedergegeben werden sollen. Ihr kreatives Handeln konzentriert sich auf Farben, Leichtigkeit, Materialität und die Eleganz von Effektgeweben und zeichnet sich durch eine wertvolle Handwerkskunst aus. Die Vielfalt der Fasern und Garne vereint die kuschelige Weichheit von Decken, die seidigen Farbtöne von Laken und Kissen, den geschmeidigen Fall von Vorhängen. Die elegante Raffinesse der transparenten Dedar-Stoffe erforscht die Verflechtung von Material, Luft und Licht für Schleier, die Volumen verleihen und dazu beitragen, die Räume optisch zu vergrößern und dem Raum ein gepflegtes und einladendes Aussehen zu verleihen.





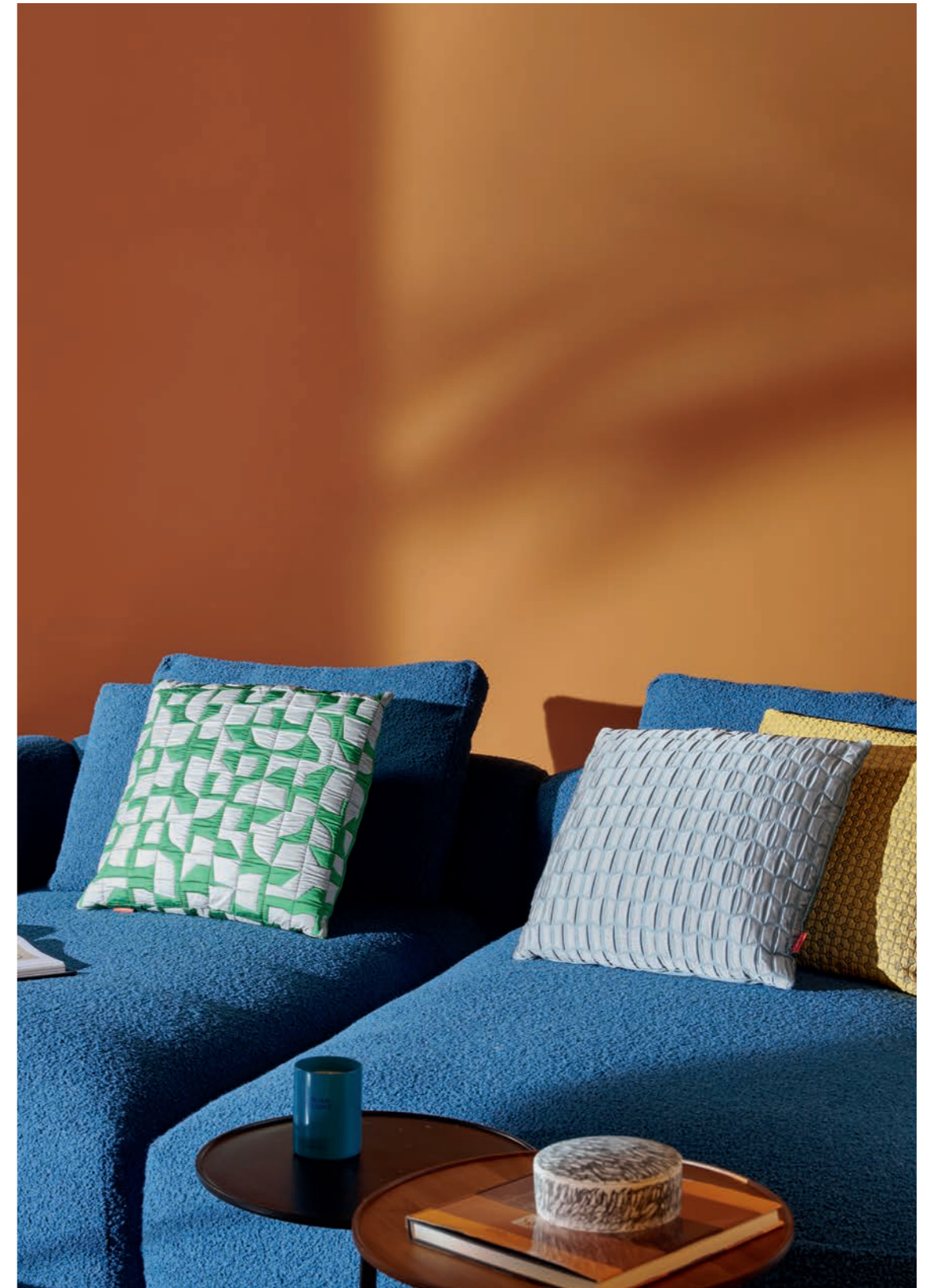

MIRRORS

Geometries, perspectives, reflections and interplays of light expand spaces and open up rooms. An absolute tribute to beauty, the mirror is an antique furnishing, a multipurpose ornament in dialogue with the pieces around it that defines the elegance of places, combining functionality and beauty. The different shapes and solutions of the Collection set apart the uniqueness of the Cassina artistic line.

SPECCHI

Geometrie, prospettive, riflessi e giochi di luce per allargare le stanze e aprire gli ambienti. Omaggio assoluto alla bellezza, lo specchio è un arredo antico, decoro polivalente in dialogo con i pezzi che lo circondano e che definisce l'eleganza dei luoghi combinando funzionalità ed estetica. Le diverse forme e soluzioni della Collezione distinguono l'unicità della proposta artistica di Cassina.

MIROIRS

Géométries, perspectives, reflets et jeux de lumière pour agrandir les pièces et ouvrir les espaces. Hommage absolu à la beauté, le miroir est un objet ancien, une décoration polyvalente qui dialogue avec les pièces qui l'entourent et définit l'élégance des lieux en alliant fonctionnalité et esthétique. Les différentes formes et solutions de la Collection distinguent le caractère unique de l'offre artistique de Cassina.

SPIEGEL

Geometrien, Perspektiven, Spiegelungen und Lichtspiele, um Räume zu vergrößern und zu öffnen. Als absolute Hommage an die Schönheit ist der Spiegel ein antikes Möbelstück, eine vielseitige Dekoration, die mit den sie umgebenden Gegenständen in Dialog tritt und die Eleganz von Räumen durch die Verbindung von Funktionalität und Ästhetik definiert. Die verschiedenen Formen und Lösungen der Kollektion machen die Einzigartigkeit von Cassinas künstlerischem Vorschlag aus.









RUGS

An accessory with a thousand-year tradition, it has now become the lead actor in exciting reinterpretations by actors in the world of design; outstanding among these is the partnership with cc-tapis for the rugs by Charlotte Perriand. A rug is a decor item able to lend warmth and unique personality to any room. The sophisticated details, different hues and colour effects produce harmonies that create an overall connection and lend themselves to the diverse needs of modern decor. The superiority of the fibres and yarns elevates the fine craftsmanship of hand weaving in an ideal combination of craftsmanship and contemporary design.

TAPPETI

Complemento d'arredo dalla tradizione millenaria, oggi diventato protagonista di interessanti reinterpretazioni da parte delle firme del mondo del design, tra le quali spicca la collaborazione con cc-tapis per i tappeti di Charlotte Perriand. Il tappeto è un elemento di decoro capace di donare un calore e una personalità unici ad ogni ambiente: la raffinatezza dei dettagli, le diverse tonalità e gli effetti cromatici danno vita ad armonie che creano collegamento d'insieme e si prestano alle diverse esigenze dell'arredo moderno. L'eccellenza delle fibre e dei filati esalta la maestria delle lavorazioni della tessitura manuale in un perfetto connubio fra artigianato e design contemporaneo.

TAPIS

Accessoire d'ameublement à la tradition millénaire, il fait aujourd'hui l'objet d'intéressantes réinterprétations par les grands noms du monde du design, parmi lesquels se distingue la collaboration avec cc-tapis pour les tapis de Charlotte Perriand. Le tapis est un élément décoratif en mesure d'apporter une chaleur et une personnalité uniques à n'importe quelle pièce : le raffinement des détails, les différentes nuances et les effets chromatiques font naître des harmonies qui créent une connexion d'ensemble et se prêtent aux différents besoins de l'ameublement moderne. L'excellence des fibres et des fils valorise l'art du tissage manuel, alliant à la perfection artisanat et design contemporain.

TEPPICHE

Ein Einrichtungsgegenstand mit tausendjähriger Tradition, der heute zum Protagonisten interessanter Neuinterpretationen durch Designer geworden ist, darunter die Zusammenarbeit mit cc-tapis für die Teppiche von Charlotte Perriand. Ein Teppich ist ein dekoratives Element, das jeder Umgebung eine einzigartige Wärme und Persönlichkeit verleihen kann: Die Raffinesse der Details, die verschiedenen Schattierungen und chromatischen Effekte schaffen Harmonien, die einen Gesamtzusammenhang herstellen und sich an die verschiedenen Bedürfnisse der modernen Einrichtung anpassen lassen. Die Exzellenz der Fasern und der Garne unterstreicht die Handwerkskunst der Handweberei in einer perfekten Kombination aus handwerklichem Können und modernem Design.

















LARGE ACCESSORIES

Screens to divide and complete spaces with bold artistic flair, flexible furnishings that translate new domestic routines into design. It is in the individuality of these objects that the aesthetic profile of each room finds its own harmony and defines its character. Cassina offers an extraordinary selection of accessories designed in detail to create visual dynamics and personalise styles and solutions for every design project.

GRANDI COMPLEMENTI

Paraventi per dividere e completare gli spazi con una forte impronta artistica, arredi flessibili che traducono in design le nuove ritualità domestiche. È nella particolarità di questi oggetti che il profilo estetico di ogni ambiente trova la propria armonia e definisce il proprio carattere. Cassina propone una ricca selezione di complementi studiati nel dettaglio per creare dinamismi visivi e personalizzare stile e soluzioni per ogni progetto di arredo.

GRANDS MEUBLES DE COMPLÉMENT ET ACCESSOIRES

Des paravents pour diviser et compléter les espaces avec une forte empreinte artistique, des meubles flexibles qui traduisent en design de nouveaux rituels domestiques. C'est dans la particularité de ces objets que le profil esthétique de chaque environnement trouve sa propre harmonie et définit son propre caractère. Cassina propose une riche sélection de meubles de complément et accessoires, étudiés dans le détail pour créer des dynamismes visuels et personnaliser le style et les solutions pour chaque projet d'ameublement.

GROSSE WOHNACCESSOIRES

Paravents zur Unterteilung und Vervollständigung von Räumen mit starker künstlerischer Prägung, flexible Einrichtungsgegenstände, die neue häusliche Rituale in Design umsetzen. In der Einzigartigkeit dieser Objekte findet das ästhetische Profil eines jeden Raumes seine Harmonie und definiert seinen Charakter. Cassina bietet eine reiche Auswahl an Wohnaccessoires, die bis ins kleinste Detail durchdacht sind, um eine visuelle Dynamik zu schaffen und den Stil und die Lösungen für jedes Einrichtungsprojekt individuell zu gestalten.









DATA SHEETS



TABLEWARE

Arte della tavola, Art de la table, Kunst des tafelns



GLYNTEA
Chiara Andreatti
P. 94



LE DUE FACCE DELLA LUNA
Afra & Tobia Scarpa
P. 96



**LE MONDE DE CHARLOTTE
PERRIAND**
Charlotte Perriand
P. 98



SERVICE PRUNIER
Le Corbusier
P. 100



TAAC
Davide Oldani
P. 102



TOGETHER
Cassina
P. 104



GLYNTEA
CHIARA ANDREATTI, 2025



EN A simple, formal design, defined by just a few lines that produce a sculptural centerpiece, in polished metal and wood. Glyntea reinterprets the silver trays of the traditional table with a contemporary vibe, using stainless steel to enliven the surfaces with reflections. It is characterized by a curved and folded central body, upon which two wooden elements are mounted, creating a textural contrast.

IT Un disegno semplice e rigoroso, definito da poche linee che danno vita a un centrotavola scultoreo, in metallo lucido e legno. Glyntea reinterpreta i vassoi in argento della tavola tradizionale in chiave contemporanea, usando l'acciaio inox per animare le superfici di riflessi. È caratterizzato da un corpo centrale curvato e piegato sul quale sono montati due elementi in legno, creando un contrasto materico.

FR Un design simple et rigoureux, défini par quelques lignes qui donnent naissance à un centre de table sculptural en métal brillant et en bois. Glyntea réinterprète les plateaux en argent de la table traditionnelle dans un esprit contemporain, en utilisant l'acier inoxydable pour animer les surfaces de reflets. Il se caractérise par un corps central courbé et plié sur lequel sont montés deux éléments en bois, créant ainsi un contraste de matières.

DE Ein schlichtes und strenges Design, das durch wenige Linien definiert wird, die einen skulpturalen Tafelaufsatz aus glänzendem Metall und Holz kreieren. Glyntea ist eine moderne Neuinterpretation der traditionellen Silberschale, deren Oberflächen dank der Verwendung von Edelstahl Lichtreflexe zurückwerfen. Der Tafelaufsatz besteht aus einem zentralen, gekrümmten und gebogenen Element, an dem zwei Elemente aus Holz montiert sind, die einen materiellen Kontrast schaffen.



175 N1

175 N2

175 N3

175 F1

175 F2

175 F3

GLYNTEA

Centerpiece
Centrotavola
Centre de table
Tafelaufsatz

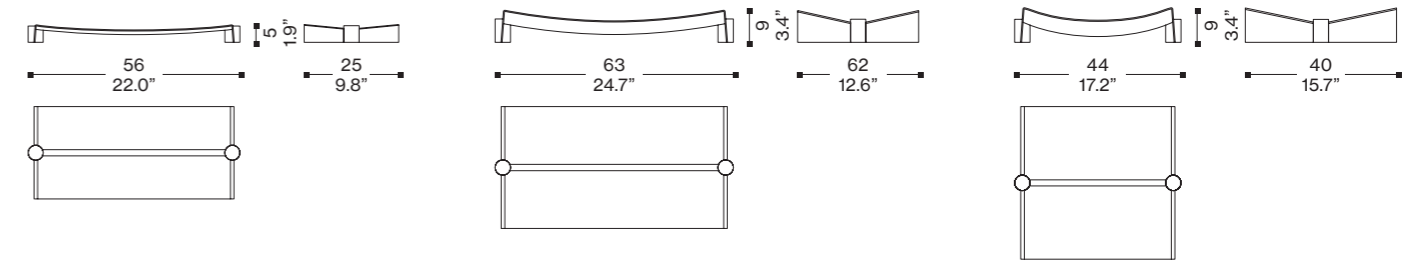

Stainless steel
Acciaio inox
Acier inoxydable
Edelstahl

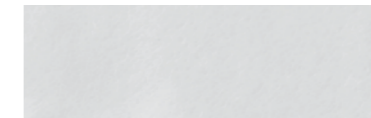

Polished stainless steel
Acciaio inox lucido
Acier inoxydable poli
Poliertem edelstahl

Wood
Legno
Bois
Holz

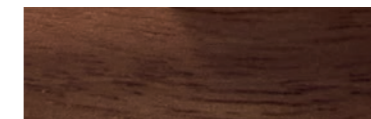

American walnut
Noce canaletto
Noyer américain
Amerikanischem nussbaum



Black stained ashwood
Frassino tinto nero
Frêne teinté noir
Schwarz gebeizten esche

Detail
Dettaglio
Détail
Detail



LE DUE FACCE DELLA LUNA
AFRA & TOBIA SCARPA, 1979/2022



EN Cassina rediscovers and re-issues Le Due Facce della Luna, the flatware service designed in 1979 by Afra and Tobia Scarpa. A 24-piece set of flatware in stainless steel: a perfectly balanced blend of beauty and function, a masterpiece of creativity and dedication.

IT Cassina riscopre e riedita Le due facce della Luna, il servizio di posate firmato nel 1979 da Afra e Tobia Scarpa. Un set da tavola da 24 pezzi in acciaio inox: un mix dal perfetto equilibrio estetico e funzionale, un capolavoro di cura e dedizione.

FR Cassina redécouvre et réédite Le Due Facce della Luna, le service de couverts signé en 1979 par Afra et Tobia Scarpa. Un service de table de 24 pièces en acier inoxydable : un mélange parfaitement équilibré d'esthétique et de fonctionnalité, un chef-d'œuvre de minutie et d'application.

DE Cassina bringt das Besteckset Le Due Facce della Luna, das 1979 von den Designern Afra und Tobia Scarpa entworfen wurde, in einer Neuauflage heraus. Ein 24-teiliges Besteckset aus Edelstahl: die perfekte Harmonie von Design und Funktion und ein Meisterstück der Sorgfalt und Leidenschaft.

D05 01

Table fork
Forchetta tavola
Fourchette de table
Gabel

**D05 02**

Table knife
Coltello tavola
Couteau de table
Tafelmesser

**D05 03**

Table spoon
Cucchiaio tavola
Cuillère de table
Suppenlöffel

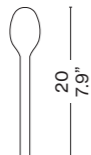
**D05 11**

Fruit fork
Forchetta da frutta
Fourchette à fruits
Obstgabel

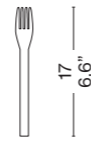
**D05 12**

Fruit knife
Coltello da frutta
Couteau à fruits
Obstmesser

**D05 13**

Tea/coffee scoop
Paletta tè/café
Palette à thé/café
Tee-/Kaffeelöffel

**Metal**

Metallo
Métal
Metall



Stainless steel
Acciaio inox
Acier inoxydable
Edelstahl

Detail

Dettaglio
Détail
Detail



LE MONDE DE CHARLOTTE PERRIAND
 CHARLOTTE PERRIAND, 2021
 CASSINA WITH GINORI 1735



EN The collection – which began as a partnership between Cassina and Pernette Perriand-Barsac – is inspired by the photographs taken by Perriand between 1933 and 1934 and manufactured in partnership with Ginori 1735. Hand-decorated patterns for a dinnerware set allowed the designer's passion for ceramics – matured in contact with the Japanese masters during the years she lived in the Far East – to flourish.

IT La collezione, nata dalla collaborazione tra Cassina e Pernette Perriand-Barsac, è ispirata ai pattern delle fotografie scattate da Perriand tra il 1933 e il 1934 e realizzate in collaborazione con Ginori 1735. Fantasie decorate a mano per un servizio di piatti che porta a compimento un'altra passione della designer, quella per la ceramica, sviluppata a contatto con i maestri giapponesi negli anni vissuti in Oriente.

FR Réalisée en collaboration avec Ginori 1735, la collection est issue de la collaboration entre Cassina et Pernette Perriand-Barsac et s'inspire des motifs des photographies prises par Perriand entre 1933 et 1934. Ce service de table aux motifs décorés à la main concrétise une autre passion de la designer, celle de la céramique, développée au contact de maîtres japonais au fil des années passées en Orient.

DE Die Kollektion ist als Gemeinschaftsprojekt von Cassina und Pernette Perriand-Barsac entstanden, inspiriert von den Mustern der Fotografien, die Perriand in den Jahren 1933 und 1934 aufgenommen hat, und wird in Zusammenarbeit mit Ginori 1735 realisiert. Handgemalte Muster für ein Tafelservice, das eine weitere Leidenschaft der Designerin zur Vollendung bringt, nämlich ihre Leidenschaft für die Keramik, die sie in ihren Jahren entwickelte, die sie im Orient verbracht hat und wo sie mit den japanischen Meistern in Kontakt gekommen ist.

GNR CP 01/02/03

Set of 2 service plates
 Set di 2 piatti segnaposto
 Set de 2 assiettes de présentation
 Set mit 2 Platztellern

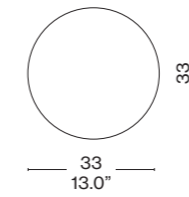

GNR CP 11/12/13

Set of two dinner plates
 Set di 2 piatti piani
 Set de 2 assiettes plates
 Set mit 2 flachen Tellern

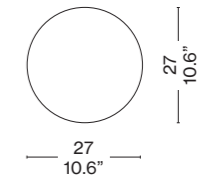

GNR CP 21/22/23

Set of 2 soup plates
 Set di 2 piatti fondi
 Set de 2 assiettes creuses
 Set mit 2 Suppentellern

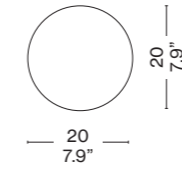

GNR CP 31/32/33

Set of 2 dessert plates
 Set di 2 piatti dessert
 Set de 2 assiettes à dessert
 Set mit 2 Desserttellern

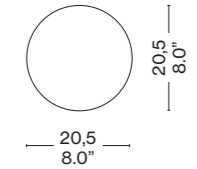

Porcelain with glossy finish

Porcellana con finitura lucida
 Porcelaine finition brillante
 Porzellan mit glänzender Oberfläche



Detail

Dettaglio
 Détail
 Detail



GNR CP 01

GNR CP 02

GNR CP 03

GNR CP 11

GNR CP 12

GNR CP 13



GNR CP 21

GNR CP 22

GNR CP 23

GNR CP 31

GNR CP 32

GNR CP 33

SERVICE PRUNIER
LE CORBUSIER, 1956-61
CASSINA WITH GINORI 1735



EN The tableware collection by Le Corbusier was revisited by Cassina, thanks to its partnership with Ginori 1735; it remains true to the original design. In 1961, owner Madame Prunier asked Le Corbusier to design a tableware service for her restaurant with the hands-entwined motif designed in 1951. These plates combined, as the Maestro loved to say, quality and taste or "the taste of shapes".

IT La collezione per la tavola firmata da Le Corbusier viene rieditata da Cassina grazie alla collaborazione con Ginori 1735, nel rispetto del progetto originale. Nel 1961, la proprietaria Madame Prunier chiese a Le Corbusier la progettazione di un servizio da tavola per il suo ristorante con il motivo a mani intrecciate disegnato nel 1951. In questi piatti si combinavano, come amava dire il Maestro, qualità e gusto o "il gusto delle forme".

FR Cassina réédite la collection pour la table signée Le Corbusier en collaboration avec Ginori 1735, dans le respect du projet d'origine. En 1961, Madame Prunier demande à Le Corbusier de concevoir un service de table pour le restaurant dont elle est propriétaire, avec le motif des mains entrelacées, dessiné en 1951. Dans ces assiettes se combinaient, comme leur créateur aimait à le dire, la qualité et le gout, ou « le gout des formes ».

DE Die Kollektion für das Service von Le Corbusier wird von Cassina in Zusammenarbeit mit Ginori 1735 neu aufgelegt, unter Wahrung des ursprünglichen Projekts. 1961 bat die Besitzerin des Restaurants Madame Prunier Le Corbusier, ein Tafelservice für ihr Restaurant mit dem Motiv der drei ineinander verschränkten Hände zu entwerfen, die Corbusier 1951 gezeichnet hatte. Le Corbusier schuf diese Teller, in denen Qualität und Geschmack oder "der Geschmack der Form" kombiniert wurden, wie er zu sagen pflegte.

GNR 20

Set of 2 dessert plates
Set di 2 piatti dessert
Set de 2 assiettes à dessert
Set mit 2 Desserttellern

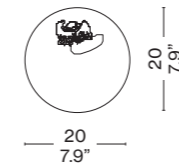
**GNR 21**

Set of 2 flat plates
Set di due piatti piani
Set de deux assiettes plates
Set mit zwei flachen Tellern

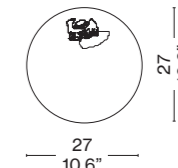
**GNR 22**

Set of 2 soup plates
Set di due piatti fondi
Set de deux assiettes creuses
Set aus zwei Suppentellern

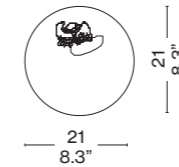
**GNR 23**

Coffee service for two
Servizio da caffè per due
Service à café pour deux
Kaffeesservice für zwei

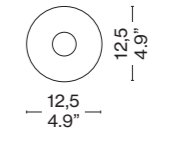

Porcelain
Porcellana
Porcelaine
Porzellan

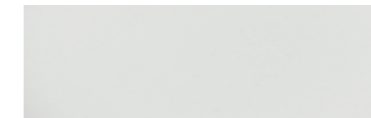

White
Bianco
Blanche
Weiß

Detail
Dettaglio
Détail
Detail



GNR 20



GNR 21



GNR 22



GNR 23

TAAC
DAVIDE OLDANI, 2023



EN Taac, by chef Davide Oldani, is a metaphoric reinterpretation of the significance of the seasons at table. The collection comprises four enamelled ceramic containers in the shape of a squash, onion, asparagus and rooster, available in three colours: chalk, grey or cobalt blue. These elements elevate, through sensory appeal, the significance of the ingredient itself. Each piece is made up of a container whose lid - a cloche - reveals the recipe based on a seasonal ingredient. The objects are functional as well as decorative.

IT Taac dello chef Davide Oldani è una reinterpretazione metaforica del significato di stagionalità a tavola. La collezione è composta da quattro contenitori in ceramica smaltata a forma di zucca, cipolla, asparago e galletto, disponibili in tre colori: gesso, grigio e cobalto. Questi elementi elevano, tramite la sensorialità, il significato stesso dell'ingrediente. Ciascun pezzo è composto da un contenitore il cui coperchio, una cloche, rivela la ricetta a base di un ingrediente stagionale.

FR Taac du chef Davide Oldani est une réinterprétation métaphorique du sens de la saisonnalité à table. La collection se compose de quatre récipients en céramique émaillée en forme de courge, d'oignon, d'asperge et de coquelet, disponibles en trois couleurs : plâtre, gris et cobalt. Par le biais de la sensorialité, ces éléments élèvent le sens même de l'ingrédient. Chaque pièce est composée d'un récipient dont le couvercle, une cloche, révèle l'ingrédient saisonnier de base de la recette.

DE Taac des Chefkochs Davide Oldani ist eine metaphorische Neuinterpretation der Bedeutung der Saisonalität bei Tisch. Die Kollektion umfasst vier Gefäße aus glasierter Keramik in Form eines Kürbisses, einer Zwiebel, eines Spargels und eines Hahns, die in den drei Farben Kreideweiß, Gau und Kobaltblau erhältlich sind. Diese vier Elemente heben durch die Sinneswahrnehmung die Bedeutung der Zutaten hervor. Jedes Gefäß besteht aus einer Cloche-Schale, die ein Hinweis auf das Rezept aus saisonalen Zutaten ist.

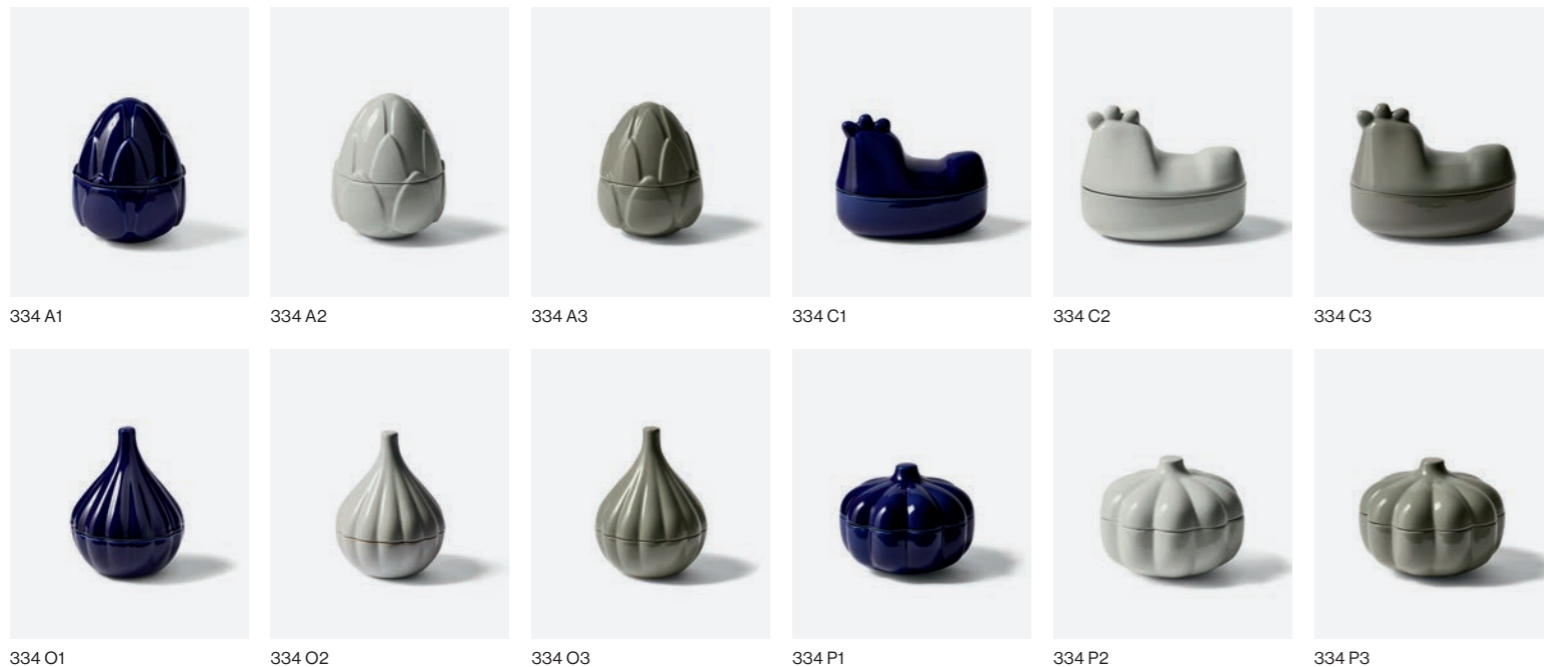

Asparagus

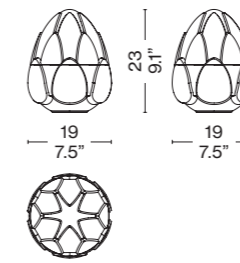

Chicken

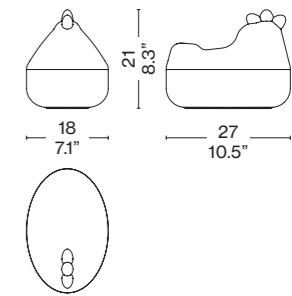

Onion

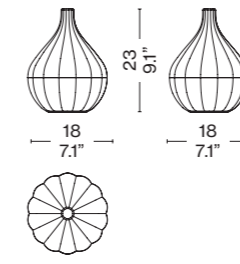

Pumpkin

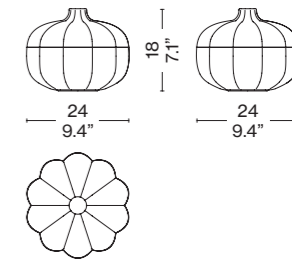

Glossy enamelled ceramic
Ceramica smaltata lucida
Céramique émaillée brillante
Glänzend glasierte Keramik

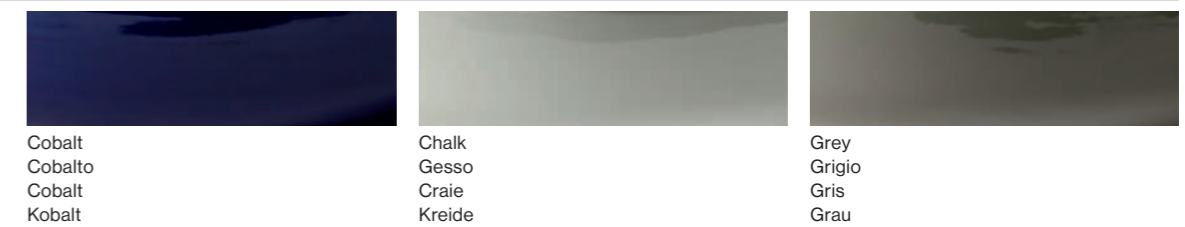

Cobalt
Cobalto
Cobalt
Kobalt

Chalk
Gesso
Craie
Kreide

Grey
Grigio
Gris
Grau

Detail
Dettaglio
Détail
Detail



TOGETHER
 CASSINA, 2021

EN Local artisan tradition gives rise to a sophisticated design project for the table, composed of elegant placemats. Together takes inspiration from the handiwork of Myanmar, where the long-neck women start with yarn from lotus flowers to create soft, uneven weaves. The placemats are reminiscent of the Friulan basket-making tradition that starts with woven wicker, which here creates geometric patterns based on simple shapes.

IT La tradizione dell'artigianato locale dà origine a un raffinato progetto di design per la tavola composto da eleganti tovagliette. Together è ispirata alle manifatture del Myanmar, dove le donne giraffa partono dal filato dei fiori di loto per generare trame morbide e irregolari. Le tovagliette richiamano la tradizione friulana di produrre cesti partendo dall'intreccio dei vimini, che qui crea pattern geometrici su forme semplici.

FR La tradition de l'artisanat local donne naissance à un projet raffiné de design pour la table composé de deux élégants sets de table. Together s'inspire des manufactures du Myanmar, où les femmes girafes génèrent des textures souples et irrégulières à partir du fil des fleurs de lotus. Les sets de table rappellent la tradition frioulane de fabriquer des paniers à partir de rotin tressé qui permet ici de créer des motifs géométriques sur des formes simples.

DE Aus der Tradition der lokalen Handwerkskunst ist ein hochwertiges Designprojekt für den Tisch entstanden, das elegante Tischsets umfasst. Together inspiriert sich an den Manufakturen von Myanmar, wo die Giraffenfrauen aus dem Garn der Lotusblume weiche und unregelmäßige Gewebe fertigen. Die Tischsets greifen die friaulische Tradition der geflochtenen Weidenkörbe auf und setzen das Flechtwerk hier mit geometrischen Mustern und einfachen Formen um.

2-Place-setting table runner
 Set per 2 coperti - runner
 Set pour 2 couverts - chemin de table
 Set für 2 Gedecke - Tischläufer



2-Place-setting table runner
 Set per 2 coperti - runner
 Set pour 2 couverts - chemin de table
 Set für 2 Gedecke - Tischläufer



Set for 2 places - 2 napkins
 Set per 2 coperti - 2 tovagliette
 Set pour 2 couverts - 2 sets de table
 Set für 2 Gedecke - Tischsets

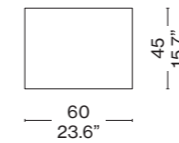

80% polypropylene, 20% polyamide
 80% polipropilene, 20% poliammide
 80% polypropylène, 20% polyamide
 80% Polypropylen, 20% Polyamid



Fiore di Loto

41% polyacrylic, 32% cotton, 27% polyester
 41% poliacrilico, 32% cotone, 27% poliestere
 41% polyacrylique, 32% coton, 27% polyester
 41% Polyacryl, 32% Baumwolle, 27% Polyester



Ceston

Laundering instructions
 Istruzioni di lavaggio
 Instructions de lavage
 Waschanleitung

Washable in water 30° C
 Lavabile in acqua a 30 °C
 Lavable à l'eau 30° C
 In Wasser 30° C waschbar

Detail
 Dettaglio
 Détail
 Detail



D03 01



D03 02



D03 11



D03 12



D03 21



D03 22

VASES

Vasi, Vases, Vasen



BROLIC
Bradley L. Bowers
P. 108



COLOURDISC
Bethan Laura Wood
P. 110



CORAL
Cassina
P. 112



CROSS
Bodil Kjær
P. 114



IMPRONTA
Ico & Luisa Parisi
P. 116



JELLY
Cassina
P. 118



POST SCRIPTUM
Formafantasma
P. 120



SESTIERE
Patricia Urquiola
P. 124



SILVAN
Cassina
P. 128



SKYSCRAPER
Bodil Kjær
P. 130



VASE À FLEURS ÉCHANCRÉ
Charlotte Perriand
P. 132



BROLIC
 BRADLEY L. BOWERS, 2024

EN A collection of sculptural vases by Bradley L. Bowers, based on alternating positive and negative spaces and flat and rounded shapes with a dynamic, undulating style, as if to reproduce the effect of the breath on the human body or the perpetual motion of waves on the shore. Made of white ceramic that is then coloured, the Brolic vases are contemporary creations designed to become charismatic presences in the home. Their distinctive, hand-moulded shape conveys the contiguous nature of the artistic quest and collectible design, which Bowers finds fascinating.

IT Una collezione di vasi scultorei, firmata da Bradley L. Bowers, basata su un'alternanza di pieni e vuoti, di forme piatte e tondeggianti dallo stile movimentato e ondulato, come a ricreare l'effetto del respiro umano sul corpo o il movimento incessante del mare sulla riva. Realizzati in ceramica bianca successivamente colorata, i vasi Brolic sono creazioni contemporanee pensate per diventare presenze carismatiche nello spazio domestico. La loro forma peculiare, plasmata artigianalmente, dichiara la contiguità con la ricerca artistica e del design da collezione, a cui Bowers guarda con interesse.

FR Une collection de vases sculpturaux, signée Bradley L. Bowers, basée sur une alternance de pleins et de vides, de formes plates et arrondies au style animé et ondoyant, qui semble reproduire l'effet de la respiration sur le corps humain ou le mouvement incessant de la mer sur le rivage. Fabriqués en céramique blanche colorée par la suite, les vases Brolic sont des créations contemporaines conçues pour devenir des présences charismatiques dans l'espace domestique. Leur forme distinctive, façonnée artisanalement, affirme la proximité avec la recherche artistique et le design de collection auxquels Bowers s'intéresse particulièrement.

DE Eine Kollektion mit skulpturalen Vasen des Designers Bradley L. Bowers, die auf dem Wechsel ausgefüllter und leerer Räume und flacher und runder Formen in einem bewegten und gewellten Stil basieren, die die Wirkung des Atmens auf den menschlichen Körper oder das unablässige Brechen der Wellen am Strand nachahmen. Die aus weißer, anschließend gefärbter Keramik gefertigten Vasen Brolic sind moderne Kreationen, die dafür bestimmt sind, zu charismatischen Präsenzen innerhalb des Wohnraums zu werden. Ihre besondere, handwerklich gestaltete Form ist Ausdruck des Verschmelzens von künstlerischen Studien mit dem Design von Sammlerstücken, die im Fokus des Interesses von Bowers stehen.



135 01

135 02

135 03

135 11

135 12

135 13

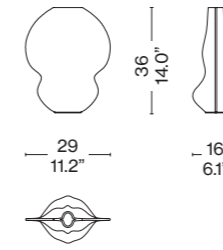
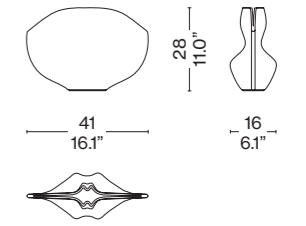
Vase
 Vaso
 Vase
 Vase

Vase
 Vaso
 Vase
 Vase

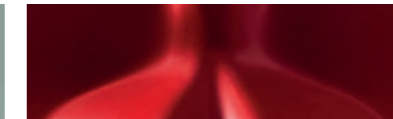
Ceramic
 Ceramica
 Céramique
 Keramik

Light green emelled ceramic
 Ceramica smaltata verde chiaro
 Céramique émaillée vert clair
 Hellgrün glasierte Keramik



Matt red painted
 Verniciata rosso opaco
 Peint en rouge mat
 Mattrot lackiert



Matt chalk painted
 Verniciata gesso opaco
 Peint en craie mat
 Matte Kreidefarbe lackiert

Detail
 Dettaglio
 Détail
 Detail

COLOURDISC
BETHAN LAURA WOOD, 2020
CASSINA WITH VENINI



EN Designer Bethan Laura Wood interprets the synthesis between design and the art of Murano glassmaking with a fruit bowl and a cylindrical flower vase, made by Venini, in a colour combinations based on size. An optional blown glass insert is also available for an additional infusion of colour and to fill with water when used as a vase.

IT La designer Bethan Laura Wood interpreta la sintesi tra arte della lavorazione del vetro di Murano e design con una ciotola per la frutta e un vaso cilindrico per i fiori, prodotti da Venini, in una combinazione cromatica a seconda della misura. All'interno della struttura è possibile inserire un vaso opzionale in vetro soffiato, per offrire un ulteriore bagno di colore all'oggetto e consentire il riempimento d'acqua per i fiori.

FR La designer Bethan Laura Wood interprète la synthèse entre art du travail du verre de Murano et design contemporain avec un bol pour fruits et un vase cylindrique pour fleurs, produits par Venini dans une combinaison chromatique dédiée en fonction de la taille. L'intérieur de la structure peut accueillir un vase optionnel en verre soufflé qui en plus d'apporter une note colorée supplémentaire à l'objet, peut contenir de l'eau pour les fleurs.

DE Die englische Designerin Bethan Laura Wood interpretiert die Synthese zwischen der Glasbläserkunst von Murano und Design in einer Obstschale und einer zylindrischen Blumenvase, die von Venini in Farbkombinationen hergestellt werden, die je nach Größe variieren. In den Korpus kann eine Schale aus mundeblasenem Glas eingesetzt werden, die einen Farbakzent setzt und das Füllen der Vase mit Wasser für die Blumen ermöglicht.

Vase
Vaso
Vase
Vase

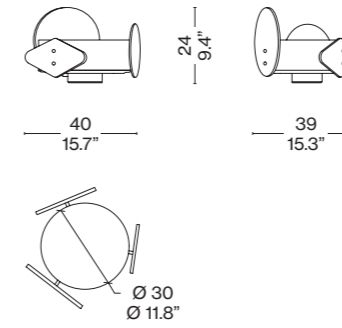

Vase
Vaso
Vase
Vase

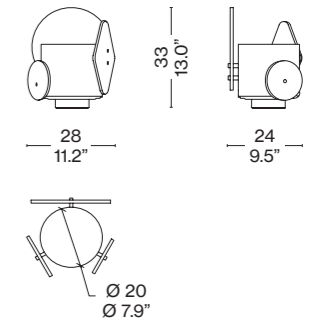

Internal vase combined with code 797 01
Vaso interno abbinato a cod. 797 01
Vase intérieur combiné avec le code 797 01
Passende Innenvase mit Artikelnr. 797 01

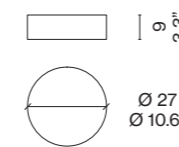

Internal vase combined with code 797 02
Vaso interno abbinato a cod. 797 02
Vase intérieur combiné avec le code 797 02
Passende Innenvase mit Artikelnr. 797 02

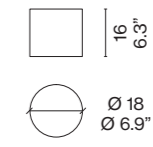

Liquid painted brass structure
Struttura in ottone verniciato a liquido
Structure en laiton revêtu par pulvérisation
Korpus aus lackiertem Messing



Avorio (Ral 1013)
Avorio (Ral 1013)
Ivoire (Ral 1013)
Elfenbein (Ral 1013)

Coloured transparent Murano glass
Vetro di Murano trasparente colorato
Verre de Murano coloré transparent
Buntes transparentes Muranoglas



Multi-colored murano glass
Vetro di Murano multicolore
Verre de Murano multicolore
Buntes Muranoglas

Decorative shapes and internal vase
Forme decorative e vaso interno
Formes décoratives et vase interne
Dekorative Formen und Innenvase



Orizzonte



Ambra

Detail
Dettaglio
Détail
Detail



797 01 + 797 11/RZ



797 01 + 797 11/MB



797 02 + 797 12/RZ



797 02 + 797 12/MB

CORAL
 CASSINA, 2019

EN Inspired by coral and its characteristic twisted branches, the organic shape of the Coral vase appears to have been molded by the sea's currents. The vase is in hand-blown venetian glass with a textured net-like finish reminiscent of the rough, irregular surface of coral. It is available in different heights and colours.

IT Ispirato ai coralli e ai loro caratteristici rami ritorti, le forme organiche del vaso Coral sembrano plasmate dalle correnti dei mari. Il vaso è in vetro veneziano soffiato con texture a rete che ricorda la superficie ruvida e callosa. Disponibile in diverse altezze e colori.

FR Les formes organiques du vase Coral, qui s'inspirent des coraux et de leurs branches tordues caractéristiques, semblent façonnées par les courants des mers. Ce vase est fabriqué en verre vénitien soufflé dont la texture résille rappelle la surface rugueuse et calleuse des coraux. Disponible en diverses hauteurs et couleurs.

DE Die Vase Coral inspiriert sich an den Korallen und ihren charakteristischen gebogenen Ästen und die organischen Formen sehen so aus, als ob sie von den Meeresströmungen geformt wurden. Die Vase ist aus mundgeblasenem venezianischem Glas mit einer Netzstruktur, die an die raue und geriffelte Oberfläche der Korallen erinnert. Erhältlich in verschiedenen Höhen und Farben.



088 21

088 22

088 23

088 31

088 32

088 33

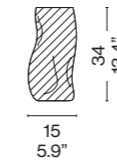
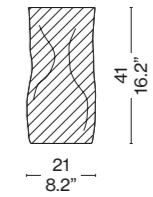
Vase
 Vaso
 Vase
 Vase

Vase
 Vaso
 Vase
 Vase

Blown Venetian Glass
 Vetro soffiato veneziano
 Verre soufflé de Venise
 Mundgeblasenes Glas

 Transparent amethyst
 Ametista trasparente
 Amethyste transparent
 Amethyst transparent

 Transparent green
 Verde trasparente
 Vert transparent
 Grün transparent

 Transparent pink
 Rosa trasparente
 Rose transparent
 Rosa transparent

Detail
 Dettaglio
 Détail
 Detail

CROSS
BODIL KJÆR, 1962/2023



EN An unmistakable aesthetic language that uses exquisite blown glass to make an elegant vase in the form of a cross, designed to hold a flower in each of the four spaces inside of it. The characteristic shape of this creation by Bodil Kjær allows the individual flower to be highlighted, or several vases can be used to form dramatic interlocking compositions. Cassina re-edits the Cross vases in three sizes, two of which maintain their original dimensions, using a refined hand-blown glass process.

IT Un linguaggio estetico inconfondibile, che ricorre alla preziosità del vetro soffiato per un vaso dal raffinato design a croce, destinato ad accogliere un fiore in ciascuno dei quattro spazi ricavati al suo interno. La caratteristica forma di questa creazione di Bodil Kjær consente di mettere in risalto il singolo fiore o di costruire con più vasi composizioni scenografiche a incastro. Cassina riedita i vasi Cross in tre dimensioni, due delle quali mantengono le misure originali, impiegando una raffinata lavorazione manuale del vetro soffiato.

FR Un langage esthétique inimitable qui tire parti de la préciosité du verre soufflé pour ce vase au design raffiné en forme de croix, destiné à accueillir une fleur dans chacun des quatre espaces qui le composent. La forme caractéristique de cette création de Bodil Kjær permet de mettre en valeur une seule fleur ou d'emboîter plusieurs vases pour créer de superbes compositions. Cassina réédite les vases Cross en trois tailles, dont deux conservent leurs dimensions d'origine, en recourant à un procédé manuel raffiné de fabrication du verre soufflé.

DE Eine aus ästhetischer Sicht unverwechselbare Sprache, die kostbares mundgeblasenes Glas für eine Vase in der exklusiven Form eines Kreuzes verwendet, das für das Arrangement einer Blume in jedem seiner vier Arme bestimmt ist. Die charakteristische Kreuzform dieser Kreation von Bodil Kjær erlaubt es, jede einzelne Blume zu betonen oder mit mehreren Vasen szenografische, zusammengesetzte Kompositionen zu schaffen. Cassina legt die Vasen Cross in drei Größen neu auf, zwei davon mit den Originalmaßen und alle mit der exklusiven handwerklichen Verarbeitung von mundgeblasenem Glas ausgeführt.



662 01

662 02

662 03

662 11

662 12

662 13



662 21

662 22

662 23

Vase
Vaso
Vase
Vase

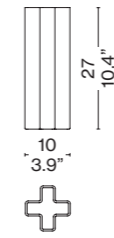

Vase
Vaso
Vase
Vase

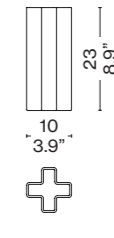

Vase
Vaso
Vase
Vase

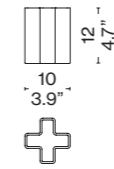

Coloured blown-glass vases

Vasi in vetro soffiato colorato
Vases en verre soufflé coloré
Vasen aus farbigem mundgeblasenem Glas



Extra clear
Extrachiaro
Extra clair
Extra klar



Apple green
Verde mela
Vert pomme
Apfelgrüne farbe



Water
Acqua
Eau
Wasser

Detail
Dettaglio
Détail
Detail



IMPRONTA
ICO & LUISA PARISI, 1966/2023



EN A collection of ceramics that originated in the 1960s, product of the creative talent of Ico and Luisa Parisi, with plentiful pop-art influences. Thanks to historically accurate lines of inquiry, Cassina re-edits a cylindrical vase with an opening in the shape of a mouth, a single-stem vase characterized by a hollow contour in the shape of a hand, and a pin tray that reproduces the cast of an open hand: elegant functional pieces reminiscent of a period characterized by innovative tactile exploration applied to design.

IT Una collezione di ceramiche nata negli anni Sessanta dall'estro di Ico e Luisa Parisi, ricche di rimandi alla pop-art. Grazie a un attento lavoro filologico, Cassina riedita un vaso cilindrico con un'apertura a forma di bocca, un vaso monofiore dalla sagomatura cava a forma di mano e uno svuotatasche che riproduce il calco di una mano aperta: creazioni eleganti e funzionali, risalenti a un periodo caratterizzato dalla spiccata ricerca materica applicata al design.

FR Une collection de céramiques née dans les années 1960 de la créativité d'Ico et Luisa Parisi, truffée de références au pop art. Grâce à un travail philologique minutieux, Cassina réédite un vase cylindrique avec une ouverture en forme de bouche, un soliflore au profil creux en forme de main et un vide-poches qui reproduit le moulage d'une main ouverte : des créations élégantes et fonctionnelles qui remontent à une période marquée par une recherche poussée sur les matières, appliquée au design.

DE Eine Kollektion Keramiken, die Ico und Luisa Parisi in den sechziger Jahren mit ihrer Inspiration geschaffen haben und die durch ihre Anlehnung an die Pop-Art charakterisiert ist. Basierend auf einer sorgfältigen philologischen Studien- und Entwicklungsarbeit bringt Cassina eine Neuauflage einer zylindrischen Vase mit einer Öffnung in Form eines Mundes, einer Vase mit einer charakteristischen Aussparung in Form einer Hand und eine Ablageschale heraus, die den Umriss einer offenen Hand abbildet: Elegante und funktionelle Kreationen in Anlehnung an eine Zeit, die durch eine starke materische Suche im Bereich des Designs geprägt war.



874 01



874 02



874 11



874 12



874 21

Vase "Mano"
Vaso "Mano"
Vase "Mano"
Vase "Mano"

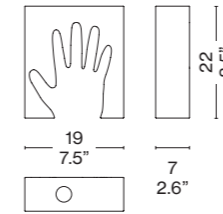

Pocket emptied "Mano"
Svuotatasche "Mano"
Vide-poches "Mano"
Taschenleerer "Mano"

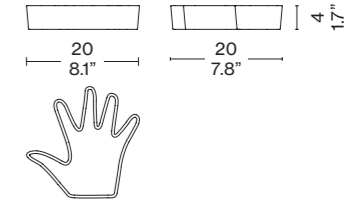

Vase "Bocca"
Vaso "Bocca"
Vase "Bocca"
Vase "Bocca"

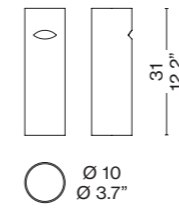

Hand-decorated enameled ceramic
Ceramica smaltata decorata a mano
Céramique émaillée décorée à la main
Glasierete, handbemalte Keramik

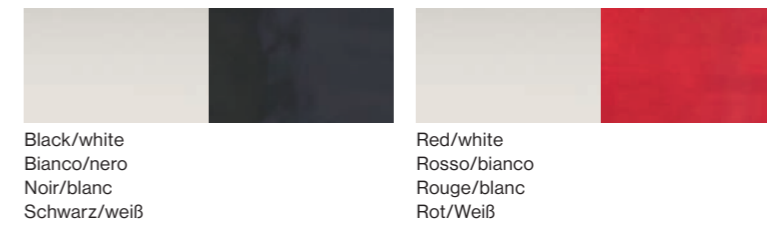

Detail
Dettaglio
Détail
Detail



JELLY
CASSINA, 2019



EN Like an iridescent jellyfish, the Jelly vase plays with light and transparency to create unique effects. Made of sinuously shaped hand-blown glass, this extremely lightweight valet-tray vase is available in various colours.

IT Come una medusa dai vividi colori iridescenti, Jelly è un vaso che fa della trasparenza e dei giochi di luce la sua peculiarità. Un vaso svuota tasche in vetro soffiato dalle forme sinuose e di incredibile leggerezza. Disponibile in diversi colori.

FR Comme une méduse aux couleurs vives et irisées, Jelly est un vase qui doit sa particularité à la transparence et aux jeux de lumière. Un vase vide-poches en verre soufflé, aux formes sinueuses et d'une incroyable légèreté. Disponible en diverses couleurs.

DE Wie eine Qualle mit lebhaften irisierenden Farben macht die Vase Jelly Transparenz und Lichtspiele zu ihrer besonderen Eigenschaft. Eine Vase aus mundgeblasenem Glas, die sich als Taschenentleerer anbietet und mit ihren geschwungenen Formen unglaublich leicht wirkt. Erhältlich in verschiedenen Farben.



088 41



088 42

Pin tray
Vaso svuotatasche
Vide poche
Taschenleerer

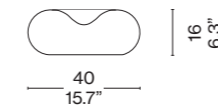

Blown Venetian Glass
Vetro soffiato veneziano
Verre soufflé de Venise
Mundgeblasenes Glas



Smoked anthracite
Antracite fumé
Fumé anthracite
Rauchglas anthrazit



Amethyst
Ametista
Amethyste
Amethyst

Detail
Dettaglio
Détail
Detail



POST SCRIPTUM
FORMAFANTASMA, 2022
CASSINA WITH GINORI 1735



EN Cassina introduces a unique collection of hand-painted porcelain objects by Formafantasma. Starting with the extensive Ginori Manufacture archives, the creative duo selected some of the archetypal shapes and gave them a contemporary facelift to fully maximize the individuality expressed by the Made in Florence brand master painters.

IT Cassina inaugura una collezione unica di oggetti in porcellana dipinti a mano firmata da Formafantasma. Partendo dall'ampio archivio della Manifattura Ginori, il duo creativo ha selezionato delle forme archetipe dando una loro interpretazione contemporanea per valorizzare al meglio l'espressione dell'individualità dei maestri pittori del brand Made in Florence.

FR Cassina inaugure une collection unique d'objets en porcelaine peints à la main signés Formafantasma. Le duo créatif a sélectionné des formes archétypales, puisées dans les vastes archives de la Manufacture Ginori, y apportant une interprétation contemporaine pour rehausser au mieux l'expression de l'individualité des peintres de la marque Made in Florence.

DE Cassina weiht eine einzigartige Kollektion von handbemalten Porzellanobjekten ein, die von Formafantasma signiert sind. Ausgehend vom umfangreichen Archiv der Manifattura Ginori hat das Kreativduo archetypische Formen ausgewählt und ihnen eine eigene zeitgenössische Interpretation gegeben, um den Ausdruck der Individualität der Meistermaler der Marke Made in Florence zu verstärken.

Edizione numerata
Numbered edition
édition numérotée
Limitierte Ausgabe



GNF 01

GNF 02

GNF 03

GNF 04

GNF 05

GNF 06



GNF 07

GNF 08

GNF 09

GNF 10

Oval vase
Vaso ellittico
Vase ovale
Elliptische Vase

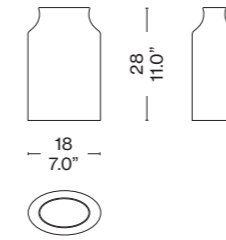

Small jar-shaped vase
Vaso ad orcino
Vase en forme de jarre
Orcino-Vase

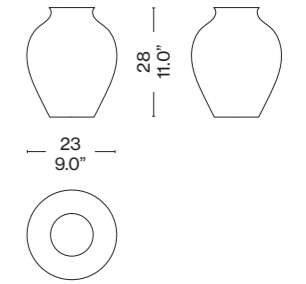

Cachepot vase
Vaso cachepot
Vase cache-pot
Cachepot-Vase

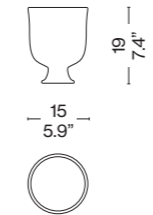

Small potiche with cover
Vaso potiche piccolo con coperchio
Petit vase potiche avec couvercle
Potiche-Vase klein mit Deckel

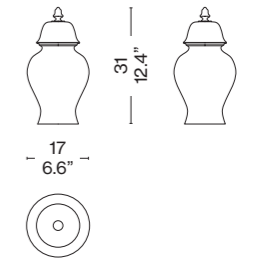

Round box with lid
Scatola rotonda con coperchio
Boite ronde avec couvercle
Runde Aufbewahrungsbox mit Deckel

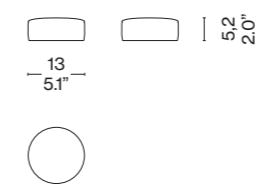

Apothecary vase with lid
Vaso farmacia con coperchio
Pot à pharmacie avec couvercle
Apothekenvase mit Deckel

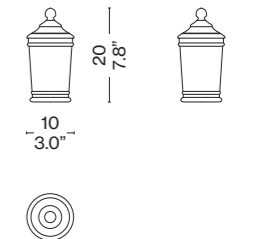

Candleholder vase
Portacandele con coperchio
Bougeoir avec couvercle
Kerzenhalter mit Deckel

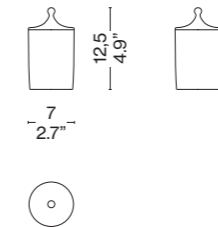

Finitura
Finish
Finition
Finish

Bisque porcelain, painted with black ceramic chalk
Porcellana bisquit, dipinta con gessetto nero ceramico
Biscuit de porcelaine, peint à la craie céramique noire
Biskuitporzellan, bemalt mit schwarzer Keramikkreide

Decorazione
Decorazione
Décoration
Dekoration

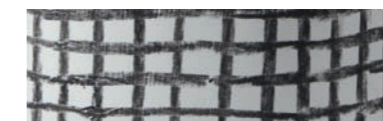

Large black lattice
Reticolo nero grande
Grand treillis noir
Großes schwarzes Gittermuster



Black dots
Tocchi neri
Touches noires
Schwarzen Akzenten



Mixed stroke
Tratto misto nero
Trait mixte noir
Schwarz gemischtes Strichmuster

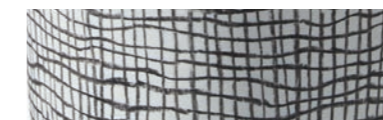

Small black lattice
Reticolo nero piccolo
Petit treillis noir
Kleines Gittermuster



Black chequered
Scacchi neri
Damier noir
Schwarzes Schachmuster



Black vertical stroke
Tratto verticale nero
Trait vertical noir
Vertikales, schwarzes Strichmuster

Detail
Dettaglio
Détail
Detail



SESTIERE
PATRICIA URQUIOLA, 2022

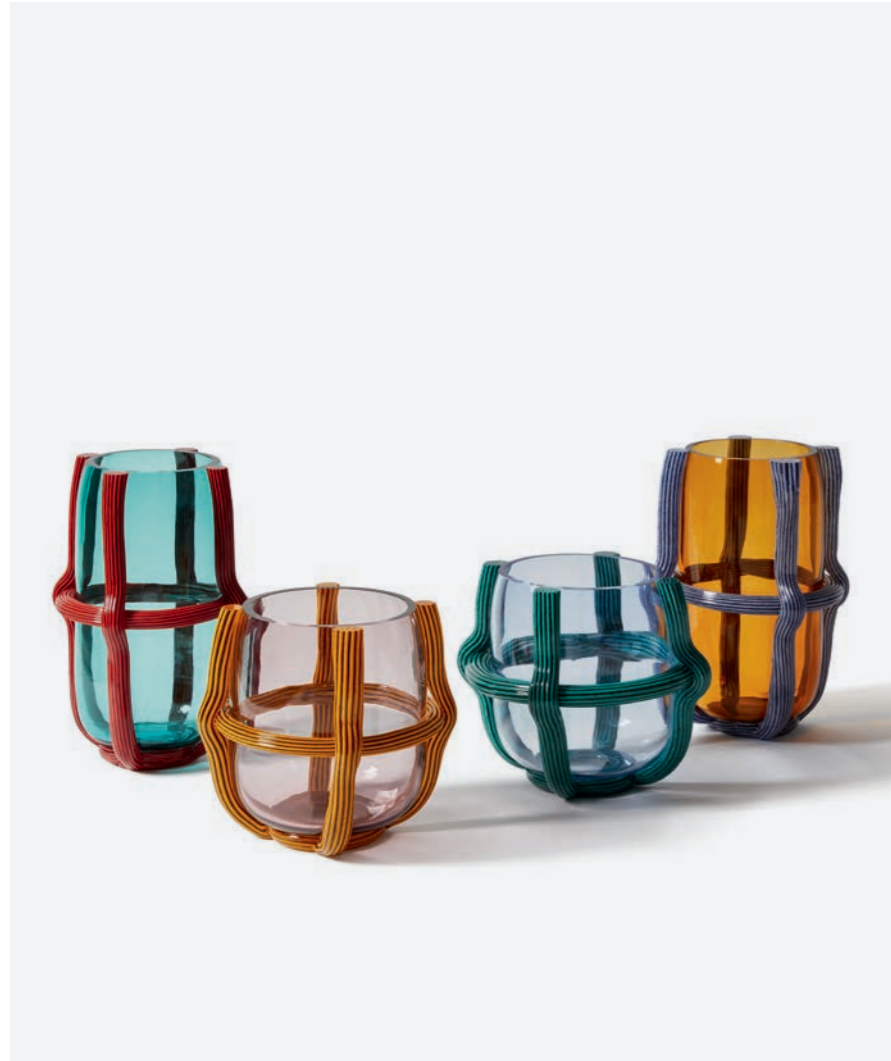

EN The Sestiere vases combine the ancient artisan Murano glass-blowing techniques with contemporary design - a blown glass ball that is enveloped, almost harnessed, by the net-like 'morise' cords, decorated with the typical striped motif of the lagoon. The traditional vivid colours interact with a clean, sharp design for a boldly graphic appearance.

IT I vasi Sestiere uniscono le antichissime tecniche artigianali della lavorazione del vetro di Murano a un design contemporaneo: una bolla di vetro soffiato quasi imbrigliata da un reticolo di corde, le 'morise' decorate con il tipico motivo rigato della laguna. I colori accesi della tradizione incontrano un design pulito, nitido e dall'impronta grafica importante.

FR Les vases Sestiere combinent les très anciennes techniques artisanales de traitement du verre de Murano avec un design contemporain : une sphère de verre soufflé presque emprisonnée dans un treillis de cordes, les « morisas » qui arborent le motif rayé typique de la lagune. Les couleurs vives de la tradition rencontrent un design épuré, précis et d'un fort impact graphique.

DE Die Vasen Sestiere verbinden die alten Handwerkstechniken der Murano-Glaserstellung mit zeitgenössischem Design: eine mundeblasene Glasblase, die von einem Netz aus Kordeln fast aufgepälm wird, die "Morise", die mit dem typischen Streifenmuster der Lagune verziert ist. Die leuchtenden Farben der Tradition treffen auf ein sauberes, klares Design mit einem wichtigen grafischen Aufdruck.

Vase
Vaso
Vase
Vase

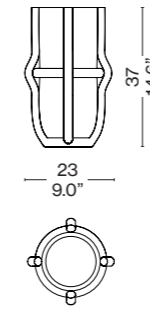

Vase
Vaso
Vase
Vase

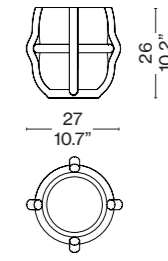

Murano glass body

Corpo in vetro di Murano
Corps en verre de Murano
Körper aus Muranoglas



Topaz
Topazio
Topaze
Topaz

Murano glass cord

Cordoni in vetro di Murano
Cordons en verre de Murano
Kordeln aus Muranoglas



Periwinkle and black
Pervinka e nero
Pervenche et noirs
Blauviolett und Schwarz

Murano glass body

Corpo in vetro di Murano
Corps en verre de Murano
Körper aus Muranoglas



Aquamarine
Acqua mare
Aigue-marine
Aquamarin

Murano glass cord

Cordoni in vetro di Murano
Cordons en verre de Murano
Kordeln aus Muranoglas



Carrot red and black
Rosso carota e nero
Carotte et noir
Orangerot und Schwarz

Murano glass body

Corpo in vetro di Murano
Corps en verre de Murano
Körper aus Muranoglas



Amethyst
Ametista
Améthyste
Amethyst

Murano glass cord

Cordoni in vetro di Murano
Cordons en verre de Murano
Kordeln aus Muranoglas



Lemon yellow and black
Giallo limone e nero
Jaune citron et noir
Zitronengelb und Schwarz

Murano glass body

Corpo in vetro di Murano
Corps en verre de Murano
Körper aus Muranoglas



Bluish
Bluino
Bleuté
Hellblau

Murano glass cord

Cordoni in vetro di Murano
Cordons en verre de Murano
Kordeln aus Muranoglas



Petroleum green and black
Verde petrolio e nero
Vert pétrole et noir
Petrol und Schwarz



573 01



573 02

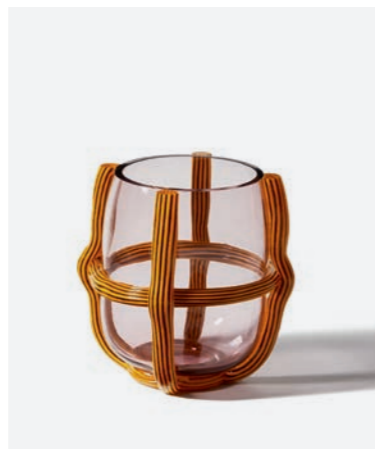

573 11



573 12

Detail
Dettaglio
Détail
Detail



Variations in details are due to the artisanal nature of the product. Slight imperfections are not considered flaws, but rather enhance the object, contributing to its uniqueness. Vase height could vary up to a maximum of +/- 8 mm compared to the standard.

Variazioni di dettaglio sono derivate dalla natura artigianale del prodotto. Lievi imperfezioni non sono considerate come difetti, ma impreziosiscono l'oggetto donandogli unicità. L'altezza dei vasi potrebbe variare fino a un massimo di +/- 8 mm rispetto allo standard.

Les variations de détail sont dérivées de la nature artisanale du produit. Les légères imperfections ne sont pas considérées comme des défauts, mais embellissent l'objet en lui donnant un caractère unique. La hauteur des vases peut varier jusqu'à un maximum de +/- 8 mm par rapport à la norme.

Die Unterschiede im Detail ergeben sich aus der handwerklichen Natur des Produkts. Leichte Unvollkommenheiten gelten nicht als Mängel, sondern werten das Objekt auf und machen es einzigartig. Die Höhe der Vasen kann bis zu maximal +/- 8 mm von der Norm abweichen.

SILVAN
CASSINA, 2019



EN Inspired by the Calla lily and its vase-like shape that traps water, Silvan is a hand-blown glass vase available in different heights and gradient colours.

IT Ispirato al fiore della Calla e alla sua sinuosa forma che trattiene l'acqua, Silvan è un vaso in vetro soffiato sfumato. Disponibile in diverse altezze e colori.

FR Inspiré de l'arum et de sa forme sinueuse qui retient l'eau, Silvan est un vase en verre soufflé coloré en dégradé. Disponible en diverses hauteurs et couleurs.

DE Die Vase Silvan inspiriert sich an der Blume Calla, die in ihrem Blütenkelch das Wasser auffängt, und ist aus mundgeblasenem schattiertem Glas. Erhältlich in verschiedenen Höhen und Farben.

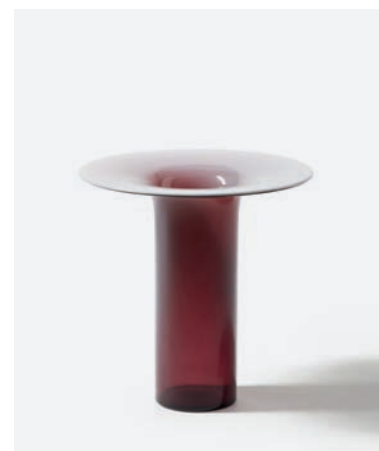

088 01



088 02



088 11



088 12

Vase
Vaso
Vase
Vase

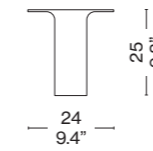

Vase
Vaso
Vase
Vase

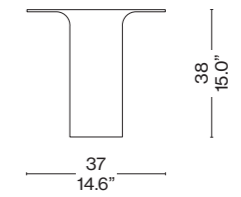

Blown Venetian Glass
Vetro soffiato veneziano
Verre soufflé de Venise
Mundgeblasenes Glas



Shaded amethyst
Ametista sfumato
Dégradé améthyste
Amethyst nuanciert



Shaded Pink
Rosa sfumato
Dégradé rose
Rosa nuanciert

Detail
Dettaglio
Détail
Detail



SKYSCRAPER
BODIL KJÆR, 1963/2022



EN In this new re-edition of Skyscraper, designed by Bodil Kjær in the early 1960s, architecture is still the core feature. The shape of the vase, revealed by the name itself, is reminiscent of a skyscraper. Its sculptural form is achieved through a complex process and the refinement of the glass intensifies its bold aesthetic impact.

IT In questa nuova riedizione di Skyscraper, disegnato da Bodil Kjær all'inizio degli anni Sessanta, l'architettura resta protagonista. La sagoma del vaso, svelata dal nome stesso del modello, rimanda a quella di un grattacielo. La sua forma statuaria viene realizzata attraverso una lavorazione articolata e la raffinatezza del vetro ne esalta il forte impatto estetico.

FR L'architecture reste la protagoniste de cette nouvelle édition de Skyscraper, conçue par Bodil Kjær au début des années 1960. Comme l'indique le nom du modèle, la silhouette du vase fait référence à celle d'un gratte-ciel. Sa forme statuariaire est réalisée selon un procédé complexe et le raffinement du verre rehausse son fort impact esthétique.

DE In dieser Neuauflage von Skyscraper, die Bodil Kjær Anfang der sechziger Jahre entworfen hat, bleibt die Architektur der Protagonist. Die Silhouette der Vase, die schon der Name des Modells verrät, erinnert an die eines Wolkenkratzers. Seine statuenhafte Form wird durch eine komplexe Verarbeitung erreicht, und die Veredelung des Glases unterstreicht seine starke ästhetische Wirkung.



66101

Vase
Vaso
Vase
Vase

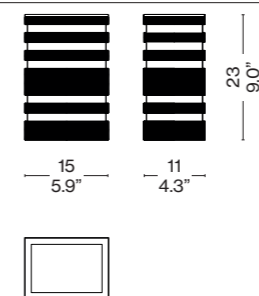

Pressed glass
Vetro pressato
Verre pressé
Pressglas



Clear glass
Vetro extrachiaro
Verre extra clair
Extra klares Glas

Detail
Dettaglio
Détail
Detail



VASE À FLEURS ÉCHANCRÉ
CHARLOTTE PERRIAND, 1940/2024



EN Originally designed in the 1940s, based on sketches made by Charlotte Perriand while in Japan, the Vase à fleurs échancre is now introduced by Cassina for the first time ever. Tactile and essential, this vase is made entirely of glass blown in a cast-iron mould and then reworked by hand by skilled artisans. The latter step gives shape to deliberately uneven lines that emphasise the uniqueness of the product. The generous thickness of the rounded border further accentuates the sophisticated tactile nature of the vase. Vase à fleurs échancre comes in three colours – transparent, yellow or blue – that highlight its distinctive characteristics.

IT Originariamente disegnato negli anni Quaranta, il Vase à fleurs échancre viene presentato oggi da Cassina per la prima volta partendo da alcuni schizzi di Charlotte Perriand disegnati in Giappone. Tattile ed essenziale, questo vaso è interamente realizzato in vetro soffiato in uno stampo di ghisa e successivamente rielaborato a mano da abili artigiani. Quest'ultimo passaggio permette di dare forma a linee volutamente irregolari che sottolineano l'unicità del prodotto. L'abbondante spessore del bordo arrotondato accentua ulteriormente la raffinata cifra materica del vaso. Vase à fleurs échancre è disponibile in tre diverse declinazioni cromatiche – trasparente, gialla e blu – che mettono in risalto le sue caratteristiche distintive.

FR Conçu à l'origine dans les années 1940, le Vase à fleurs échancre est présenté aujourd'hui pour la première fois par Cassina à partir de quelques croquis de Charlotte Perriand réalisés au Japon. Tactile et minimaliste, ce vase est entièrement fabriqué en verre soufflé dans un moule en fonte, puis retravaillé à la main par d'habiles artisans. Cette dernière étape permet de donner forme à des lignes délibérément irrégulières qui soulignent le caractère unique du produit. L'épaisseur importante du bord arrondi accentue le côté raffiné de la matière du vase. Vase à fleurs échancre est disponible en trois déclinaisons de couleurs – transparent, jaune et bleu – qui mettent en exergue ses caractéristiques distinctives.

DE Die ursprünglich in den vierziger Jahren entworfene Vase à fleurs échancre wird heute zum ersten Mal von Cassina präsentiert, basierend auf einigen Skizzen, die Charlotte Perriand in Japan angefertigt hat. Diese taktile und minimalistische Vase besteht komplett aus Glas, das in eine Form aus Gusseisen geblasen und dann von geschickten Glasbläsern von Hand bearbeitet wird. Dieser Arbeitsschritt verleiht der Vase ihre gewollt unregelmäßigen Linien, die die Einzigartigkeit des Produkts unterstreichen. Die großzügige Dicke der abgerundeten Kante betont den exklusiven materischen Charakter der Vase. Vase à fleurs échancre ist in den drei Farbvarianten transparent, gelb und blau erhältlich, die ihre Alleinstellungsmerkmale unterstreichen.



547 01

547 02

547 03

Vase
Vaso
Vase
Vase

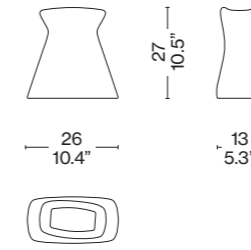

Blown glass
Vetro soffiato
Verre soufflé
Mundgeblasenem Glas



Trasparent
Trasparente
Trasparent
Trasparent

Blue
Blu
Bleu
Blau

Yellow
Giallo
Jaune
Gelb

Detail
Dettaglio
Détail
Detail



OBJECTS

Oggetti, Objets, Objekte



BOUGEOIR LA TOURETTE

Le Corbusier
P. 134



COLLECTION CHANDIGARH

Le Corbusier
P. 136



HOME FRAGRANCES

Cassina
P. 138



HOME FRAGRANCES

Cassina
P. 142



**LC17 PORTEMANTEAU
UNITÉ DE CAMPING,
ROQUEBRUNE-CAP-MARTIN**

Le Corbusier
P. 146



LE MINIATURE

Le Corbusier, Pierre Jeanneret,
Charlotte Perriand
P. 148



MAISON DU BRÉSIL

Cassina
P. 150



MATAM OUTDOOR

Cassina
P. 152

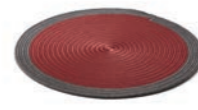

MBORO OUTDOOR

Cassina
P. 154



PODOR OUTDOOR

Cassina
P. 156



RÉACTION POÉTIQUE

Jaime Hayon
P. 158



BOUGEOIR LA TOURETTE
LE CORBUSIER, 1960/2023



EN A candlestick whose sleek lines enhance the exquisite character of the bronze, to illuminate the home with elegance and functionality. Created for the main altar of the church in the Sainte Marie de La Tourette monastery, designed by Le Corbusier between 1953 and 1961, and re-imagined in partnership with the Fondazione named for the great architect, Bougeoir La Tourette is distinguished by the geometrics that reflect the style of the ecclesiastical architecture for which it was designed.

IT Un candeliera dalle linee rigorose che incorniciano volumi scultorei ed esaltano il carattere prezioso del bronzo, per illuminare la casa di eleganza e funzionalità. Creato per l'altare maggiore della chiesa del convento di Santa Maria de La Tourette, progettata da Le Corbusier tra il 1953 e il 1961, e riproposto in collaborazione con la Fondazione intitolata al grande architetto, Bougeoir La Tourette si distingue per le geometrie che rispecchiano lo stile dell'architettura ecclesiastica per il quale è stato pensato.

FR Un chandelier aux lignes rigoureuses qui délimitent des volumes sculpturaux et mettent en valeur le caractère précieux du bronze, pour éclairer la maison avec élégance et fonctionnalité. Créé pour le maître-autel de l'église du couvent de Sainte-Marie de La Tourette, conçue par Le Corbusier entre 1953 et 1961, et reproposé en collaboration avec la Fondation qui porte le nom du grand architecte, Bougeoir La Tourette se démarque par des géométries qui reflètent le style de l'architecture ecclésiastique pour laquelle il a été imaginé.

DE Ein Kerzenständer mit strengen Linien, die den skulpturalen Formen einen Rahmen geben und den hochwertigen Charakter der Bronze unterstreichen, um das Haus mit Eleganz und Funktionalität zu beleuchten. Der Kerzenständer Bougeoir La Tourette, der für den Hochaltar der Kirche des Klosters Santa Maria de La Tourette entworfen wurde, das in der Zeit von 1953 bis 1961 nach Plänen von Le Corbusier gebaut worden ist, und der jetzt in Zusammenarbeit mit der Stiftung des großen Architekten neu aufgelegt wird, zeichnet sich durch seine Formen aus, die den Stil der Kirchenarchitektur widerspiegeln, für die er gedacht war.

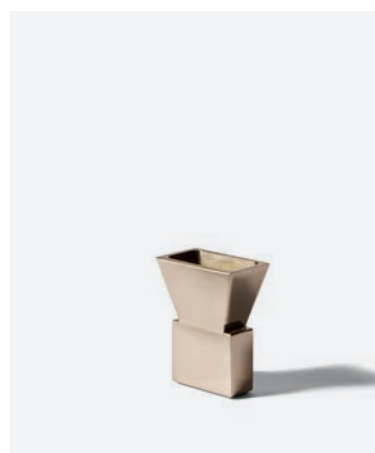

024 01

Candlestick
Candeliere
Bougeoir
Leuchter

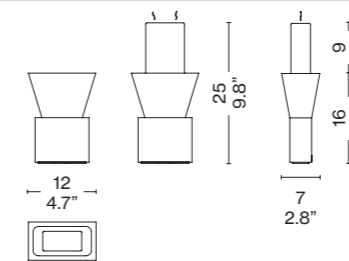

Polished brushed bronze
Bronzo spazzolato lucido
Bronze brossé brillant
Bronze glänzend gebürstet



Bronze
Bronzo
Brossé
Bronze

Detail
Dettaglio
Détail
Detail



The inner bronze punch is unscrewable.
Il punzone interno in bronzo è svitabile.
Le poinçon intérieur en bronze est dévissable.
Der innere Bronzestempel ist abschraubbar.

COLLECTION CHANDIGARH
LE CORBUSIER, 1956-1961/2020
CASSINA WITH GINORI 1735



EN Cassina takes its inspiration from the genius of Le Corbusier for a collection of three trays which borrow some of the bas-relief symbols chosen for the walls of the buildings of Chandigarh, the city designed in the 1950s and now a UNESCO World Heritage Site. Each tray, made by Ginori 1735, includes a design sketched by the Master in 1956: the open hand symbolising peace, the fish, the movement of the sun.

IT Cassina si ispira al genio di Le Corbusier per una collezione di vassoi che riprende alcuni simboli in bassorilievo scelti per i muri degli edifici di Chandigarh, la città progettata negli anni '50, oggi iscritta nella lista del Patrimonio mondiale dell'umanità. Ciascun vassoio, realizzato da Ginori 1735, riporta un soggetto tracciato dal Maestro nel 1956: la mano aperta che rievoca un simbolo di pace, il pesce, il movimento del sole.

FR Cassina s'inspire du génie de Le Corbusier pour cette collection de plateaux qui reprend certains symboles en bas-relief choisis pour les murs des édifices de Chandigarh, la ville qu'il a conçue dans les années 1950, aujourd'hui inscrite au Patrimoine mondial de l'humanité. Chaque plateau, réalisé par Ginori 1735, reproduit un sujet tracé par le créateur en 1956 : la main ouverte qui évoque la paix, le poisson et le mouvement du soleil.

DE Cassina inspiriert sich an der Genialität von Le Corbusier für eine Kollektion mit Tablett mit einigen als Flachrelief ausgeführten Symbolen, die Le Corbusier für die Mauern der Gebäude der in den 50-er Jahren geplanten Stadt Chandigarh gewählt hat, die heute UNESCO-Weltkulturerbe ist. Jedes von Ginori 1735 hergestellte Tablett schmückt ein dekoratives Symbol, das von Corbusier 1956 entworfen wurde: die offene Hand als Zeichen des Friedens, der Fisch und die Sonnenbewegung.



GNR 30



GNR 31



GNR 32

La main ouverte - square tray

La Main Ouverte - Vassoio quadrato
La Main Ouverte - Plateau carré
La Main Ouverte - Quadratisches Tablett

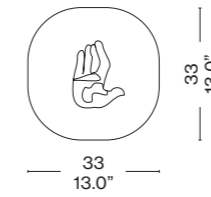
**La course du soleil - rectangular tray**

La Course du Soleil - Vassoio rettangolare
La Course du Soleil - Plateau rectangulaire
La Course du Soleil - Rechteckiges Tablett

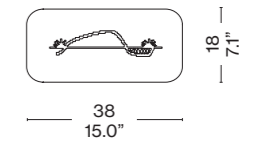
**Poisson - round tray**

Poisson - Vassoio tondo
Poisson - Plateau rond
Poisson - Rundes Tablett

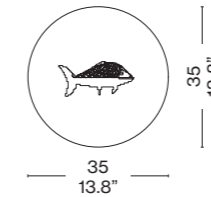
**Pure unglazed porcelain**

Porcellana pura non smaltata
Porcelaine pure non émaillée
Porzellan mit Biskuit-Effekt



White
Bianco
Blanche
Weiß

Detail

Dettaglio
Détail
Detail



HOME FRAGRANCES

CASSINA, 2024



EN The Provençal roots and experience of Emmanuel Philip breathe life into a collection of candles and diffusers featuring scents bursting with inspiration drawn from around the world. Highly expressive fragrances define a sophisticated olfactory experience to enliven any space. Amber Katmandu evokes Asian atmospheres, Santal King is an invitation to meditate, Eolian Delight recalls memories of a Mediterranean summer.

IT Le radici provenzali e l'esperienza di Emmanuel Philip danno vita a una collezione di candele e diffusori caratterizzata da essenze cariche di suggestioni raccolte nel mondo. Fragranze espressive che definiscono una raffinata esperienza olfattiva per animare qualsiasi spazio. Amber Katmandu rievoca atmosfere orientali, Santal King è un invito alla meditazione, Eolian Delight richiama memorie di un'estate mediterranea.

FR Les racines provençales et l'expérience d'Emmanuel Philip donnent le jour à une collection de bougies et de diffuseurs caractérisée par des essences particulièrement suggestives, récoltées aux quatre coins du monde. Des senteurs expressives qui définissent une expérience olfactive raffinée pour animer n'importe quel espace. Amber Katmandu rappelle des atmosphères orientales, Santal King est une invitation à la méditation, Eolian Delight évoque les souvenirs d'un été méditerranéen.

DE Die provenzalischen Wurzeln und die internationalen Erfahrungen von Emmanuel Philip haben eine Kollektion aus Kerzen und Diffusern ins Leben gerufen, charakterisiert durch Essenzen, die reich an Eindrücken aus der ganzen Welt sind. Ausdrucksstarke Düfte für eine raffinierte Dufterfahrung, die jeden Raum belebt. Amber Katmandu schafft eine orientalische Atmosphäre, Santal King ist eine Aufforderung zur Meditation und Eolian Delight weckt die Erinnerungen an einen mediterranen Sommer.



D0104 01 Blooming Dawn

D0104 02 Pure Sand

D0106 01 Warm Twilight

D0104 02 Blooming Dawn

D0105 02 Pure Sand

D0106 02 Warm Twilight



D0104 11 Blooming Dawn

D0105 11 Pure Sand

D0106 11 Warm Twilight

D0104 12 Blooming Dawn

D0105 12 Pure Sand

D0106 12 Warm Twilight



D01R1 00 Blooming Dawn

D01R2 00 Pure Sand

D01R3 00 Warm Twilight

D0106 03 Warm Twilight

D01M1 01

Candle m 330 G

Candela M 330 g
Bougie M 330 g
Kerze M 330 g

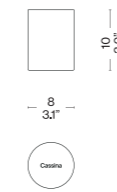
**Burn time**

Durata
Brenndauer
Durée

60H

Candle L 500 G

Candela L 500 g
Bougie L 500 g
Kerze L 500 g

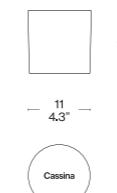
**Burn time**

Durata
Brenndauer
Durée

70H

Candle L 900 G

Candela tarte 900 g
Bougie L 900 g
Kerze L 900 g

**Container**

Contentitore
Contentant
Behälter

Lacquered glass
Vetro laccato
Verre laqué
Lackiertem Glas

Box

Scatola
Boite
Schachtel

Cloth-covered
Telata
Toilée
Leinenkarton

Reed diffuser 200 ml

Diffusore per ambiente 200 ml
Diffuseur de parfum d'ambiance 200 ml
Diffuser für Raumduft 200 ml

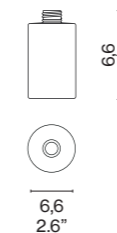
**Reed diffuser 500 ml**

Diffusore per ambiente 500 ml
Diffuseur de parfum d'ambiance 500 ml
Diffuser für Raumduft 500 ml

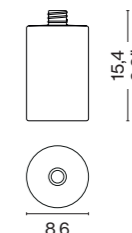
**Reeds**

Bastoncini
Bâtonnets
Duftstäbchen

Midollino
Midollino
Midollino
Midollino

Container

Contentitore
Contentant
Behälter

Lacquered glass
Vetro laccato
Verre laqué
Lackiertem Glas

Box

Scatola
Boite
Schachtel

Cloth-covered
Telata
Toilée
Leinenkarton

Blooming dawn diffuser and candle	Top notes Note di testa Notes de tête Kopfnoten	Melon, pear blossom, apricot blossom Melone, fiore di pero, fiore di albicocco Melon, fleur de poirier, fleur d'abricot Melone, birnenblüte, aprikosenblüte
	Middle notes Note di cuore Notes de cœur Herznoten	Violet leaves, magnolia, water lily Foglie di violetta, magnolia, ninfea Feuilles de violette, magnolia, nenuphar Veilchenblätter, magnolie, seerose
	Base notes Note di fondo Notes de fond Basisnoten	Cedarwood, cashmere wood, ambergris Legno di cedro, legno di cashmere, ambra grigia Bois de cèdre, bois de cachemire, ambre gris Zedernholz, kaschmirholz, grauer amber
Pure sand diffuser	Top notes Note di testa Notes de tête Kopfnoten	Green mandarin, bergamot Mandarino verde, bergamotto Mandarine verte, bergamote Grüne mandarine, bergamotte
	Middle notes Note di cuore Notes de cœur Herznoten	Lotus flower, cashmere Fiore di loto, cashmere Fleur de lotus, cachemire Lotusblüte, kaschmir
	Base notes Note di fondo Notes de fond Basisnoten	White musk, sandalwood Muschio bianco, sandalo Musc blanc, bois de santal Weißer moschus, sandelholz
Pure sand candle	Top notes Note di testa Notes de tête Kopfnoten	Centifolia rose, peach Rosa centifolia, pesca Rose centifolia, pêche Zentifolienrose, pfirsich
	Middle notes Note di cuore Notes de cœur Herznoten	Amberwood and milky notes Legno di ambra e note latte Bois d'ambre et notes lactées Amberholz und milchige noten
	Base notes Note di fondo Notes de fond Basisnoten	Absolute vanilla, white musk Vaniglia assoluta, muschio bianco Vanille absolue, musc blanc Absolute vanille, weißer moschus
Warm Twilight diffuser	Top notes Note di testa Notes de tête Kopfnoten	Centifolia rose, peach Rosa centifolia, pesca Rose centifolia, pêche Zentifolienrose, pfirsich
	Middle notes Note di cuore Notes de cœur Herznoten	Amberwood and milky notes Legno di ambra e note latte Bois d'ambre et notes lactées Amberholz und milchige noten
	Base notes Note di fondo Notes de fond Basisnoten	Absolute vanilla, white musk Vaniglia assoluta, muschio bianco Vanille absolue, musc blanc Absolute vanille, weißer moschus
Warm Twilight candle	Top notes Note di testa Notes de tête Kopfnoten	Jasmine sambac, saffron Gelsomino sambac, zafferano Jasmin sambac, safran Sambac-jasmin, safran
	Middle notes Note di cuore Notes de cœur Herznoten	Centifolia rose, coconut Rosa centifolia, cocco Rose centifolia, noix de coco Zentifolienrose, kokosnuss
	Base notes Note di fondo Notes de fond Basisnoten	Absolute vanilla, amber Vaniglia assoluta, ambra Vanille absolue, ambre Absolute vanille, amber



HOME FRAGRANCES
 CASSINA, 2021

EN The Provençal roots and experience of Emmanuel Philip breathe life into a collection of candles and diffusers featuring scents bursting with inspiration drawn from around the world. Highly expressive fragrances define a sophisticated olfactory experience to enliven any space. Amber Katmandou evokes Asian atmospheres, Santal King is an invitation to meditate, Eolian Delight recalls memories of a Mediterranean summer.

IT Le radici provenzali e l'esperienza di Emmanuel Philip danno vita a una collezione di candele e diffusori caratterizzata da essenze cariche di suggestioni raccolte nel mondo. Fragranze espressive che definiscono una raffinata esperienza olfattiva per animare qualsiasi spazio. Amber Katmandou rievoca atmosfere orientali, Santal King è un invito alla meditazione, Eolian Delight richiama memorie di un'estate mediterranea.

FR Les racines provençales et l'expérience d'Emmanuel Philip donnent le jour à une collection de bougies et de diffuseurs caractérisée par des essences particulièrement suggestives, récoltées aux quatre coins du monde. Des senteurs expressives qui définissent une expérience olfactive raffinée pour animer n'importe quel espace. Amber Katmandou rappelle des atmosphères orientales, Santal King est une invitation à la méditation, Eolian Delight évoque les souvenirs d'un été méditerranéen.

DE Die provenzalischen Wurzeln und die internationalen Erfahrungen von Emmanuel Philip haben eine Kollektion aus Kerzen und Diffusern ins Leben gerufen, charakterisiert durch Essenzen, die reich an Eindrücken aus der ganzen Welt sind. Ausdrucksstarke Düfte für eine raffinierte Dufterfahrung, die jeden Raum belebt. Amber Katmandou schafft eine orientalische Atmosphäre, Santal King ist eine Aufforderung zur Meditation und Eolian Delight weckt die Erinnerungen an einen mediterranen Sommer.

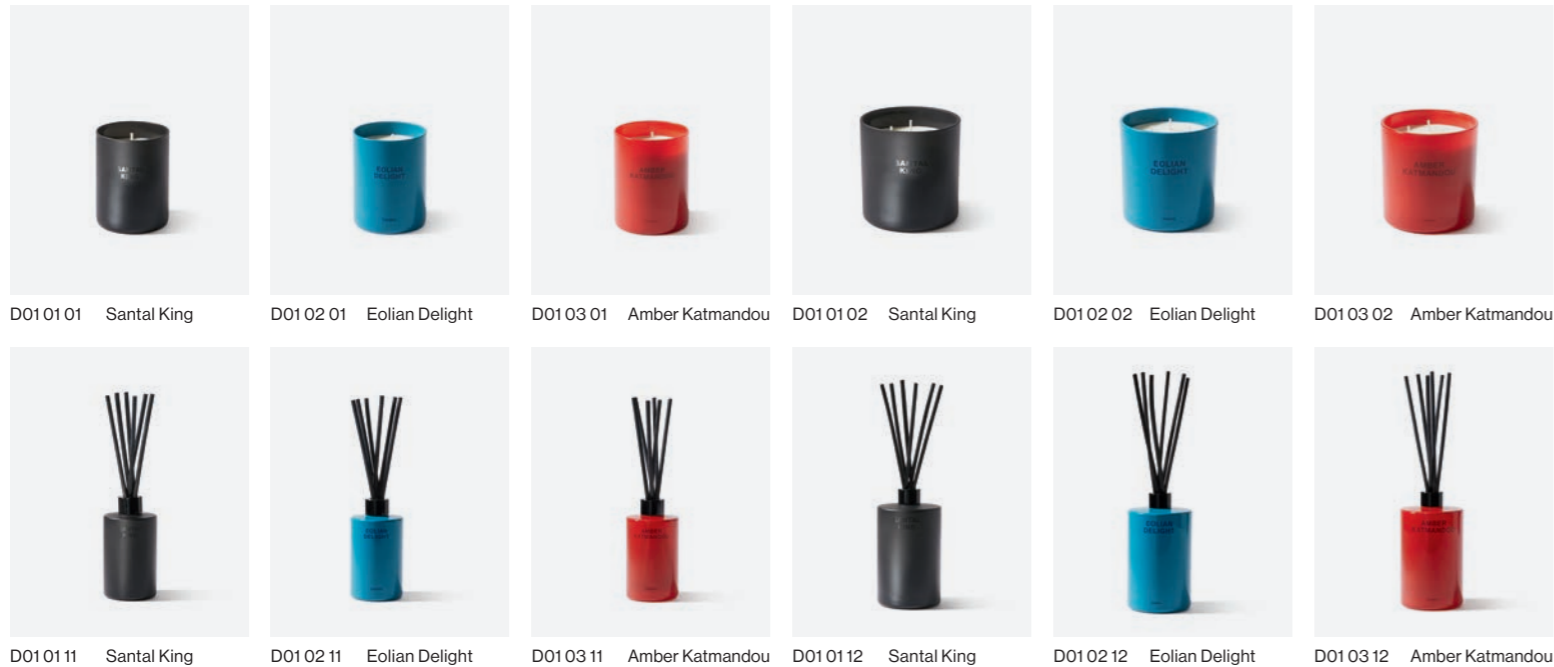

Candle m 300 G
 Candela M 300 g
 Bougie M 300 g
 Kerze M 300 g

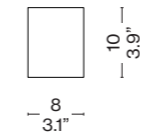

Burn time
 Durata
 Brenndauer
 Durée

60H

Candle L 500 G
 Candela L 500 g
 Bougie L 500 g
 Kerze L 500 g

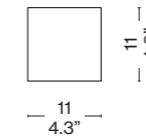

Burn time
 Durata
 Brenndauer
 Durée

70H

Container
 Contenitore
 Contenant
 Behälter

Lacquered glass
 Vetro laccato
 Verre laqué
 Lackiertem Glas

Box
 Scatola
 Boite
 Schachtel

Cloth-covered
 Telata
 Toilée
 Leinenkarton

Reed diffuser 200 ml
 Diffusore per ambiente 200 ml
 Diffuseur de parfum d'ambiance 200 ml
 Diffuser für Raumduft 200 ml

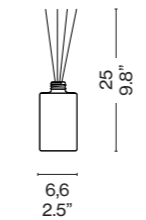

Reed diffuser 500 ml
 Diffusore per ambiente 500 ml
 Diffuseur de parfum d'ambiance 500 ml
 Diffuser für Raumduft 500 ml

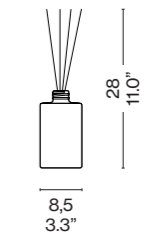

Reeds
 Bastoncini
 Bâtonnets
 Duftstäbchen

100% black rattan
 100% rattan nero
 100% rattan noir
 100% Rattan schwarz

Container
 Contenitore
 Contenant
 Behälter

Lacquered glass
 Vetro laccato
 Verre laqué
 Lackiertem Glas

Box
 Scatola
 Boite
 Schachtel

Cloth-covered
 Telata
 Toilée
 Leinenkarton

Santal King	Top notes Note di testa Notes de Tête Kopfnoten	Citrus, coriander, anise Agrumi, coriandolo, anice Agrumes, coriandre, anis Zitrusfrüchte, Koriander, Anis
	Middle Notes Note di cuore Notes de Cœur Herznoten	Sandalwood, red apple, white flowers Legno di sandalo, mela rossa, fiori bianchi Bois de santal, pomme rouge, fleurs blanches Sandelholz, roter Apfel, weiße Blüten
	Base Notes Note di fondo Notes de Fond Basisnoten	Musk, vanilla, ambergris Muschio, vaniglia, ambra grigia Musc, vanille, ambre gris Moschus, Vanille, graue Ambra
Eolian Delight	Top notes Note di testa Notes de Tête Kopfnoten	Citrus, orange blossom, cinnamon Agrumi, fiori d'arancio, cannella Agrumes, fleur d'oranger, cannelle Zitrusfrüchte, Orangeblüten, Zimt
	Middle Notes Note di cuore Notes de Cœur Herznoten	White musk, wood, white flowers Muschio bianco, legni, fiori bianchi Musc blanc, bois, fleurs blanches Weißer Moschus, Holz, weiße Blüten
	Base Notes Note di fondo Notes de Fond Basisnoten	Ambergris, vanilla, dried fruit Ambra grigia, vaniglia, frutta secca Ambre gris, vanille, fruits secs Graue Ambra, Vanille, Trockenfrüchte
Amber Katmandou	Top notes Note di testa Notes de Tête Kopfnoten	Orange, ginger, geranium Arancia, zenzero, geranio Orange, gingembre, géranium Orange, Ingwer, Geranien
	Middle Notes Note di cuore Notes de Cœur Herznoten	Amber, labdanum, white flowers Ambra, labdano, fiori bianchi Ambre, labdanum, fleurs blanches Ambra, Ladanum, weiße Blüten
	Base Notes Note di fondo Notes de Fond Basisnoten	Sandalwood, vanilla, musk Sandalò, vaniglia, muschio Santal, vanille, musc Sandelholz, Vanille, Moschus

Detail
Dettaglio
Détail
Detail



LC17 PORTEMANTEAU UNITÈ DE CAMPING, ROQUEBRUNE-CAP-MARTIN
LE CORBUSIER, 1957

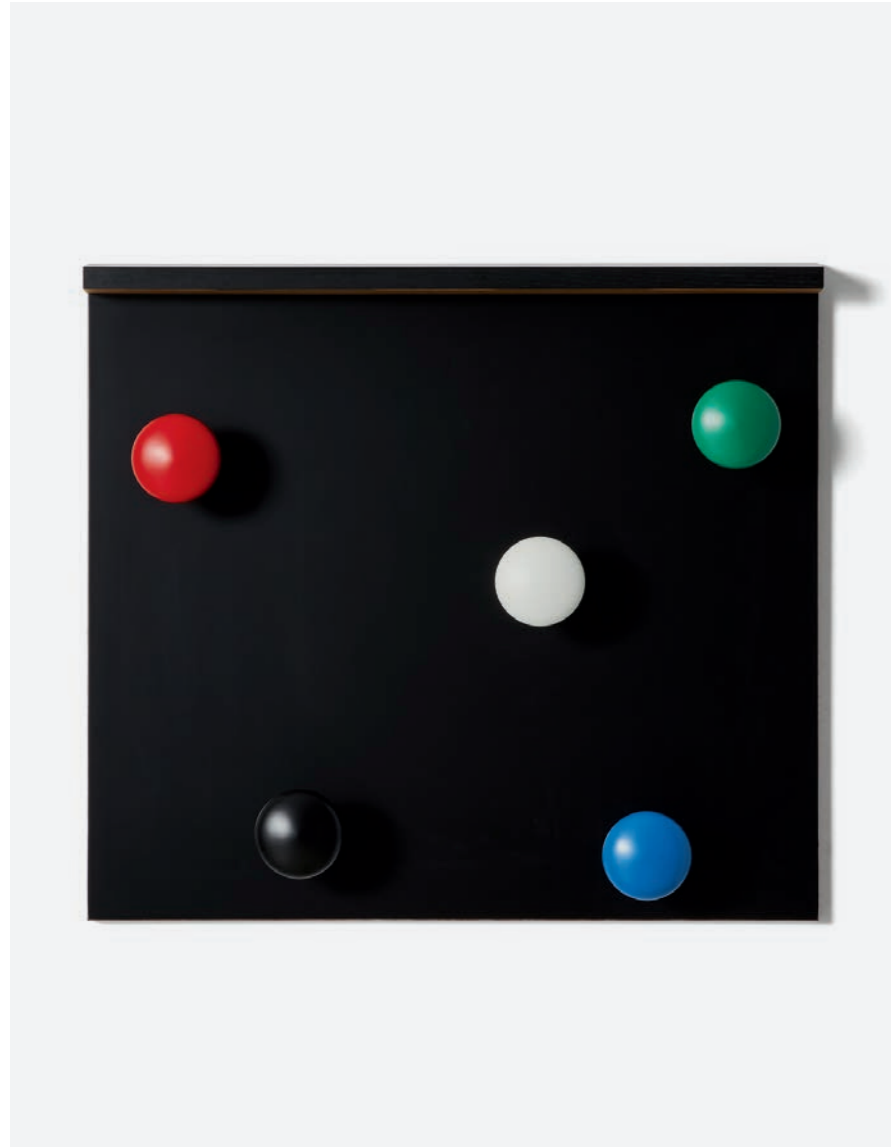

EN This coat-rack was originally created by Le Corbusier for the Cabanon, a summer-house on the Cote d'Azur that he designed in 1951 as a birthday present for Yvonne, his wife. This re-issue by Cassina is based on the 1957 version, which had been made for the Unités de Camping, which was next to the Cabanon. In line with the bright colours used for these minimal spaces, keyed on the compact comfort offered by a cruise-ship cabin, the coat-rack too was multihued. The base is made of oak, while the hooks are mushroomshaped, and are placed at varying heights, based on the criteria established in the Modulor.

IT Il Portemanteau viene sviluppato per la prima volta per il Cabanon, la casa che Le Corbusier realizzò nel 1951 in Costa Azzurra come regalo di compleanno per la moglie Yvonne. La riedizione di Cassina riprende il modello del 1957, ideato per le Unités de Camping, adiacenti al Cabanon stesso. In accordo con la policromia di questi spazi minimali, caratterizzati dal comfort di una cabina da crociera, anche l'appendiabiti è proposto nella versione colorata. La struttura è costituita da elementi in massello di rovere simili a funghi, collocati ad altezze differenti in base al sistema di calcolo Modulor.

FR Le Portemanteau a été développé à l'origine pour le Cabanon, la maison que Le Corbusier avait réalisée en 1951 sur la Côte d'Azur comme un cadeau d'anniversaire pour son épouse Yvonne. La réédition de Cassina reprend le modèle de 1957, conçu pour les Unités de Camping, adjacentes au Cabanon lui-même. S'accordant avec la polychromie de ces espaces minimalistes évoquant le confort d'une cabine de croisière, le Portemanteau est lui aussi proposé dans sa version colorée. La structure se compose d'éléments en chêne massif similaires à des champignons, placés à différentes hauteurs selon le système de calcul Modulor.

DE Der Portemanteau wird zum ersten Mal für den Cabanon entwickelt, das Haus, das Le Corbusier 1951 an der Cote d'Azur als Geburtstagsgeschenk für seine Frau Yvonne baute. Die Neuauflage von Cassina übernimmt das Modell aus dem Jahre 1957, das für die Unités de Camping neben dem Cabanon ausgearbeitet wurde. Gemäß der Vielfarbigkeit dieser minimalistischen Räume, die durch den Komfort einer Kabine auf einem Kreuzfahrtschiff gekennzeichnet sind, wird auch die Wandgarderobe in der bunten Version angeboten. Die Struktur besteht aus pilzförmigen Elementen aus Massiveiche, die auf unterschiedlichen Höhen ausgehend vom Modulor-Berechnungssystem angebracht sind.

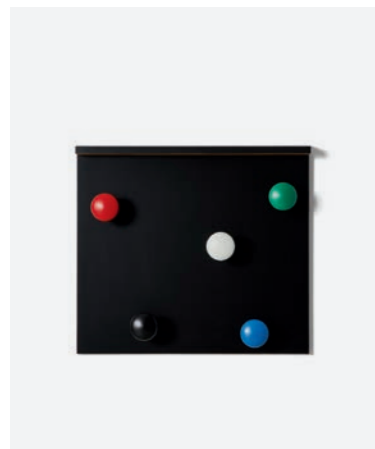

017 01 01

Coat stand
Appendiabiti
Portemanteau
Wandgarderobe

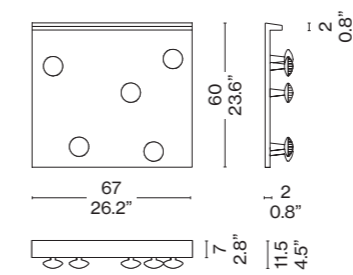

Coat stand In oak
Appendiabiti in essenza di rovere
Portemanteau en chêne
Wandgarderobe aus Eiche



Matte black
Tinto nero opaco
Teinté noir mat
Mattschwarz gebeizt

Knobs In solid oak matt finish
Pomoli in massello di rovere tinto opaco
Pommeaux en chêne massif teinté mat
Knöpfen aus Eiche massiv matt gebeizt



White, black, red, green and blue
Bianco, nero, rosso, verde e blu
Blanc, noir, rouge, vert et bleu
Weiß, schwarz, rot, grün und blau

Detail
Dettaglio
Détail
Detail

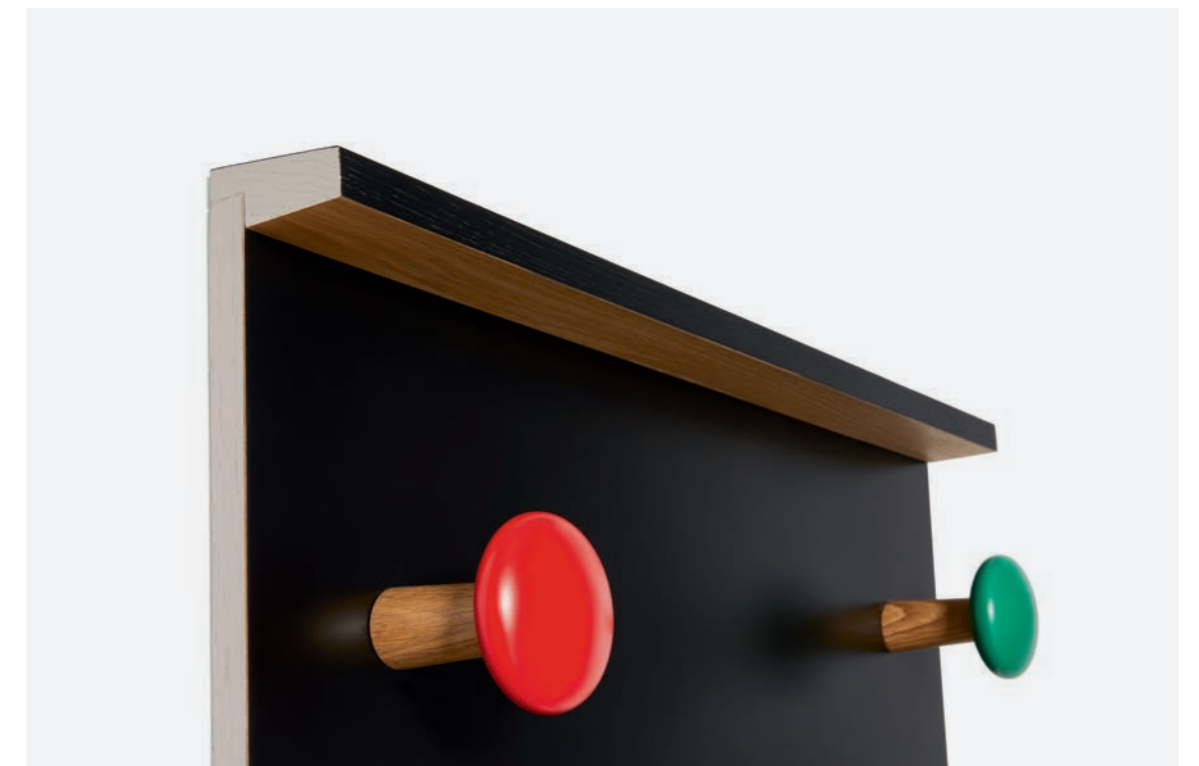

LE MINIATURE

LE CORBUSIER, PIERRE JEANNERET,
CHARLOTTE PERRIAND, 2018

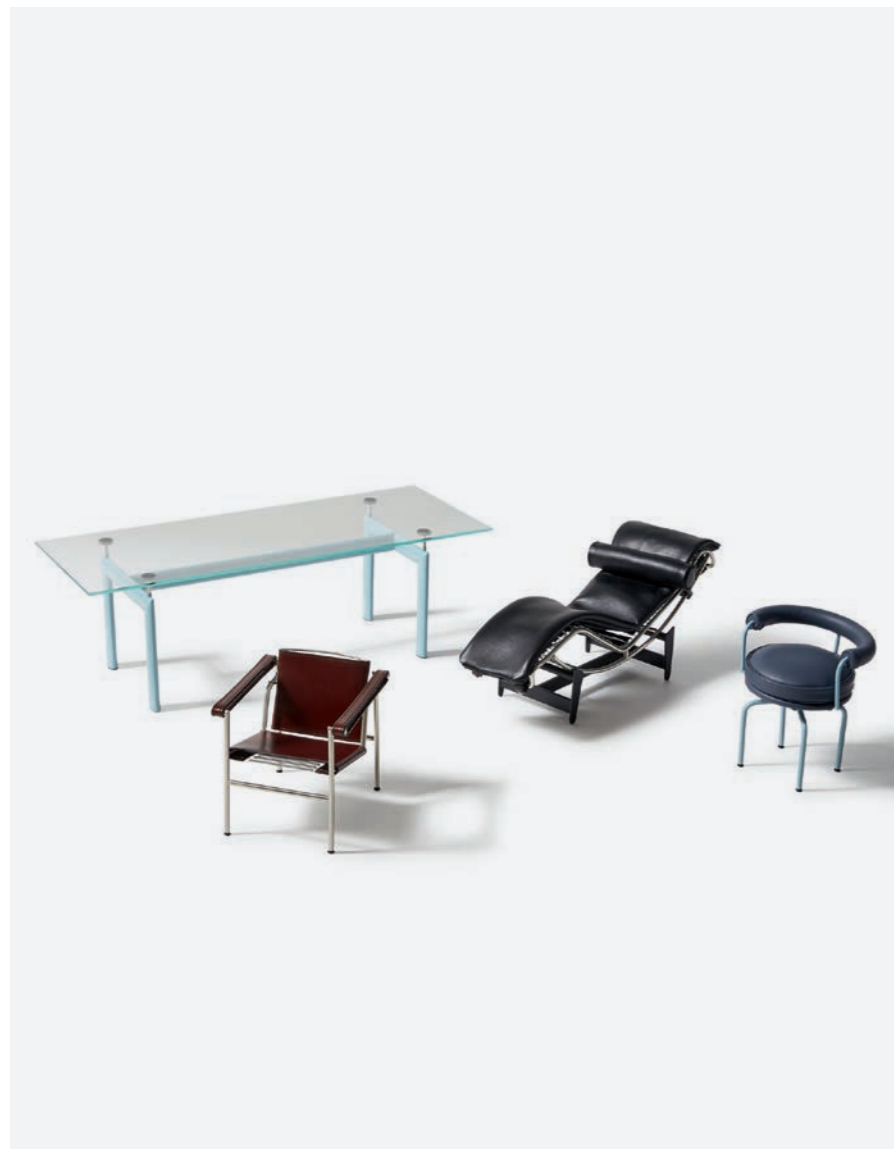

EN Cassina introduces miniature versions of some of the icons from the Collection iMaestri Le Corbusier®, Pierre Jeanneret®, Charlotte Perriand®. Four chairs and a table that align with the research on the collection conducted in partnership with the Fondation Le Corbusier and the heirs of the co-authors, since they are made with the authentic colours, leather and saddle-hide used on the originals. An ambitious project of precision and attention to detail: a veritable miniaturisation of the Cassina originals.

IT Cassina propone le miniature di alcune icone della Collection iMaestri Le Corbusier®, Pierre Jeanneret®, Charlotte Perriand®. Quattro sedute e un tavolo che si allineano alle ricerche condotte in collaborazione con la Fondation Le Corbusier e gli eredi dei co-autori, poiché realizzate con gli autentici colori, pelli e cuoi utilizzati per i modelli. Un grande lavoro di precisione e di attenzione ai dettagli: una vera e propria miniaturizzazione degli originali.

FR Cassina propose les miniatures de quelques-unes des icônes de la Collection iMaestri Le Corbusier®, Pierre Jeanneret®, Charlotte Perriand®. Quatre sièges et un tavolo qui s'inscrivent dans la ligne des recherches menées en collaboration avec la Fondation Le Corbusier et avec les héritiers des co-auteurs, puisqu'ils ont été réalisés avec les couleurs et les cuirs souples et rigides authentiques, utilisés pour les modèles. Un grand travail de précision et d'attention aux détails : une véritable miniaturisation des originaux.

DE Cassina präsentiert die Miniaturen einiger Ikonen der Collection iMaestri Le Corbusier®, Pierre Jeanneret®, Charlotte Perriand®. Vier Sitzmöbel und ein Tisch, die anhand der Studien in Zusammenarbeit mit der Stiftung Le Corbusier und den Erben der Designer in den gleichen Farben und aus dem gleichen Leder und Kernleder gefertigt werden wie die Originalmodelle. Eine Präzisionsarbeit mit sorgfältig ausgeführten Details und eine echte Miniaturisierung der Originale von Cassina.

Scala 1:6
Scale 1:6
Échelle 1:6
Scala 1:6



082 01

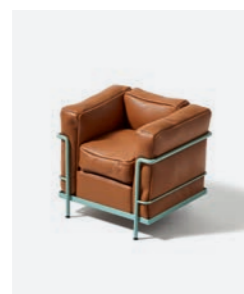

082 02



082 04



082 06

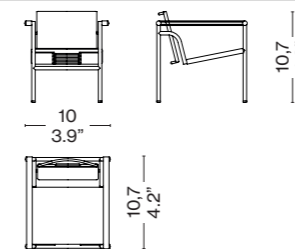
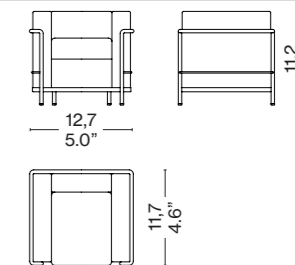
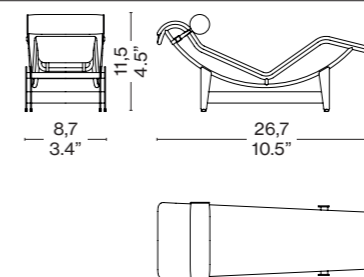
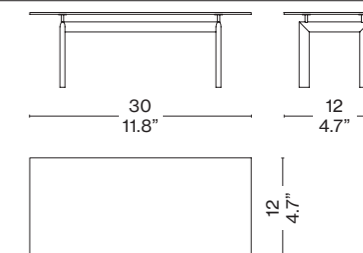
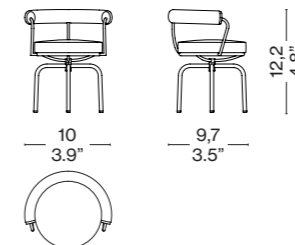

082 07

1 Fauteuil dossier basculant**2 Fauteuil Grand Confort, petit modèle****4 Chaise longue à réglage continu****6 Table tube d'avion****7 Fauteuil tournant**

Detail
Dettaglio
Détail
Detail



MAISON DU BRÉSIL
LE CORBUSIER, CHARLOTTE PERRIAND 1957/2018



EN The coat rack designed by Le Corbusier evokes the design of the reconstruction of the Maison du Brésil room, inaugurated in Paris in 1959. The project, which included the bed, the bookcase/blackboard, the desk, and the wardrobe, was initially commissioned to the architect Lucio Costa, who involved Le Corbusier before progressively handing over both the execution and authorship of the building. The master later collaborated with Charlotte Perriand on the interior design. The coat rack, available separately from the wardrobe, can now be purchased on Cassina's online shop, in grey painted metal.

IT L'appendiabiti disegnato da Le Corbusier® evoca il design della ricostruzione della stanza Maison du Brésil, inaugurata a Parigi nel 1959. Il progetto, che comprendeva il letto, la libreria/lavagna, lo scrittoio e l'armadio, fu inizialmente commissionato all'architetto Lucio Costa che coinvolse Le Corbusier fino a cedergli progressivamente la realizzazione e la firma dell'edificio. Il maestro collaborò poi con Charlotte Perriand per la realizzazione degli interni. L'appendiabiti, disponibile separatamente dall'armadio, è ora acquistabile sullo shop on-line di Cassina, in metallo verniciato grigio.

FR Le portemanteau conçu par Le Corbusier évoque le design de la reconstruction de la chambre de la Maison du Brésil, inaugurée à Paris en 1959. Le projet, qui comprenait le lit, la bibliothèque/tableau, le bureau et l'armoire, fut initialement confié à l'architecte Lucio Costa, qui impliqua Le Corbusier jusqu'à lui céder progressivement la réalisation et la signature du bâtiment. Le maître collabora ensuite avec Charlotte Perriand pour la réalisation des intérieurs. Le portemanteau, disponible séparément de l'armoire, est désormais en vente sur la boutique en ligne de Cassina, en métal peint gris.

DE Der von Le Corbusier entworfene Kleiderständer erinnert an das Design der Rekonstruktion des Zimmers der Maison du Brésil, das 1959 in Paris eingeweiht wurde. Das Projekt, das das Bett, das Bücherregal/die Tafel, den Schreibtisch und den Kleiderschrank umfasste, wurde ursprünglich dem Architekten Lucio Costa anvertraut, der Le Corbusier einbezog und ihm schrittweise die Ausführung sowie die Urheberschaft des Gebäudes überließ. Der Meister arbeitete anschließend mit Charlotte Perriand an der Gestaltung der Innenräume zusammen. Der Kleiderständer, der separat vom Kleiderschrank erhältlich ist, kann nun im Online-Shop von Cassina aus grau lackiertem Metall erworben werden.

Hanger
Appendiabiti
Cintre
Aufhänger

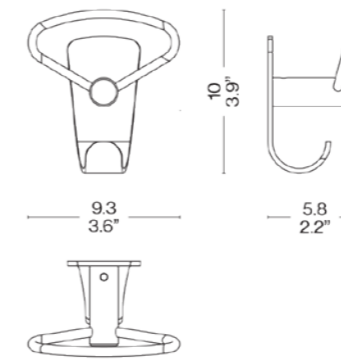

Detail
Dettaglio
Détail
Detail



035 03

MATAM OUTDOOR
CASSINA, 2020



EN The Cassina range of furnishings for open-air living and dining spaces is completed by its outdoor accessories. The centerpiece tray is inspired by the shapes and vibrant colours of the wicker baskets made by African craftsmen, but is produced using innovative materials and techniques.

IT Gli accessori da esterno completano l'offerta di Cassina per l'arredo degli spazi living e dining open air. Il vassoio centrotavola si ispira alle forme e ai colori brillanti dei canestri realizzati in vimini dagli artigiani in Africa, ma è realizzato utilizzando materiali e tecniche innovative.

FR Les accessoires d'extérieur complètent l'offre de Cassina pour l'ameublement de salons et de salles à manger en plein air. Le plateau centre de table s'inspire des formes et des couleurs vives des paniers réalisés en osier par les artisans d'Afrique, mais il est fabriqué à l'aide de matériaux et selon des techniques innovants.

DE Die Wohnaccessoires für den Außenbereich vervollständigen das Angebot von Cassina für die Einrichtung von Open Air Living- und Dining-Bereichen. Die Schale inspiriert sich an den Formen und den leuchtenden Farben der handwerklichen Weidenkörbe Afrikas, wird aber aus innovativen technischen Materialien gefertigt.

Centerpiece tray
Vassoio centrotavola
Centre de table
Deko-Tablett

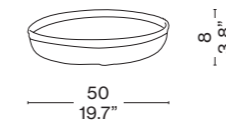

Polypropylene rope
Filato di polipropilene
Fil de propylène
Polypropylen

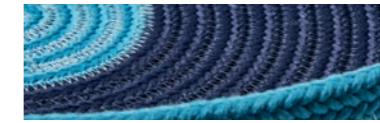

Blue and light blue
Blu e azzurro
Bleu et bleu clair
Blau und hellblau

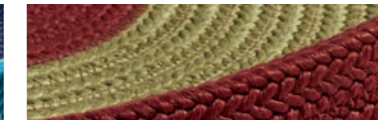

Olive green and burgundy
Verde oliva e bordeaux
Vert olive et bordeaux
Olivgrün und bordeaux

Detail
Dettaglio
Détail
Detail



07131



07132

MBORO OUTDOOR
 CASSINA, 2020

EN The Cassina range of furnishings for open-air living and dining spaces is completed by its outdoor accessories. The place mat is inspired by the shapes and vibrant colours of the wicker baskets made by African craftsmen, but is produced using innovative materials and techniques.

IT Gli accessori da esterno completano l'offerta di Cassina per l'arredo degli spazi living e dining open air. Il sottopiatto si ispira alle forme e ai colori brillanti dei canestri realizzati in vimini dagli artigiani in Africa, ma è realizzato utilizzando materiali e tecniche innovative.

FR Les accessoires d'extérieur viennent compléter l'offre de Cassina pour l'aménagement de salons et de salles à manger en plein air. Le dessous de plat s'inspire des formes et des couleurs vives des paniers réalisés en osier par les artisans d'Afrique, mais il est fabriqué à l'aide de matériaux et selon des techniques innovants.

DE Die Wohnaccessoires für den Außenbereich vervollständigen das Angebot von Cassina für die Einrichtung von Open Air Living- und Dining-Bereichen. Das Tischset inspiriert sich an den Formen und den leuchtenden Farben der handwerklichen Weidenkörbe Afrikas, wird aber aus innovativen technischen Materialien gefertigt.



07141



07142

Serving plate
 Sottopiatto
 Dessous de plat
 Unterteller

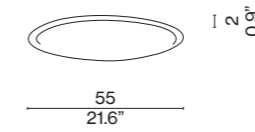

Polypropylene rope
 Filato di polipropilene
 Fil de propylène
 Polypropylen



Light blue and grey
 Azzurro e grigio
 Bleu clair et gris
 Hellblau und grau

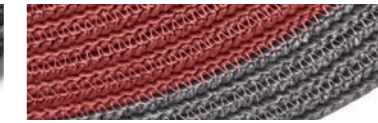

Burgundy and grey
 Bordeaux e grigio
 Bordeaux et gris
 Bordeaux und grau

Detail
 Dettaglio
 Détail
 Detail

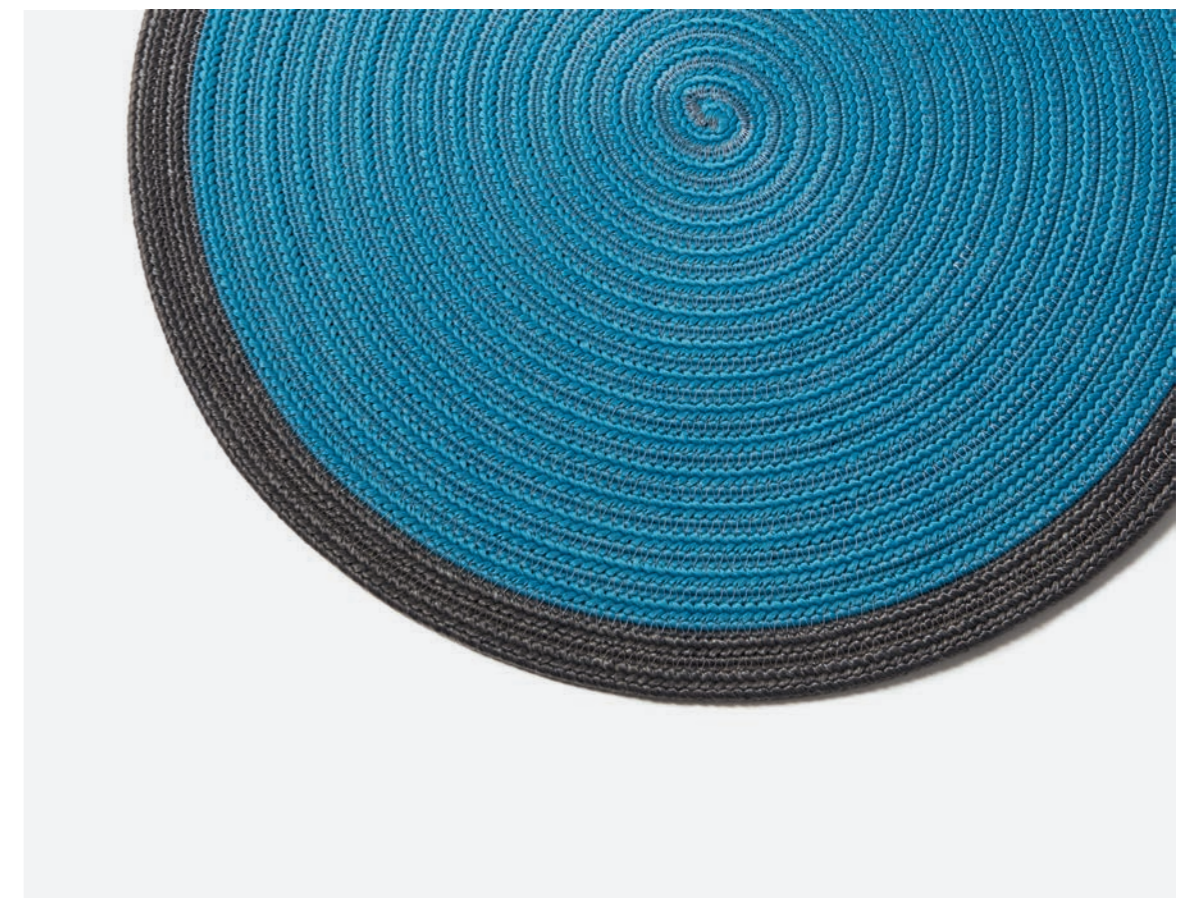

PODOR OUTDOOR
CASSINA, 2020



EN The Cassina range of furnishings for open-air living and dining spaces is completed by its outdoor accessories. The baskets are inspired by the shapes and vibrant colours of the wicker baskets made by African craftsmen, but are produced using innovative materials and techniques.

IT Gli accessori da esterno completano l'offerta di Cassina per l'arredo degli spazi living e dining open air. Le ceste si ispirano alle forme e ai colori brillanti dei canestri realizzati in vimini dagli artigiani in Africa, ma sono realizzate utilizzando materiali e tecniche innovative.

FR Les accessoires d'extérieur viennent compléter l'offre de Cassina pour l'aménagement de salons et de salles à manger en plein air. Les corbeilles s'inspirent des formes et des couleurs vives des paniers réalisés en osier par les artisans d'Afrique, mais elles sont fabriquées à l'aide de matériaux et selon des techniques innovants.

DE Die Wohnaccessoires für den Außenbereich vervollständigen das Angebot von Cassina für die Einrichtung von Open Air Living- und Dining-Bereichen. Die Körbe inspirieren sich an den Formen und den leuchtenden Farben der handwerklichen Weidenkörbe Afrikas, werden aber aus innovativen technischen Materialien gefertigt.

Set of 2 baskets
Set di 2 ceste
Set 2 paniers
Set aus 2 Körben

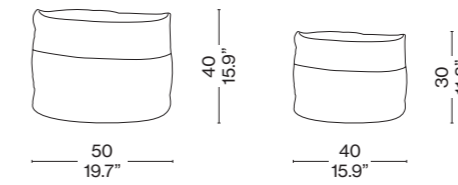

Polypropylene rope
Filato di polipropilene
Fil de propylène
Polypropylen



Blue and grey
Blu e grigio
Bleu et gris
Blau und grau



Burgundy and grey
Bordeaux e grigio
Bordeaux et gris
Bordeaux und grau



Green and grey
Verde e grigio
Vert et gris
Grün und grau



Beige and grey
Beige e grigio
Beige et gris
Beige und grau

Detail
Dettaglio
Détail
Detail



07101



07102



07103



07104

RÉACTION POÉTIQUE
 JAIME HAYON, 2015

EN Jamie Hayon crafts a collection of minimalist, functional objects, conceived with an almost religious dedication to the use of a single material. These sculptural pieces, inspired by the organic shapes of Le Corbusier and the L'Esprit Nouveau paintings, blend shapes, light, and shadow to express the absolute beauty of wood through masterful Cassina craftsmanship and the strong affinity between artisan skills and industrial innovation.

IT Jamie Hayon crea una collezione di oggetti essenziali e funzionali concepiti come una sfida religiosa derivata dall'uso di un solo materiale. Elementi sculturali ispirati alle forme organiche di Le Corbusier e ai dipinti Esprit Nouveau, che integrano forme, luce e ombra per esprimere la bellezza assoluta del legno attraverso la maestria della falegnameria Cassina, nella stretta alleanza tra artigianalità e innovazione industriale.

FR Jaime Hayon crée une collection d'objets essentiels et fonctionnels conçus comme un défi religieux dérivé de l'utilisation d'un matériau unique. Des éléments sculpturaux qui s'inspirent des formes organiques de Le Corbusier et des peintures Esprit Nouveau, intégrant formes, lumière et jeux d'ombre pour exprimer la beauté absolue du bois grâce au savoir-faire de Cassina qui allie étroitement artisanat et innovation industrielle.

DE Jamie Hayon hat eine Kollektion mit essentiellen und funktionellen Wohnaccessoires geschaffen, die durch die Verwendung von nur einem Material als eine religiöse Herausforderung konzipiert sind. Skulpturale Elemente, die sich an den organischen Formen von Le Corbusier und den Gemälden Esprit Nouveau inspirieren und Licht und Schatten verbinden, um die absolute Schönheit des Holzes zum Ausdruck zu bringen, das mit großer Kunstfertigkeit in der Tischlerei von Cassina verarbeitet wird, in enger Verbindung von Handwerkskunst und industrieller Innovation.

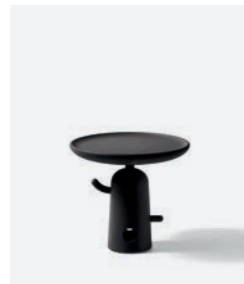

081 01

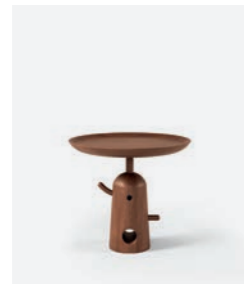

081 C1



081 02

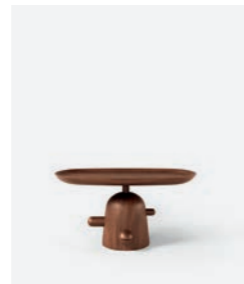

081 C2



081 03

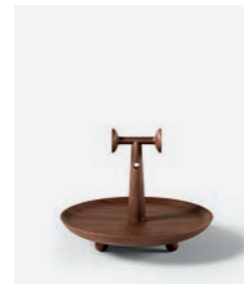

081 C3

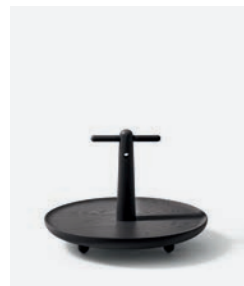

081 04

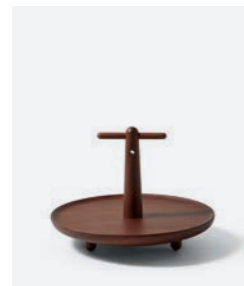

081 C4



081 05

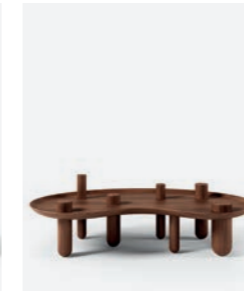

081 C5



081 06

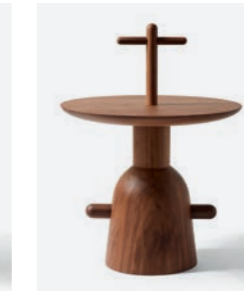

081 C6



081 07



081 C7

Centrepiece
 Centrotavola
 Centre de table
 Tafelaufsatz

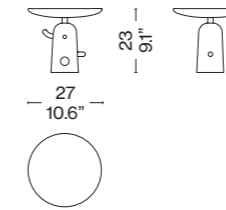

Centrepiece
 Centrotavola
 Centre de table
 Tafelaufsatz

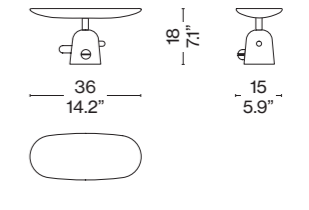

Centrepiece
 Centrotavola
 Centre de table
 Tafelaufsatz

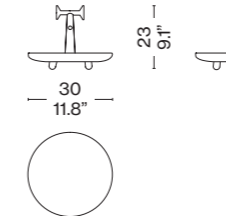

Centrepiece
 Centrotavola
 Centre de table
 Tafelaufsatz

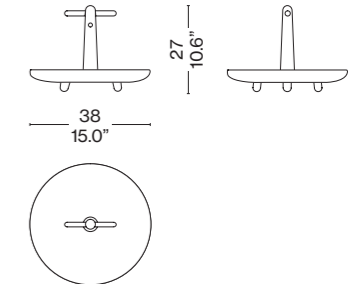

Tray
 Vassoio
 Plateau
 Tablett

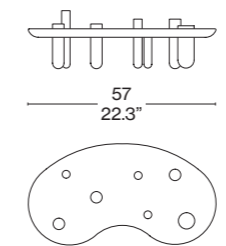

Low table
 Tavolino
 Table basse
 Beistelltisch

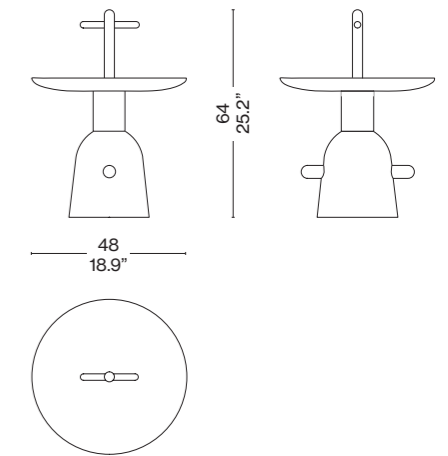

Low table
 Tavolino
 Table basse
 Beistelltisch

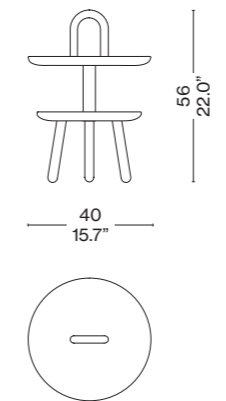

Solid wood
Legno massello
Bois massif
Massivholz



Ash wood stained black
Frassino tinto nero
Frêne teinté noir
Esche schwarz gebeizt

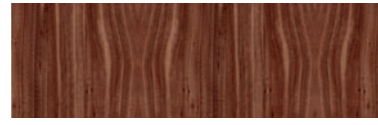

American walnut
Noce canaletto
Noyer canaletto
Nussbaum Canaletto

Detail
Dettaglio
Détail
Detail



TEXTILES

Tessile, Textile, Textilien



BLUESKY

Cassina
P. 164



EDYS

Cassina
P. 166



FRAME

Cassina
P. 168



NAOS

Cassina
P. 170



TONCLOUD

Patricia Urquiola
P. 172



BLUESKY
CASSINA, 2020



EN Soft reversible quilt in velvet and linen. The combination of the two fabrics, similar in weight, creates a silky, lightweight quilt - ideal for adding a touch of colour to the bedroom or the living room. The contrast between the fabrics creates a wonderful effect that makes the quilt precious and unique.

IT Set di morbide trapunte double face in velluto e lino. La combinazione dei due tessuti, simili nel peso, crea una trapunta setosa e leggera ideale per aggiungere un tocco di colore sia per la camera da letto che per il soggiorno. Il contrasto tra i tessuti crea un risultato sorprendente che rende la trapunta preziosa e unica.

FR Set de moelleuses courtpeintes double face en velours et lin. L'association des deux tissus, de poids égal, crée une courtpeinte soyeuse et légère, parfaite pour ajouter une touche de couleur à la chambre ou au séjour. Le contraste entre les tissus crée un résultat saisissant qui rend la courtpeinte précieuse et unique.

DE Bluesky ist ein Set aus weichen Double-Face Steppdecken aus Leinen und Samt. Die beiden Materialien, die sich vom Gewicht her sehr ähnlich sind, lassen sich zu einer seidenweichen und leichten Steppdecke verarbeiten, die der ideale Farbtupfer für das Wohnzimmer und das Schlafzimmer ist. Der Kontrast der beiden Stoffe schafft ein überraschendes Ergebnis, das diese Steppdecke so hochwertig und einzigartig macht.

Double face 100% velvet and linen
100% velluto e lino double face
double face 100% velours et lin
Wendedecke 100% Samt und Leinen

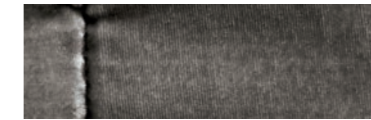

Fumo

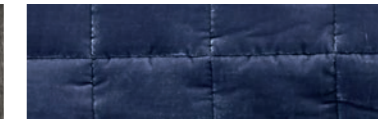

Petrolio

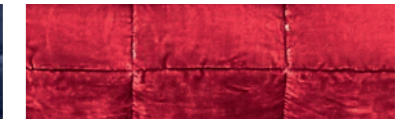

Vinaccia

Detail
Dettaglio
Détail
Detail



PL101



PL102



PL103

EDYS
CASSINA, 2025

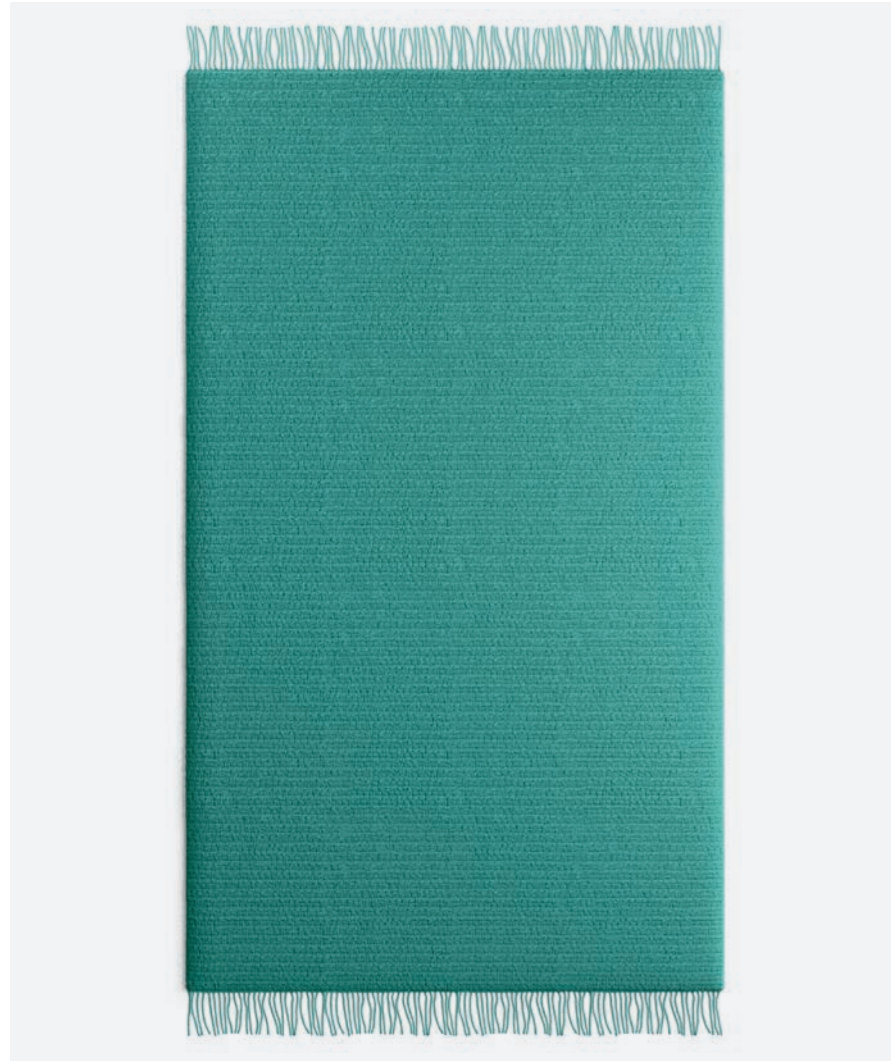

EN The cashmere in the Edys throw is known for its velvety, warm, soft hand and its sophisticated hues: vinaccia, midnight blue, ivory and lagoon green. Ideal in a bedroom on beds from the Cassina collection, and in the living room on sofas or armchairs, to add a touch of elegance, creating pairings of fabrics and colours.

IT Il cachemire del plaid Edys si caratterizza per la mano vellutata, calda e soffice e per le eleganti nuance: vinaccia, blu notte, avorio e verde laguna. È perfetto sia per la camera, sui letti della collezione Cassina, sia per l'ambiente living, su divani o poltrone, per aggiungere un tocco di eleganza creando abbinamenti di tessuti e colori.

FR Le cachemire du plaid Edys se caractérise par son toucher velouté, chaud et moelleux et par ses nuances élégantes : lie-de-vin, bleu nuit, ivoire et vert lagon. Il est parfait pour la chambre, sur les lits de la collection Cassina, et pour le séjour, sur les canapés ou les fauteuils, car il apporte une touche d'élégance grâce à ses combinaisons de tissus et de couleurs.

DE Das Plaid Edys besteht aus Cashmere, dem es eine samtige, warme und weiche Haptik verleiht, und ist in den eleganten Farben Weinrot, Mitternachtsblau, Elfenbein und Lagunengrün erhältlich. Es passt perfekt zu den Betten der Kollektion Cassina im Schlafzimmer und auf die Sofas oder Sessel im Living-Bereich, wo es sich für elegante Kombinationen von Stoffen und Farben anbietet.



D17 01



D17 02



D17 03



D17 04

Plaid
Plaid
Plaid
Plaid

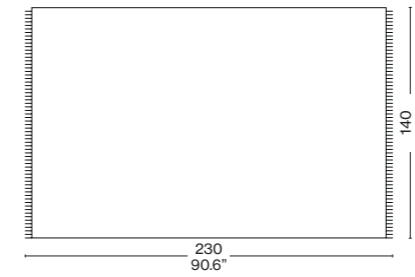

70% cashmere - 30% wool
70% cachemire - 30% lana
70% cachemire - 30% laine
70% Kaschmir - 30% Wolle



Vinaccia



Blu Notte



Avorio



Verde Laguna

Detail
Dettaglio
Détail
Detail



FRAME DECORATIVE CUSHIONS
CASSINA, 2022



EN Decorative cushions with four motifs: different personalities that, through splendid geometries and chromatic signatures, in the interconnection between shapes and colours, between places and people and between objects, make use of nuances and juxtapositions to lend dynamism to the furnishings. The use of a modular grid balances the graphic composition, creating visual order.

IT Cuscini decorativi in quattro motivi: diversi caratteri che attraverso geometrie preziose e segni cromatici, nell'interconnessione tra forme e colori, tra ambiente e persone, tra oggetti, giocano con sfumature e accostamenti in grado di dare movimento agli arredi. L'uso di una griglia modulare ha l'obiettivo di armonizzare la composizione grafica creando ordine visivo.

FR Des coussins décoratifs en quatre motifs : les divers caractères jouent avec des nuances et des combinaisons permettant d'animer le mobilier, par le biais de géométries précieuses et de traits de couleur, par l'interconnexion entre les formes et les couleurs, entre l'environnement et les personnes, entre les objets. L'utilisation d'une grille modulaire a pour but d'harmoniser la composition graphique en créant un ordre visuel.

DE Dekorative Kissen mit vier Mustern: Verschiedene Charaktere, die mit hochwertigen Geometrien und chromatischen Zeichen durch die Verbindung zwischen Formen und Farben, zwischen der Umgebung und den Personen und zwischen den Objekten mit Farbabstufungen und Kombinationen spielen und so Bewegung in die Einrichtung bringen. Die Verwendung eines modularen Rasters hat das Ziel, die graphische Komposition durch das Schaffen einer visuellen Ordnung zu harmonisieren.



D06 M1 D06 M2 D06 M3 D06 R1 D06 R2 D06 R3



D06 R4 D06 C1 D06 C2 D06 C3 D06 C4



D06 P1 D06 P2 D06 P3 D06 P4 D06 P5

Colours
Colori
Couleurs
Farben



Smeraldo

Calabrone

Rame

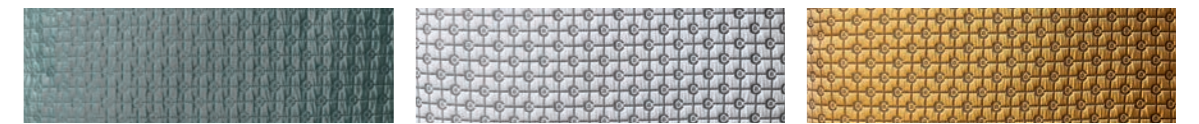

Carta da zucchero

Argento

Oro



Rame

Oro

Smeraldo



Rame

Bianco & nero

Oro



Argentorame

Argentovivo

Rame

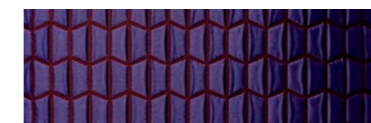

Iodio

Detail
Dettaglio
Détail
Detail

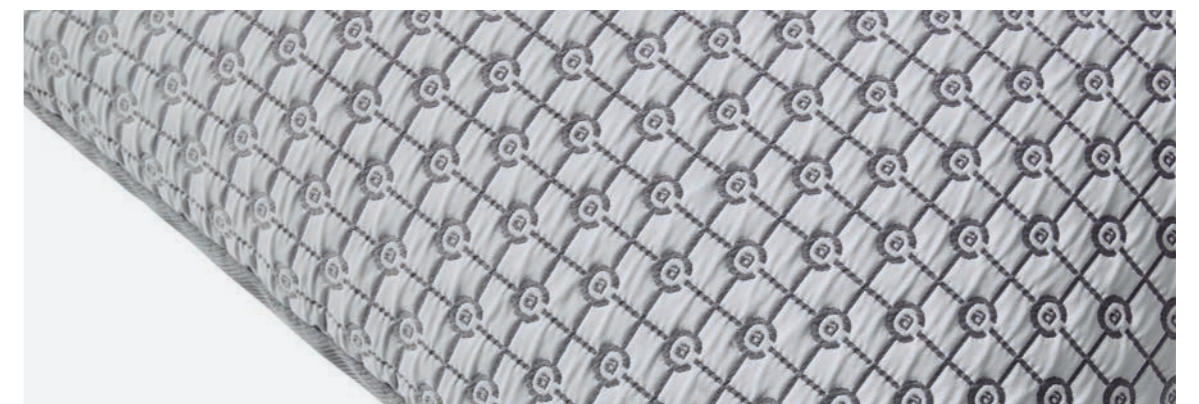

NAOS
CASSINA, 2025

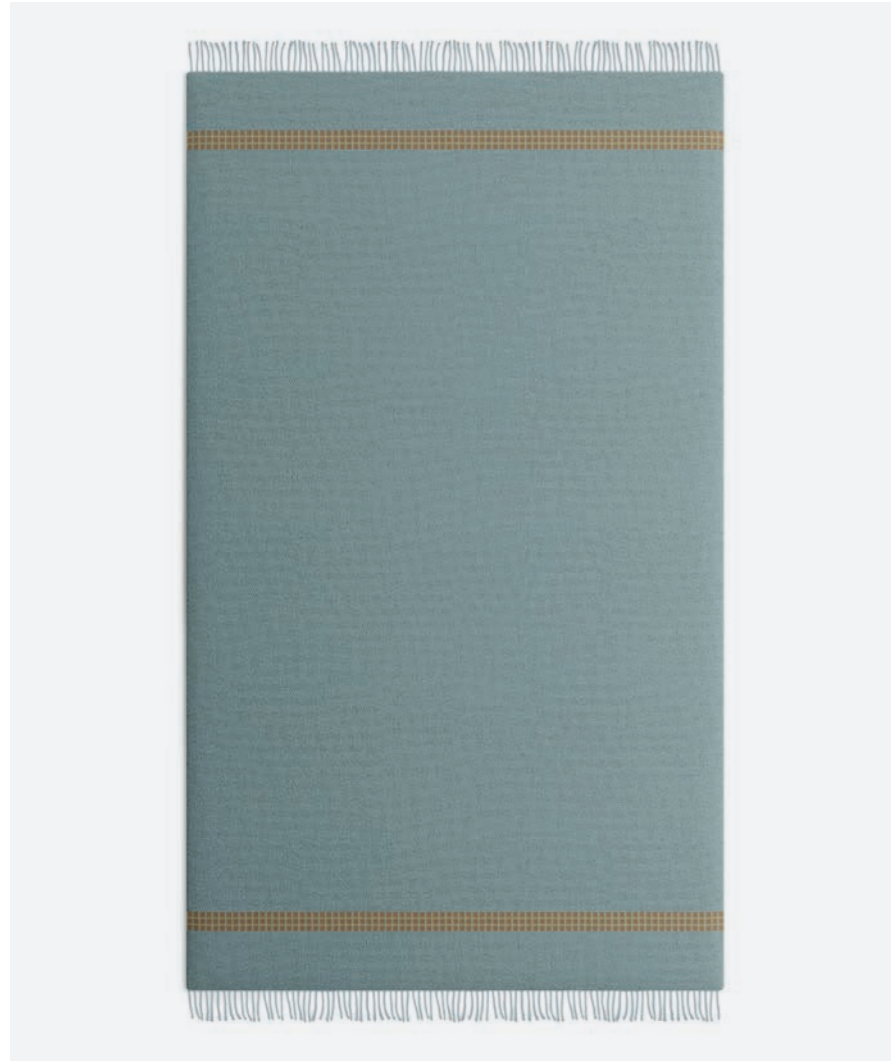

EN A soft, warm throw, to heat up cold winter nights. Naos is made with premium yarns that determine its soft hand. In an interplay of contrasts, a two-tone square geometric pattern in blue and vinaccia, camel and ochre or khaki and ivory stands out against a monochromatic background – available in sand, grey-blue and mint colour.

IT Un plaid soffice e caldo, per riscaldare le fredde serate invernali. Naos si caratterizza per i filati pregiati che ne determinano la mano morbida. Sulla base monocromatica disponibile nei colori sabbia, carta da zucchero e menta, risalta, in un gioco di contrasti, un motivo geometrico a quadri bicolore: blu e vinaccia, cammello e ocra, kaki e avorio.

FR Un plaid moelleux et chaud pour réchauffer les froides soirées d'hiver. Naos se caractérise par la finesse de ses fils qui lui confère un toucher doux. Disponible en couleur sable, bleu fumée et menthe, le fond monochrome fait ressortir un motif géométrique de carreaux bicolores dans un jeu de contrastes : bleu et lie-de-vin, camel et ocra, kaki et ivoire.

DE Ein kuschelig weiches und warmes Plaid, das an kalten Abenden im Winter Wärme und Geborgenheit spendet. Naos zeichnet sich durch die hochwertigen Garne aus, die für seine angenehm weiche Haptik garantieren. Der einfarbige Hintergrund, der in den Farben Sand, Taubenblau und Minze erhältlich ist, hebt das kontrastreiche geometrische Muster aus zweifarbigen Würfeln in den Farbkombinationen Blau und Weinrot, Camel und Ocker sowie Kaki und Elfenbein hervor.



D18 01



D18 02



D18 03

Plaid
Plaid
Plaid
Plaid

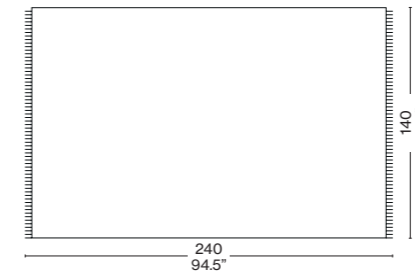

82% wool - 15% cashmere
2% acrylic - 1% alpaca

82% lana - 15% cachemire
2% acrilico - 1% alpaca

82% laine - 15% cachemire
2% acrylique - 1% alpaga

82% Wolle - 15% Kaschmir
2% Acryl - 1% Alpaka

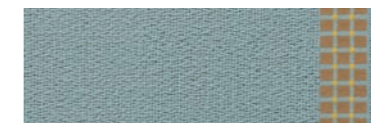

Carta da Zucchero con greca Caramello e Ocra / Carta da Zucchero with Caramello and Ocra border / Carta da Zucchero avec frise Caramello et Ocra / Carta da Zucchero mit Caramello- und Ocra-Bordüre

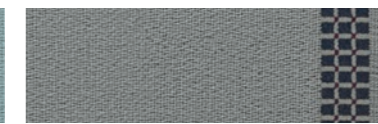

Sabbia con greca Blu e Vinaccia / Sabbia with Blu and Vinaccia border / Sabbia avec frise Blu et Vinaccia / Sabbia mit Blu- und Vinaccia-Bordüre



Menta con greca Kaki e Avorio / Menta with Kaki and Avorio border / Menta avec frise Kaki et Avorio / Menta mit Kaki- und Avorio-Bordüre

Detail
Dettaglio
Détail
Detail



TONCLOUD
CASSINA, 2024

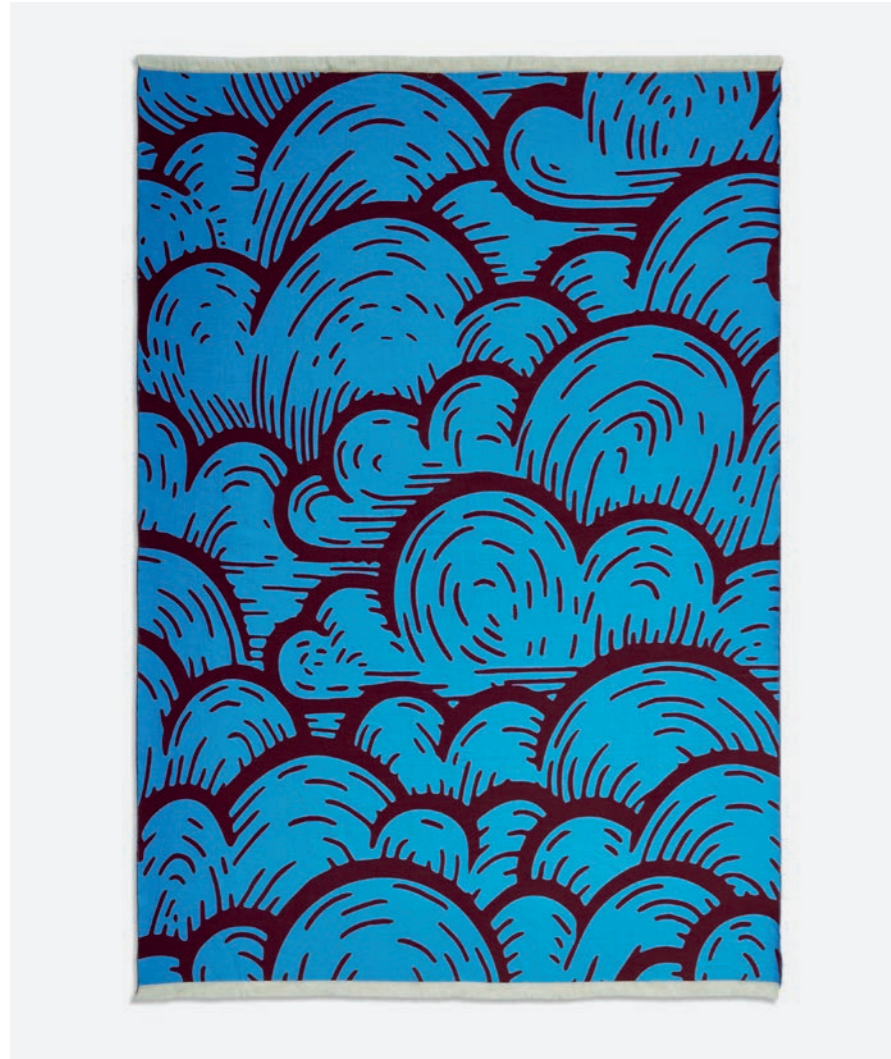

EN An enveloping refuge, Toncloud is the new throw with a unique, lively and immediately recognizable decorative pattern designed by Patricia Urquiola that is now included among the accessories in the Cassina Details Collection. Thanks to the cloud motif designed by the art director, this blanket adds a touch of style and colour to any room. Made of luxurious wool and cotton yarn, Toncloud is available in three colourways in combinations of Red and Pearl, Bordeaux and Cyan, Prato green and Ivory that create a visual contrast between the background of the throw and the design, which further enhances the texture of this item.

IT Un rifugio avvolgente, Toncloud è il nuovo plaid dal pattern decorativo unico, vivace e immediatamente riconoscibile firmato da Patricia Urquiola che si inserisce tra gli accessori della Collezione Cassina Details. Grazie al motivo con le nuvole disegnato dall'art director, questa coperta aggiunge un tocco di stile e colore a qualsiasi ambiente. Realizzato in pregiati filati di lana e cotone, Toncloud viene proposto in tre varianti di colore con abbinamenti delle tonalità Rosso e Perla, Bordeaux e Ciano, Prato e Avorio a contrasto tra il fondo della coperta e il disegno, che esaltano ulteriormente la texture di questo modello.

FR Refuge enveloppant, Toncloud est le nouveau plaid au pattern décoratif unique, vibrant et immédiatement reconnaissable, conçu par Patricia Urquiola et qui rejoint les accessoires de la collection Cassina Details. Grâce à son motif nuages dessiné par la directrice artistique, cette couverture apporte une touche de style et de couleur à n'importe quelle pièce. Réalisé en précieux fils de laine et de coton, Toncloud est disponible en trois variantes de couleurs combinant Rouge et Perle, Bordeaux et Ciano, Gazon et Ivoire qui contrastent avec le fond de la couverture et le dessin, rehaussant ainsi la texture du modèle.

DE Toncloud ist ein behaglicher Rückzugsort und das neue Plaid mit einem einzigartigen und lebhaften dekorativen Muster mit hohem Wiedererkennungswert von Patricia Urquiola, das Teil der Accessoires der Kollektion Cassina Details wird. Mit dem vom Art Director entworfenen Wolkenmotiv bereichert diese Decke jedes Ambiente mit einer stylischen und farbigen Note. Toncloud wird aus hochwertigen Woll- und Baumwollgarnen gefertigt und ist in den drei Farbvarianten Rot und Perlweiß, Bordeaux und Cyan, Wiesengrün und Elfenbein erhältlich und der Kontrast zwischen dem Hintergrund der Decke und dem Muster unterstreicht die Textur dieses Modells.



D11 01



D11 02



D11 03

Plaid
Plaid
Plaid
Plaid

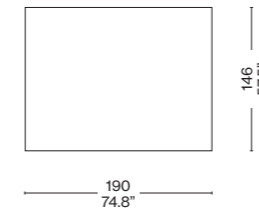

60% wool - 40% cotton
60% lana - 40% cotone
60% laine - 40% coton
60% Wolle - 40% Baumwolle



Rosso e perla



Bordeaux e ciano



Avorio e prato

Detail
Dettaglio
Détail
Detail



MIRRORS

Specchi, Miroirs, Spiegel



DEADLINE

Ron Gilad
P. 184



GIBBOUS

Michael Anastassiades
P. 188



HOOPTICAL

Bethan Laura Wood
P. 190



**LES GRANDS
TRANS-PARENTS**

Man Ray
P. 192



ME FROM OUTSIDE

Pietro Terzini
P. 194

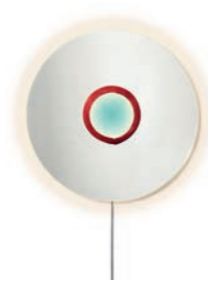

NO VANITAS

Patricia Urquiola
P. 196



OTERO

Studio Simon
P. 200

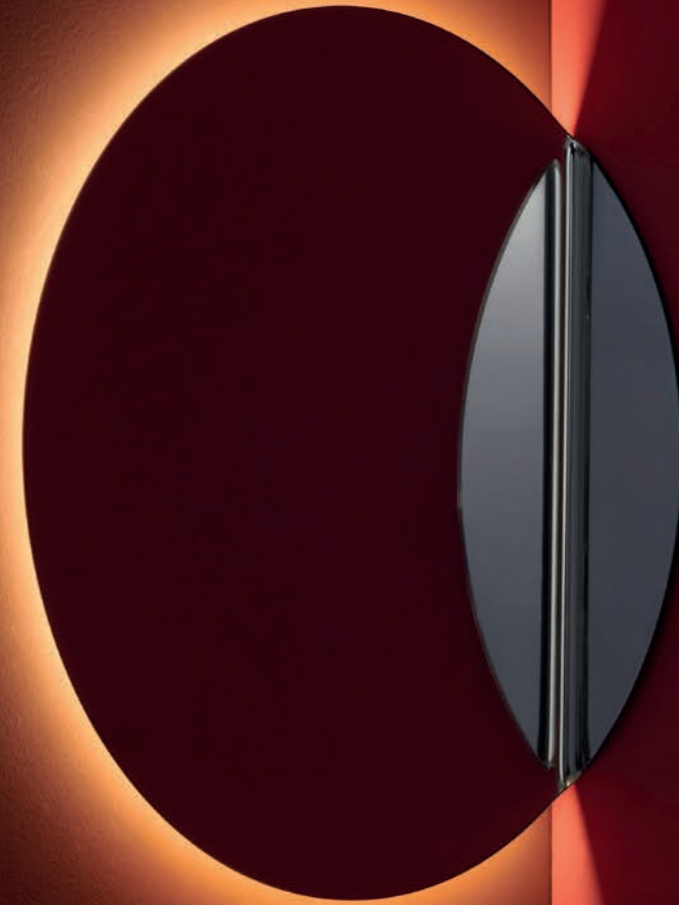

DEADLINE
RON GILAD, 2016



EN The mirror collection by Ron Gilad combines engineering and carpentry skills of the highest order. Sixteen unique pieces, each set in its own ash wood frame. Each piece is composed of two sheets of glass, set 12mm apart. The back mirror reflects a subtle interplay of graphic shapes in dual perspective. The oblong, square, and rectangular frames diversify the product line, heightening the sense of its artistic uniqueness.

IT Una collezione di specchi ideati da Ron Gilad coniugando ingegneria costruttiva e alta ebanisteria. 16 esemplari unici, ciascuno inserito in una cornice di frassino. Ogni opera è composta da due vetri accoppiati a una distanza di 12 mm: lo specchio posteriore riflette una geometria di giochi grafici in doppia prospettiva. Le forme oblunghe, quadrate o rettangolari diversificano la proposta conferendole un senso di unicità artistica.

FR Une collection de miroirs conçus par Ron Gilad, alliant technologie et haute ébénisterie. 16 exemplaires uniques, dont chacun est inséré dans un cadre en frêne. Chaque pièce se compose de deux verres superposés, espacés de 12 mm : le miroir arrière reflète une géométrie de jeux graphiques en double perspective. Les formes oblongues, carrées ou rectangulaires diversifient cette offre en lui donnant un sens d'unicité artistique.

DE Eine Spiegelkollektion des Designers Ron Gilad, die eine ausgeklügelte Konstruktion mit handwerklichem Können in der Holzverarbeitung verbinden. 16 einzigartige Exemplare mit einem Holzrahmen aus Esche. Jedes Objekt setzt sich aus zwei Glasscheiben zusammen, die mit einem Abstand von 12 mm in den Rahmen eingesetzt sind: Der hintere Spiegel reflektiert eine Form aus grafischen Spielen in doppelter Perspektive. Die länglichen, quadratischen oder rechteckigen Formen, in denen dieser Spiegel angeboten wird, verleihen ihm eine künstlerische Einzigartigkeit.

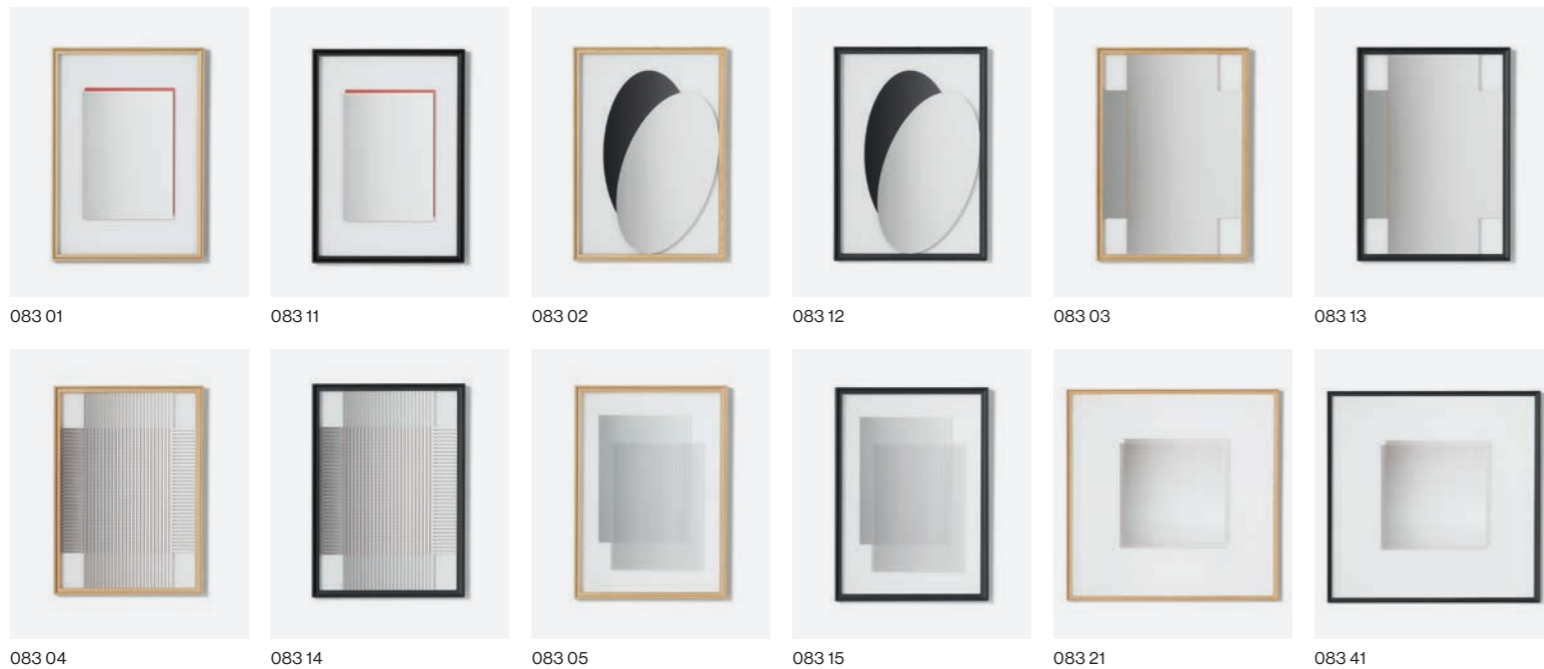
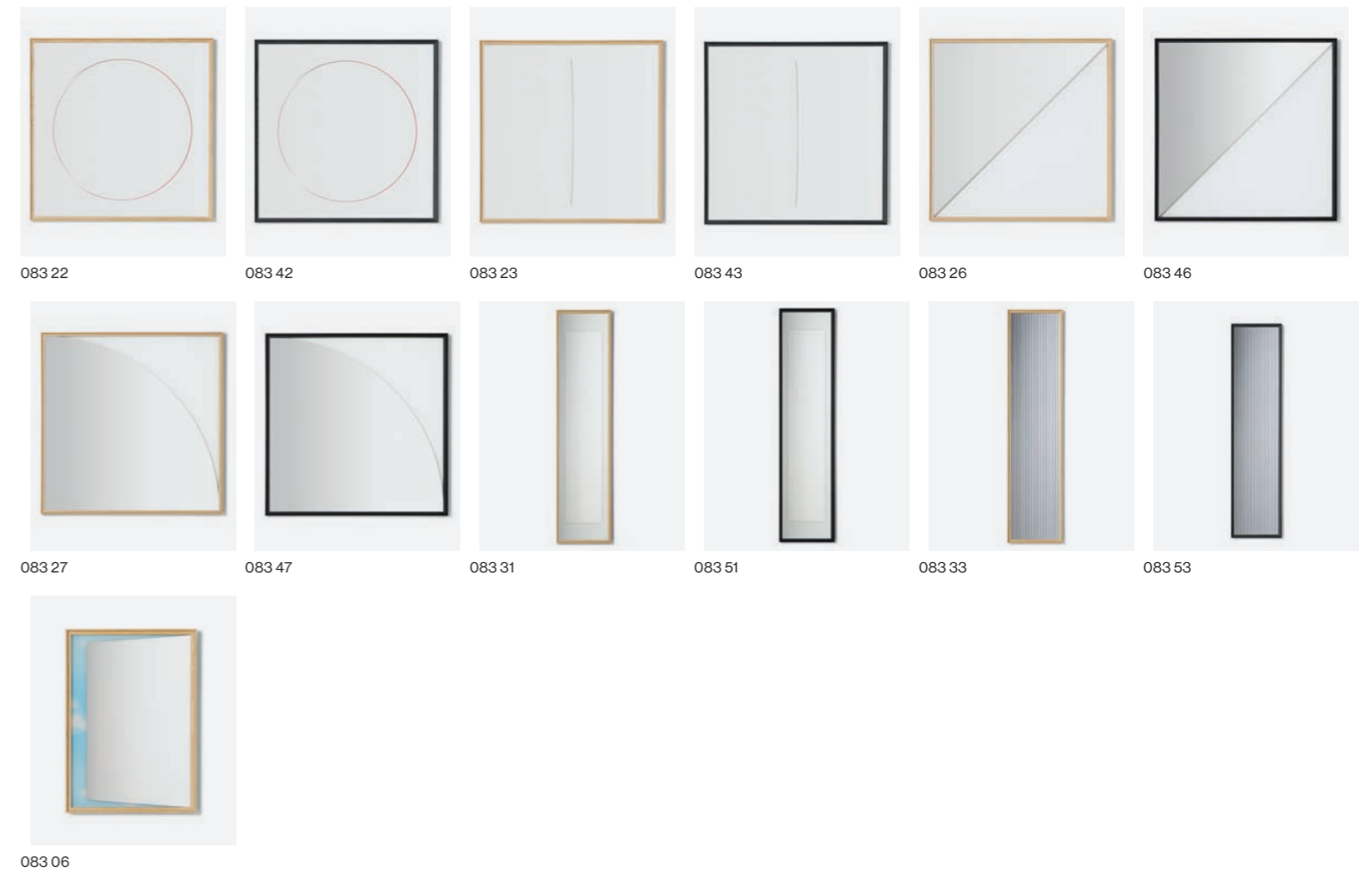

Who's Afraid of Red?

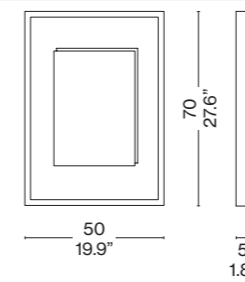

Memories of a Lost Oval

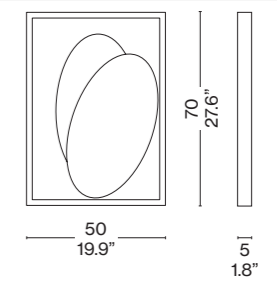

2 Crossing Paths

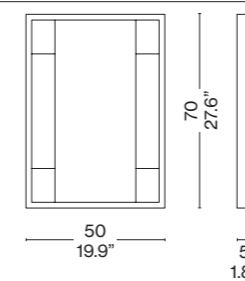

60 Crossing Paths

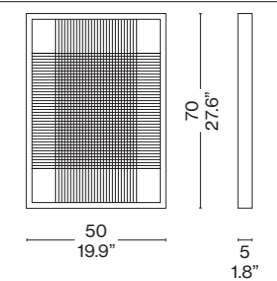

Shredded a3

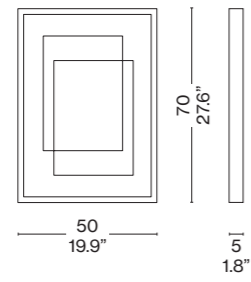

Daydream

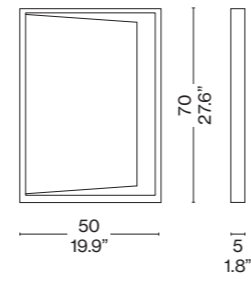

200 Lines of realism

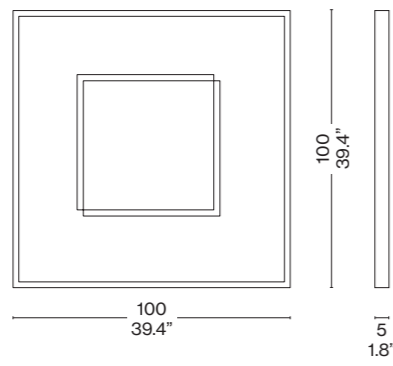

Eternal sun

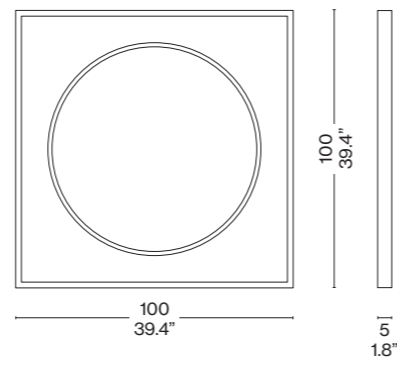

Reflections about spatialism

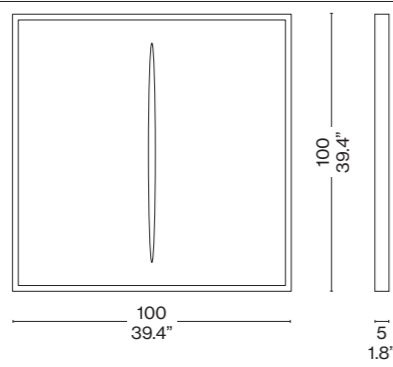

Mezzo

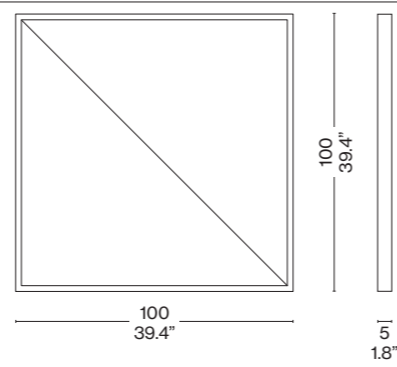

Quarto

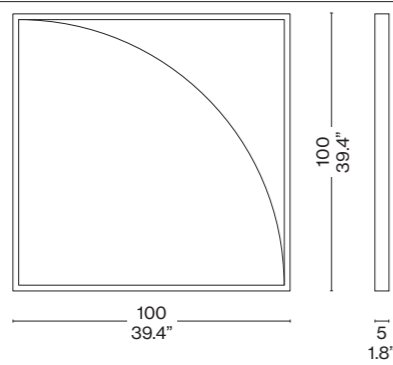

Cesare & Adele

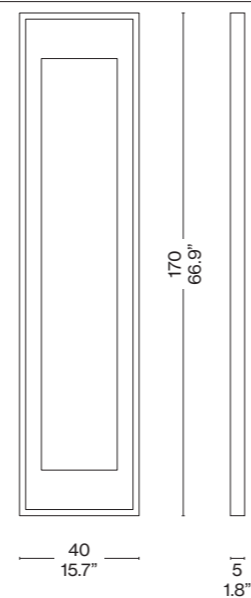

Blue deadline

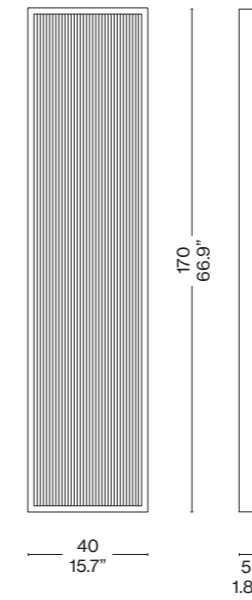

Frames in solid ash wood

Cornice in legno massello di frassino
Cadre en frêne massif
Rahmen aus massiver Esche



Natural
Naturale
Naturel
Natur



Stained black
Tinto nero
Teinté noir
Schwarz gebeizt

Safety glass

Vetro di sicurezza
Vitre de sécurité
Sicherheitsglas

Extralight, silvered and serigraphed
Extrachiaro, argentato e serigrafato
Extraclair, argenté et sérigraphié
Extraweiß, versilbert mit Siebdruck

Hanger

Fissaggio a muro
Fixation au mur
Wandbefestigung

Metal frame
Plastrina metallica
Plaquette métallique
Metallplatte

Detail

Dettaglio
Détail
Detail



GIBBOUS
 MICHAEL ANASTASSIADES, 2024

EN A minimalist poetic mirror, as in the style of Michael Anastassiades. Gibbous is made by heating a heavy sheet of glass in a kiln for hours; the heat distorts a part of it under its own weight, creating a fold. The diminished thicknesses of the mirror, the result of excellent master craftsmanship, accentuate the personality of the mirror. The collection comprises two mirrors of different dimensions, to mount on a wall at the desired height in different ways – straddling the corner between two walls or hung above a piece of furniture. Gibbous is also available in an LED backlit version, for a dramatic optical effect that emphasises the aesthetic beauty of the glass.

IT Uno specchio minimale e poetico, come nello stile di Michael Anastassiades. Gibbous è realizzato scaldando in forno per ore una lastra di vetro pesante: il calore ne deforma una parte sotto il suo stesso peso generando una piega. Gli spessori contenuti dello specchio, frutto di un lavoro d'eccellenza delle maestranze, esaltano la personalità dello specchio. La collezione è formata da due modelli di dimensioni diverse, da installare a muro all'altezza desiderata in modalità differenti: a cavallo dello spigolo tra due pareti, oppure appeso in corrispondenza di un arredo sottostante. Gibbous viene proposto anche in una versione dotata di retroilluminazione a LED, dando vita a un suggestivo effetto ottico che enfatizza la bellezza estetica del vetro.

FR Un miroir minimaliste et poétique, dans le style de Michael Anastassiades. Gibbous est fabriqué à partir d'une lourde feuille de verre chauffée au four pendant des heures : la chaleur en déforme une partie sous l'effet de son propre poids, créant ainsi un pli. Les épaisseurs modérées du miroir, résultat d'un travail artisanal de haute facture, accentuent la personnalité du miroir. La collection se compose de deux modèles de tailles différentes, pouvant être installés au mur à la hauteur souhaitée et de diverses manières : à cheval sur l'arête entre deux murs, ou accroché au-dessus d'un meuble. Gibbous est également proposé dans une version rétroéclairée par des LED, créant un effet d'optique saisissant qui rehausse la beauté esthétique du verre.

DE Eine minimalistischer und poetischer Spiegel ganz im Stil von Michael Anastassiades. Für die Herstellung von Gibbous wird eine schwere Glasplatte stundenlang im Ofen erhitzt. Durch die Hitze verformt sich die Platte unter ihrem eigenen Gewicht, sodass eine Biegung entsteht. Die geringe Dicke der für den Spiegel verarbeiteten Materialien ist das Ergebnis einer hohen handwerklichen Kunstfertigkeit und unterstreichen die Persönlichkeit des Spiegels. Die Kollektion umfasst zwei Modelle in unterschiedlichen Größen, die in der gewünschten Höhe an der Wand aufgehängt werden, und zwar entweder in der Ecke oder über einem Möbelstück. Gibbous ist auch in einer Version mit LED-Hintergrundbeleuchtung erhältlich, die einen bezaubernden optischen Effekt kreiert, der die ästhetische Schönheit des Glases unterstreicht.

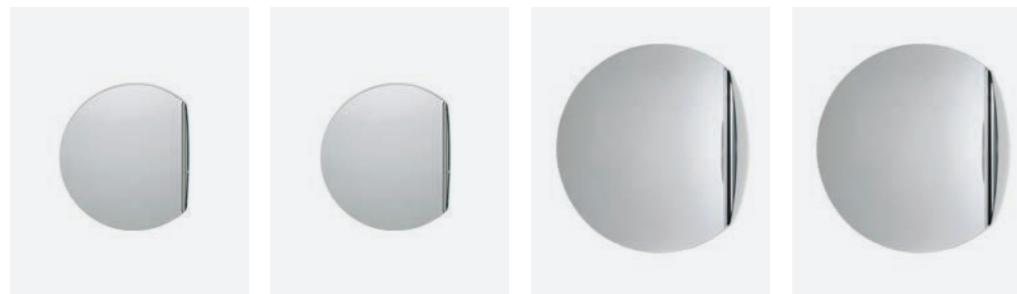

497 01

497 110 EU-USA-UK
497 11C CHN-JPN

497 02

497 120 EU-USA-UK
497 12C CHN-JPN

Backlit mirror - EU-USA-UK electrification
 Specchio retroilluminato - elettrificazione EU-USA-UK
 Miroir rétroéclairé - Électrification UE-USA-UK
 Hinterleuchteter Spiegel - Elektrifizierung EU-USA-UK

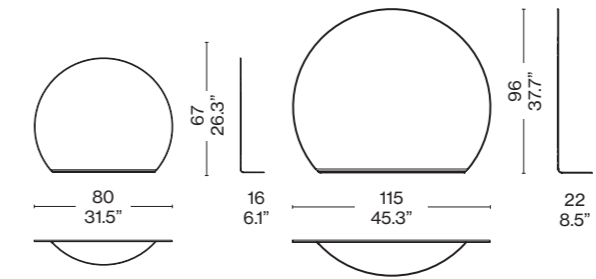

Backlit mirror - CHN-JPN electrification
 Specchio retroilluminato - elettrificazione CHN-JPN
 Miroir rétroéclairé - Électrification CHN-JPN
 Hinterleuchteter Spiegel - CHN-JPN-Elektrifizierung

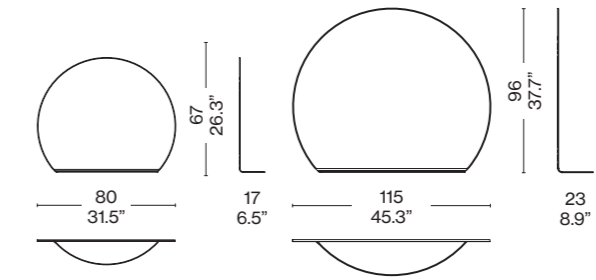

Glass
 Vetro
 Verre
 Glass



Detail
 Dettaglio
 Détail
 Detail



HOOPTICAL
BETHAN LAURA WOOD, 2025



EN A collection of mirrors with a poetic spirit, in which a series of glass elements, handcrafted and applied to the reflective surface, appear to float. The optical illusion is made even more enchanting by the interplay of lights and nuances created by the backlit glass rings and the entire perimeter of the mirror. Hooptical turns reflections into the protagonist of a dialogue between artisan tradition and functionality.

IT Una collezione di specchi con un'anima poetica, in cui una serie di elementi in vetro, realizzati a mano e applicati sulla superficie riflettente, sembrano fluttuare. L'illusione ottica è resa ancora più suggestiva dal gioco di luci e sfumature creato dalla retroilluminazione sia degli anelli in vetro sia del perimetro dell'intero specchio. Hooptical rende il riflesso protagonista di un dialogo tra artigianalità e funzionalità.

FR Une collection de miroirs à l'âme poétique, où une série d'éléments en verre, fabriqués à la main et appliqués sur la surface réfléchissante, semblent flotter. Le jeu de lumières et de nuances créé par le rétroéclairage des anneaux de verre et du périmètre de l'ensemble du miroir rend cette illusion d'optique encore plus saisissante. Hooptical fait du reflet le protagoniste d'un dialogue entre savoir-faire artisanal et fonctionnalité.

DE Eine Kollektion mit Spiegeln, die eine poetische Seele haben und bei denen eine Reihe von Glaselementen, die in Handarbeit gefertigt und auf dem Spiegel angebracht werden, zu schweben scheinen. Die optische Täuschung wird durch das Spiel aus Licht und Farbabstufungen noch eindrucksvoller, das von der Hintergrundbeleuchtung, den Glasringen und dem Spiegelrand geschaffen wird. Hooptical macht die Reflexion zum Protagonisten eines Dialogs zwischen Handwerkskunst und Funktionalität.

backlit mirror with backlit glass decorations
Specchio retroilluminato con decorazioni
in vetro retroilluminate
miroir rétroéclairé avec décorations
en verre rétroéclairées
Hinterleuchteter Spiegel mit hinterleuchteten
Glasdekorationen

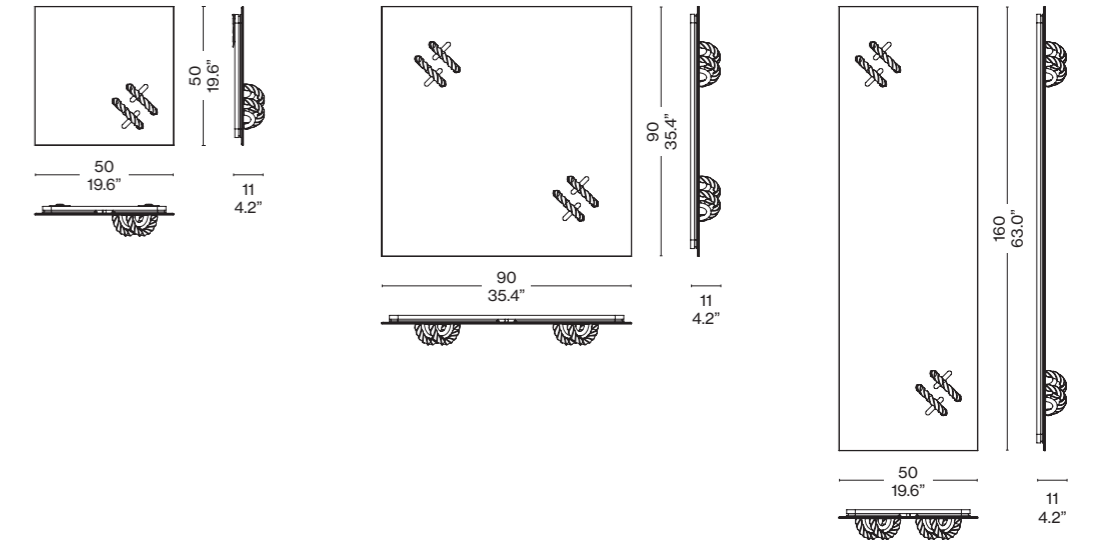

Light green and transparent detail
Decoro verde chiaro e trasparente
Décor vert clair et transparent
Hellgrüne und transparente Verzierung

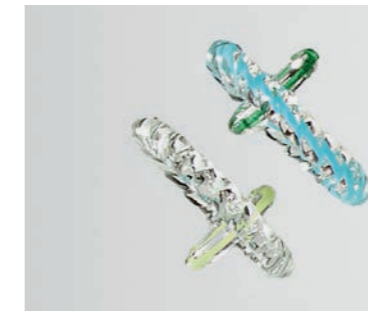

Purple and pink detail
Decoro viola e rosa
Détails violets et roses
Violette und rosafarbene Gestaltung



Emerald detailing
Decoro smeraldo
Détails émeraude
Gestaltung in Smaragdgrün



Detail
Dettaglio
Détail
Detail

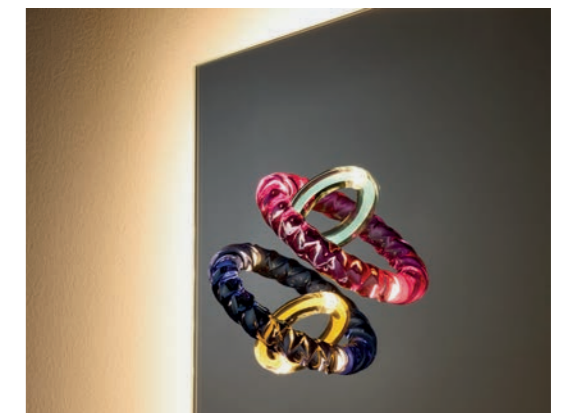
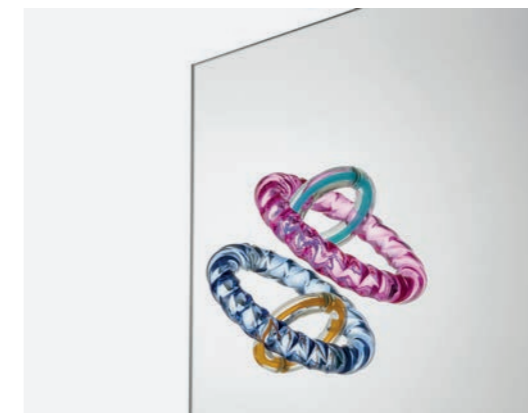

798 50 A0

798 50 C0

798 90 AA

798 90 BC

798 16 AA

798 16 BC

LES GRANDS TRANS-PARENTS
MAN RAY, 1938/1971



EN Les Grands Trans-Parents is an iconic elliptical mirror that reveals and at the same time mystifies its reflection through an original screen-printed motif on the glass. The idea originated with a play on words devised by Man Ray an artist well-known for his love of experimentation and manipulation of everyday objects and among the more radical and multi-faceted interpreters of Dadaism and Surrealism. Les Grands Trans-Parents is available in both standard and backlit versions.

IT Les Grands Trans-Parents è un iconico specchio ellittico che rivela e allo stesso tempo confonde il proprio riflesso attraverso un'originale serigrafia sul vetro. L'idea nasce da un gioco di parole ideato da Man Ray, artista noto per la sua propensione alla sperimentazione e alla manipolazione degli oggetti di uso comune e tra gli esponenti più radicali e poliedrici del dadaismo e del surrealismo. Les Grands Trans-Parents è disponibile sia nella versione standard che retroilluminata.

FR Les Grands Trans-Parents est un miroir elliptique iconique qui révèle son propre reflet tout en le troublant, grâce à une sérigraphie originale sur verre. L'idée repose sur un jeu de mots créé par Man Ray, un artiste connu pour sa propension à l'expérimentation et à la manipulation d'objets d'usage courant, et l'un des représentants les plus radicaux et les plus éclectiques du dadaïsme et du surréalisme. Les Grands Trans-Parents est disponible en version standard et en version rétro-éclairée.

DE Les Grands Trans-Parents ist ein ikonischer ovaler Spiegel, in dem sich der Betrachter spiegelt und sein Spiegelbild gleichzeitig mit einem originellen Schriftzug überlagert wird, der im Siebdruckverfahren auf das Glas aufgedruckt wird. Die Idee ist aus einem Wortspiel entstanden, das sich Man Ray ausgedacht hat, ein Künstler, der für seine Experimentierfreudigkeit und das Manipulieren von Gebrauchsgegenständen bekannt ist und zu den radikalsten und facettenreichsten Vertretern des Dadaismus und des Surrealismus zählt. Les Grands Trans-Parents ist sowohl in der Standardversion als auch in der Version mit Hintergrundbeleuchtung erhältlich.

Elliptical mirror
Specchio ellittico
Miroir elliptique
Spiegel mit Ellipsenform

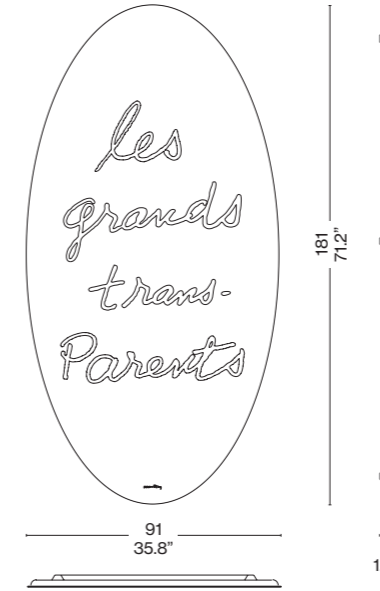

Elliptical, serigraphed and backlit mirror
Specchio ellittico, serigrafato e retroilluminato
Miroir elliptique, sérigraphié et rétroéclairé
Elliptischer, siebdruckter und hinterleuchteter Spiegel

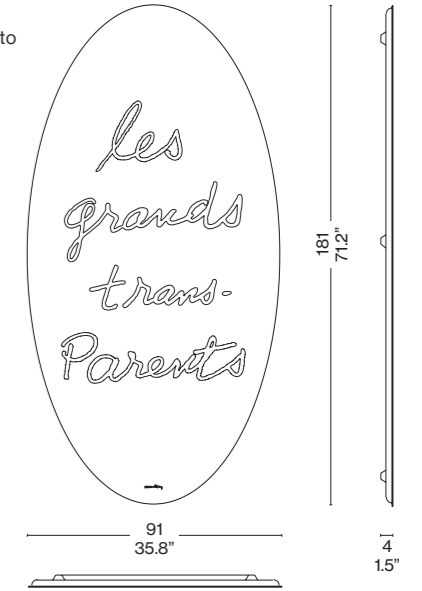

Mirror serigraphed as it was design by Man Ray
Specchio serigrafato su disegno di Man Ray
Sérigraphié d'après un dessin de Man Ray
Spiegel mit Siebdruck; Design von Man Ray

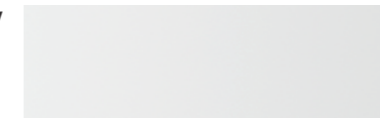

On float glass
Su vetro float chiaro
Sur verre flotté clair
Auf hellem Floatglas

Detail
Dettaglio
Détail
Detail



W70 01



W70 K10

ME FROM OUTSIDE
 PIETRO TERZINI, 2025

EN Symbol of reflection, introspection and vanity, the mirror is not only a practical device, but also an object that confronts the individual with a complex comparison between that which appears and that which we feel – between our reflection and how we are perceived by others. Italian artist Pietro Terzini, known for his audacious works that are an invitation to interact and reflect, presents his first design product in collaboration with Cassina. Featuring a contemporary design aesthetic, the large oval ME FROM OUTSIDE mirror contains a screen-printed message, in capital letters, that creates a candid relationship between the observer and the object itself.

IT Simbolo di riflessione, introspezione e vanità, lo specchio non è solo uno strumento pratico, ma un oggetto che mette l'uomo di fronte a un confronto complesso tra quello che appare e quello che sentiamo, tra come ci vediamo riflessi e come veniamo percepiti dagli altri. L'artista italiano Pietro Terzini, noto per le sue opere audaci che invitano a interagire e riflettere, presenta il suo primo prodotto di design in collaborazione con Cassina. Caratterizzato da un'estetica contemporanea, il grande specchio ovale ME FROM OUTSIDE è serigrafato con un messaggio in caratteri maiuscoli che crea un rapporto diretto tra l'osservatore e l'oggetto stesso.

FR Symbole de réflexion, d'introspection et de vanité, le miroir n'est pas seulement un outil pratique mais un objet qui met l'homme face à une confrontation complexe, entre ce qui apparaît et ce que nous ressentons, entre la façon dont nous nous voyons reflétés et la façon dont nous sommes perçus par les autres. L'artiste italien Pietro Terzini, connu pour ses œuvres audacieuses qui invitent à l'interaction et à la réflexion, présente son premier produit de design en collaboration avec Cassina. Caractérisé par une esthétique contemporaine, le grand miroir ovale ME FROM OUTSIDE est sérigraphié avec un message en majuscules qui crée une relation directe entre l'observateur et l'objet lui-même.

DE Der Spiegel ist ein Symbol des Reflektierens, der Selbstbesinnung und der Eitelkeit und nicht nur ein praktischer Gegenstand, sondern ein Objekt, das den Menschen mit dem komplexen Thema von Schein und Sein konfrontiert, mit unserem Spiegelbild, das wir sehen, und damit, wie wir von den anderen wahrgenommen werden. Der italienische Künstler Pietro Terzini, der für seine gewagten Kunstwerke bekannt ist, die dazu auffordern, zu interagieren und nachzudenken, präsentiert in Zusammenarbeit mit Cassina sein erstes Designobjekt. Auf den großen ovalen Spiegel ME FROM OUTSIDE mit modernem Design ist eine Message in Großbuchstaben im Siebdruckverfahren aufgedruckt, die eine direkte Beziehung zwischen dem Betrachter und dem Objekt selbst schafft.



098 01



098 04 - Edizione limitata di n° 100 pezzi.

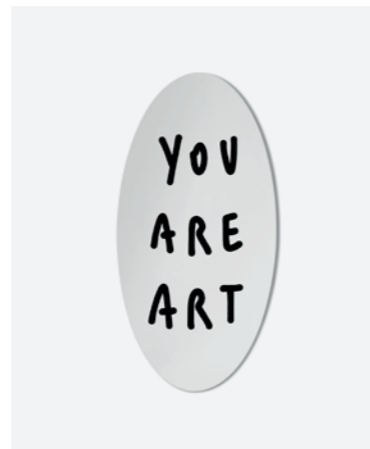

098 05 - Edizione limitata di n° 100 pezzi.

Elliptical mirror
 Specchio ellittico
 Miroir elliptique
 Spiegel mit Ellipsenform

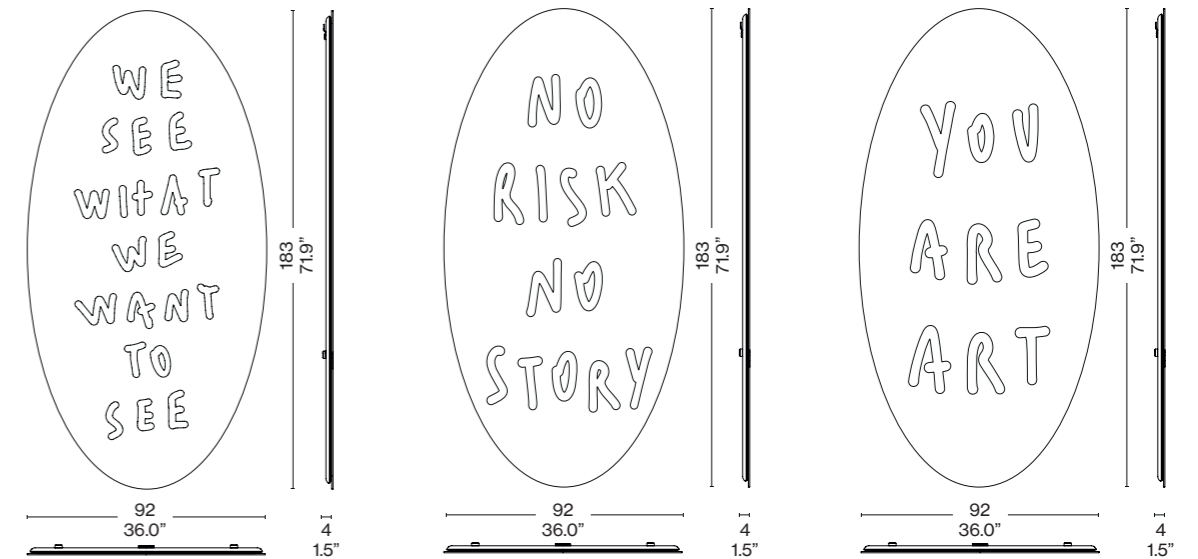

Elliptical serigraphed mirror
 Specchio ellittico serigrafato
 Miroir de forme elliptique
 Elliptischer Spiegel

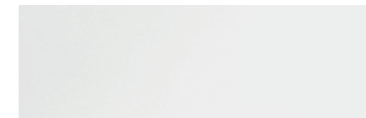

Detail
 Dettaglio
 Détail
 Detail

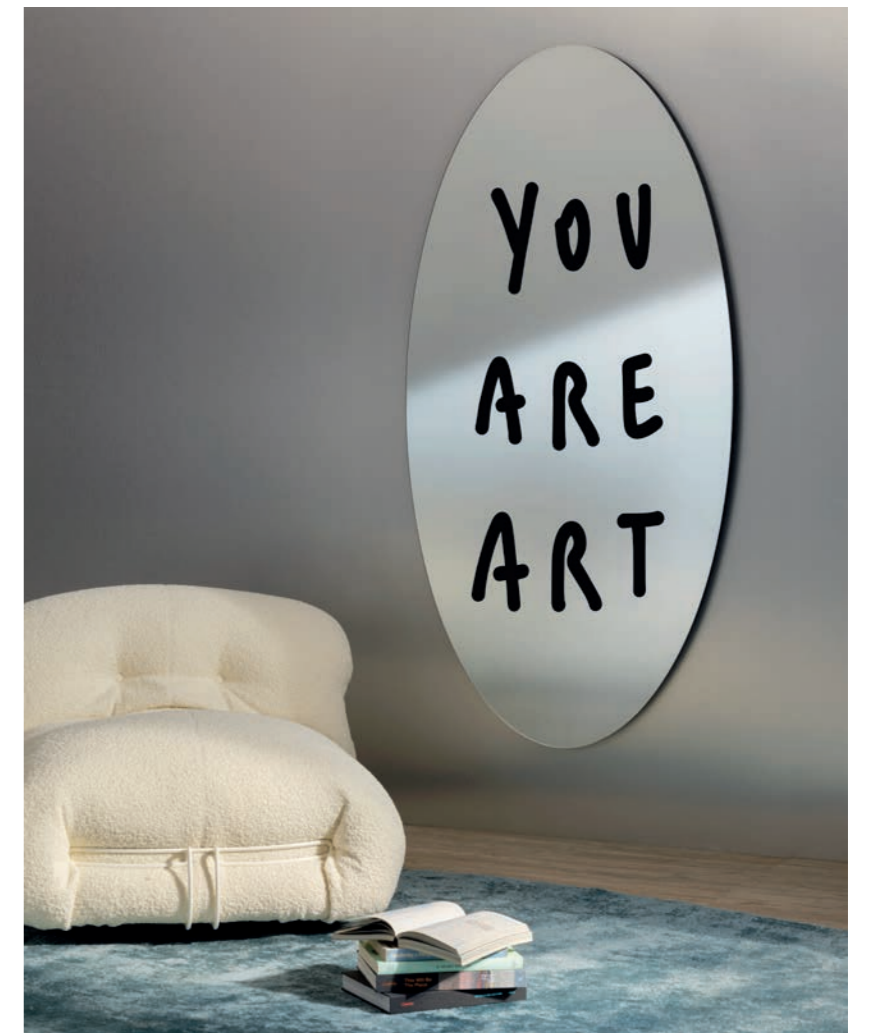

NO VANITAS
 PATRICIA URQUIOLA, 2023

EN An unconventional mirror in Murano glass. Designed as a perfect circle, No Vanitas reflects the mirrored image around its wide perimeter and positions at the centre a beautiful hand-crafted murrina. No Vanitas celebrates the communicative power of exquisite Venetian craftsmanship, placing it at the centre and most dramatic point on the mirror. An LED light on the back creates a dramatic optical effect around the perimeter and illuminates the murrina at the centre.

IT Uno specchio anticonvenzionale in vetro di Murano. Concepito come un cerchio perfetto, No Vanitas permette di specchiarsi nell'ampio perimetro esterno e colloca al centro una raffinata murrina realizzata a mano. No Vanitas celebra la forza comunicativa della pregiata manifattura veneziana collocandola nel punto centrale e più scenografico dello specchio. Sul retro, una luce al LED crea un suggestivo effetto ottico che ne percorre il perimetro e illumina la murrina centrale.

FR Un miroir anticonformiste en verre de Murano. Conçu comme un cercle parfait, No Vanitas permet de se regarder dans le large périmètre extérieur et met au centre une murrine raffinée, fabriquée à la main. No Vanitas célèbre la force communicative de l'artisanat vénitien de qualité en plaçant la murrine au centre, à l'endroit le plus spectaculaire du miroir. Au dos, une lumière LED crée un effet optique saisissant tout autour de l'objet et illumine la murrine au centre.

DE Ein unkonventioneller Spiegel aus Muranoglas. No Vanitas ist als ein perfekter Kreis konzipiert mit einem Rand, in dem man sich spiegeln kann, und einer exklusiven, in Handarbeit gefertigten Murrina in der Mitte. No Vanitas feiert die Kommunikationsfreudigkeit der venezianischen Handwerkskunst durch die perfekte Inszenierung in der Mitte des Spiegels. Eine LED-Leuchte an der Rückseite schafft einen eindrucksvollen optischen Effekt am Rand des Spiegels und beleuchtet die zentrale Murrina.



574 01

574 02

574 03

574 04



574 K1

574 K2

574 K3

574 K4

Round mirror
 Specchio rotondo
 Miroir rond
 Runder spiegel

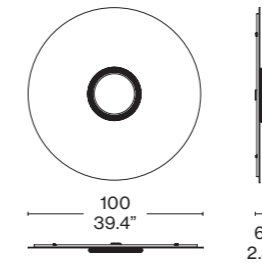

Round mirror with central backlighting
 Specchio rotondo con retroilluminazione
 Miroir rond avec rétro-éclairage
 Runder spiegel mit zentraler Hinterleuchtung

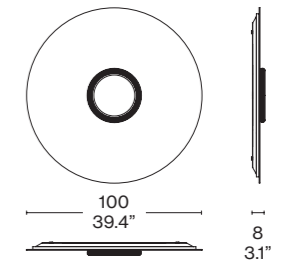

Murano glass
 Vetro di Murano
 Verre de Murano
 Muranoglas



Sea teal and carrot red cord
 Verde acqua mare e cordone rosso carota
 Sarcelle mer et cordone rouge carotte
 Blaugrün meer und karottenrote schnür

Murano glass
 Vetro di Murano
 Verre de Murano
 Muranoglas



Topaz and periwinkle cord
 Topazio e cordoni pervinca
 Murrina et cordone de pervenche
 Topas und immergrün-schnür

Murano glass
 Vetro di Murano
 Verre de Murano
 Muranoglas



Light blue and petrol green cord
 Bluino e cordone verde petrolio
 Bleu ciel et cordone vert pétrole
 Himmelblauer und petrolgrünen schnür

Murano glass
 Vetro di Murano
 Verre de Murano
 Muranoglas



Amethyst and lemon yellow cord
 Ametista e cordone giallo limone
 Améthyste y cordone jaune citron
 Amethystfarbener und zitronengelben schnür

Wood support
 Supporto in legno
 Support en bois
 Rückseite aus holz mit lackierung



Black
 Nero
 Noir
 Schwarz

Polyester cord
 Cordone in poliestere
 Cordon en polyester
 Polyester-Kordel

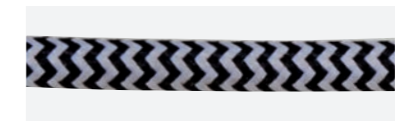

White and black
 Bianco e nero
 Blanc et noir
 Schwarz und Weiß

Additional element in thermoformed black material in the version with LED light
 Elemento aggiuntivo in termoformato nero per la versione con luce LED
 Élément supplémentaire thermoformé noir pour la version avec éclairage LED
 Zusätzliches heißverformtes Element in Schwarz für die Version mit LED-Leuchte

Additional element in black wood in the version without LED light
 Elemento aggiuntivo in legno nero per la versione senza luce LED
 Élément supplémentaire en bois noir pour la version sans lumière LED
 Zusätzliches Element aus schwarzem Holz für die Version mit LED-Leuchte

Detail
 Dettaglio
 Détail
 Detail

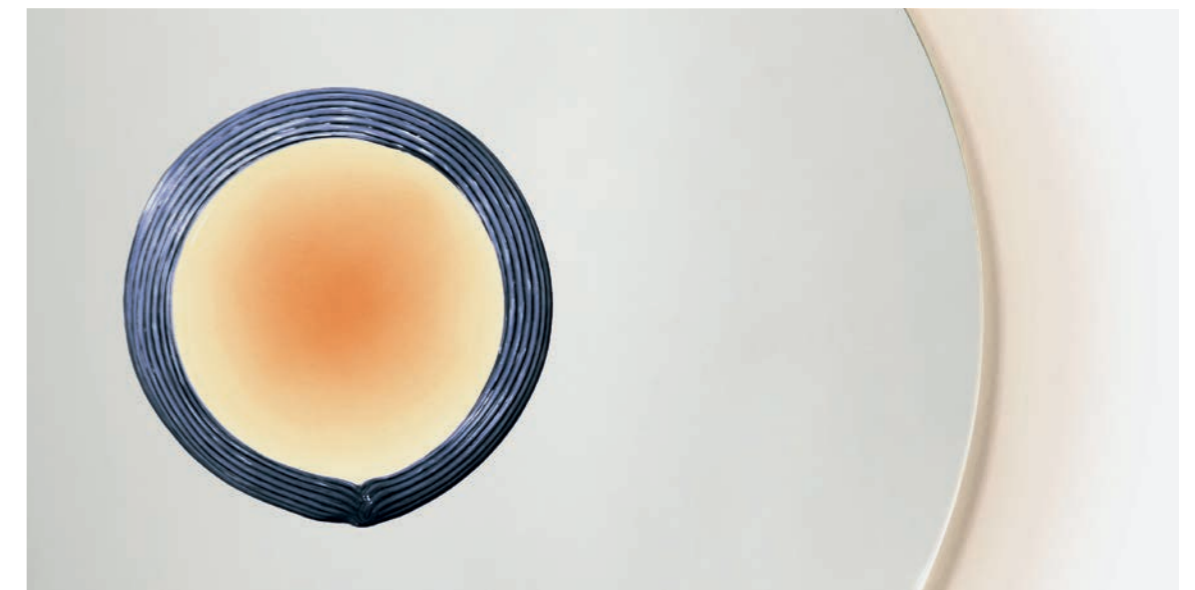

OTERO
STUDIO SIMON, 1980



EN This mirror by Studio Simon is like a slit in the wall, or a slash of light. A large rectangle that reflects everything around it.

IT Lo specchio realizzato da Studio Simon simula una feritoia, un taglio di luce nel muro. Un lungo rettangolo che riflette ciò che lo circonda.

FR Le miroir réalisé par Studio Simon simule une meurtrière, une entaille de lumière dans le mur. Un long rectangle qui reflète ce qui l'entoure.

DE Der vom Studio Simon entworfene Spiegel simuliert einen Schlitz oder einen Lichtspalt in der Mauer. Ein langgezogenes Rechteck, das alles in seiner Umgebung spiegelt.

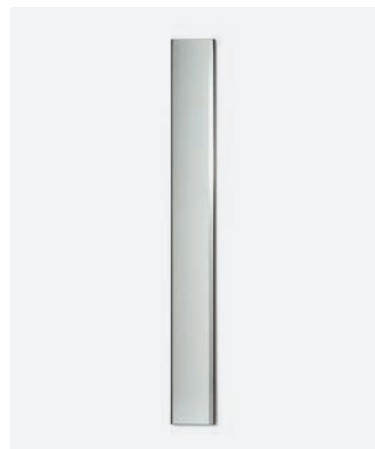

W72 01

Elliptical mirror
Specchio ellittico
Miroir elliptique
Spiegel mit Ellipsenform

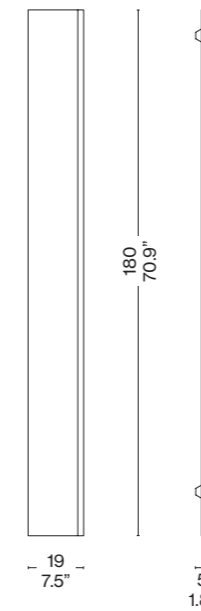

Mirror bevelled on one vertical side
Specchio molato su un lato verticale
Miroir biseauté sur un côté vertical
Spiegel an einer senkrechten Seite geschliffen



On float glass
Su vetro float chiaro
Sur verre flotté clair
Auf hellem Floatglas

Detail
Dettaglio
Détail
Detail



RUGS

Tappeti, Tapis, Teppiche



ARAL
Cassina
P.202



ATACAMA
Cassina
P.204

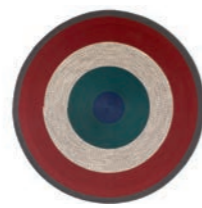

CIRCUS OUTDOOR
Cassina
P.206



GRAFFITI & VÉRITÉ
Charlotte Perriand
P.210



JANUBI
Cassina
P.212

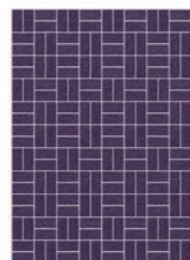

MOKORO
Cassina
P.214



RIGADINO
Patricia Urquiola
P.216



SAHARA
Cassina
P.226



SOMEWHERE EL-S CARPET
Philippe Starck
P.218



SPIDER OUTDOOR
Cassina
P.230



TAPIS LA MAIN OUVERTE
Le Corbusier
P.220



TÉNÉRÉ BARCODE
Gorlan X Cassina
P.222



TÉNÉRÉ POLICROMA
Gorlan X Cassina
P.224



ARAL
CASSINA, 2022



EN Product of the creative confluence of the Cassina lab and the artistic sensitivity of its artisans, the Aral rug embodies the ideal combination of venerable artisan skills and contemporary design, technical refinement and aesthetic comfort.

IT Nato dalla creatività del laboratorio Cassina e dalla sensibilità artistica dei suoi artigiani, il tappeto Aral rappresenta il perfetto connubio fra artigianato millenario e design contemporaneo, raffinatezza tecnica e comfort estetico.

FR Fruit de la créativité de l'atelier Cassina et de la sensibilité artistique de ses artisans, le tapis Aral représente l'alliance parfaite entre artisanat millénaire et design contemporain, raffinement technique et confort esthétique.

DE Entstanden aus der Kreativität des Cassina LAB (Atelier) und dem künstlerischen Feingefühl ihrer Handwerker, stellt der Aral-Teppich die perfekte Kombination aus alter Handwerkskunst und zeitgenössischem Design, technischer Raffinesse und ästhetischem Komfort dar.



084 AR 02



084 AR 03

Rug
Tappeto
Tapis
Teppich

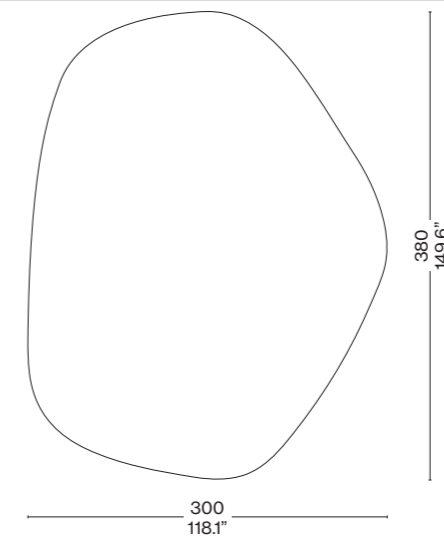

Weight/m²
Peso/mq
Poids/m²
Gewicht/m²

4,5 kg/m²

Quality
Qualità
Qualité
Qualität

Hand tufted
Trapuntato a mano
Tufté main
Handgetuftet

90% viscose and 10% cotton
90% viscosa e 10% cotone
90 % viscose et 10 % coton
90 % viskose 10 % Baumwolle



Sfumato carta da zucchero

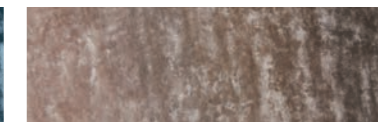

Sfumato naturale

Detail
Dettaglio
Détail
Detail



ATACAMA
 CASSINA, 2016

EN Atacama is a highly versatile series of rugs with a shiny, smooth and soft-as-silk appearance. The viscose brings out the surface details, absorbs and reflects light, and the colours are enhanced by variations and nuances, with luminescent shading effects.

IT Atacama è una serie di tappeti molto versatile dall'aspetto brillante, liscio e soffice come la seta. La viscosa fa risaltare i dettagli della superficie, assorbe e riflette la luce e le diverse tonalità vengono impreziosite da variazioni e sfumature, con effetti cromatici luminescenti.

FR Atacama est une série de tapis très polyvalente à l'aspect brillant, lisse et doux comme la soie. La viscose fait ressortir les détails de la surface, elle absorbe et reflète la lumière, et les différentes teintes sont enrichies de variations et de nuances, avec des effets de couleurs luminescents.

DE Die Teppiche Atacama zeichnen sich durch ihr glänzendes, glattes und seidenweiches Aussehen aus. Die Viskose hebt die Textur der Oberfläche hervor und absorbiert und reflektiert das Licht, wodurch die verschiedenen Farbtöne leuchtende Farbeffekte in ganz unterschiedlichen Nuancen schaffen.

Disponibile su misura.
 Custom made available.
 Sur mesure disponible.
 Kundenspezifisch zur Verfügung gestellt.



084 H1

084 H3

084 J1

084 J3

Rug
 Tappeto
 Tapis
 Teppich

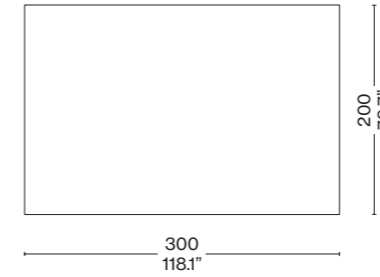

Weight/m²
 Peso/mq
 Poids/m²
 Gewicht/m²

3,5 kg/m²

Quality
 Qualità
 Qualité
 Qualität

Fine loom knotted
 Annodato a telaio fine
 Noué sur un métier à tisser fin
 Auf einem feinen Webstuhl
 geknüpft

Rug
 Tappeto
 Tapis
 Teppich

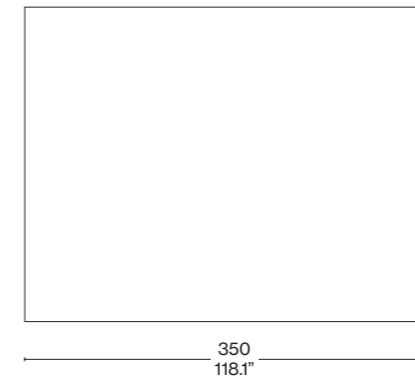

Weight/m²
 Peso/mq
 Poids/m²
 Gewicht/m²

3,5 kg/m²

Quality
 Qualità
 Qualité
 Qualität

Fine loom knotted
 Annodato a telaio fine
 Noué sur un métier à tisser fin
 Auf einem feinen Webstuhl
 geknüpft

Bambu silk 100%
 Seta di bambù 100%
 Soie de bambou 100%
 Bambus Seide 100%



Cenere



Carta da zucchero

Detail
 Dettaglio
 Détail
 Detail



CIRCUS OUTDOOR
 CASSINA, 2020

EN The Circus rugs are inspired by the spellbinding, fantastic world of the big top and the targets used by tumblers and acrobats in their shows. Concentric bands of different multi-colours create a captivating effect that dialogues seamlessly with dining and living room furnishings in more discreet settings or in eclectic arrangements.

IT I tappeti Circus rimandano all'affascinante e fantasioso mondo circense, e ai bersagli usati da saltimbanchi e acrobati nei loro spettacoli. Fasce concentriche di tinte diverse e variegata creano un ammaliante effetto cromatico, in grado di dialogare sia con arredi dining sia living, in scenari più discreti o in composizioni più eclettiche.

FR Les tapis Circus évoquent le monde fascinant et fantaisiste du cirque, et les cibles utilisées par les saltimbanques et les acrobates lors de leurs spectacles. Les bandes concentriques de différentes teintes créent un effet chromatique envoûtant, en mesure d'interagir avec des meubles pour le séjour ou la salle à manger, dans des contextes discrets ou à l'intérieur de compositions éclectiques.

DE Die Outdoor-Teppiche Circus verweisen auf die faszinierende und phantasievolle Zirkuswelt und auf die Zielscheiben, die von Seiltänzern und Akrobaten bei ihren Vorstellungen verwendet werden. Konzentrische Streifen in verschiedenen Farbtönen schaffen einen verführerischen Farbeffekt, der in der Lage ist, in diskreten Szenarien oder eklektischeren Kompositionen mit der Einrichtung des Dining-Bereichs als auch des Living-Bereichs in Dialog zu treten.



061 43



061 44



061 53



061 54



061 45

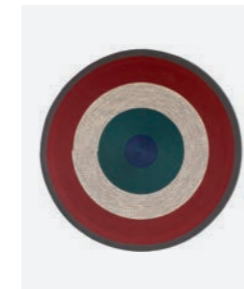

061 46



061 47

Rug
Tappeto
Tapis
Teppich

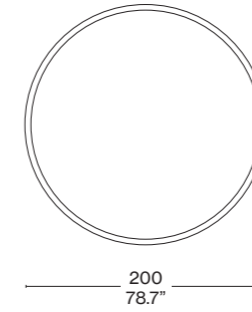

Weight/m²
Peso/mq
Poids/m²
Gewicht/m²

3,2 kg/m²

Quality
Qualità
Qualité
Qualität

Sewn of braid
Intreccio cucito
Tressage
Einnähgewebe

Rug
Tappeto
Tapis
Teppich

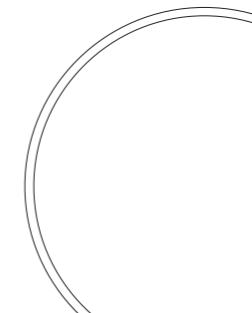

Weight/m²
Peso/mq
Poids/m²
Gewicht/m²

3,2 kg/m²

Quality
Qualità
Qualité
Qualität

Sewn of braid
Intreccio cucito
Tressage
Einnähgewebe

Rug
Tappeto
Tapis
Teppich

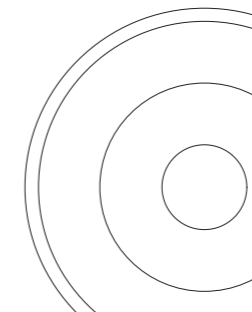

Weight/m²
Peso/mq
Poids/m²
Gewicht/m²

3,2 kg/m²

Quality
Qualità
Qualité
Qualität

Sewn of braid
Intreccio cucito
Tressage
Einnähgewebe

Polypropylene (100%)
Polipropilene (100%)
Polypropylène (100%)
Polypropylen (100%)

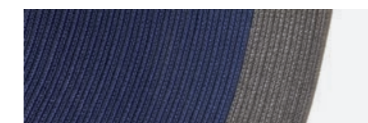

Blue with grey border
Blu con bordo grigio
Bleu avec un bord gris
Blau mit gelbem rand

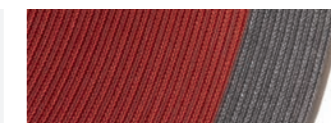

Burgundy with grey border
Bordeaux con bordo grigio
Bordeaux avec un bord gris
Bordeaux mit grauem rand



Grey, blue, forest green, blue, olive green
Grigio, blu, verde bosco, blu, verde oliva
Gris, bleu, vert forêt, bleu, vert olive
Grau, blau, waldgrün, blau, olivengrün



Grey, burgundy, melange, forest green, blue
Grigio, bordeaux, melange, verde bosco, blu
Gris, bordeaux, mélange, vert forêt, bleu
Grau, bordeaux, melange, waldgrün, blau

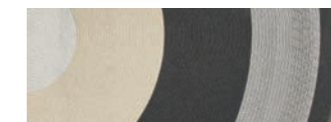

Grey, stone, grey, white, sand
Grigio, pietra, grigio, bianco, sabbia
Gris, pierre, gris, blanc, sable
Grau, steingrau, grau, weiß, sand

Detail
Dettaglio
Détail
Detail



GRAFFITI & VÉRITÉ
 CHARLOTTE PERRIAND, 1941/2022
 CASSINA WITH CC-TAPIS



EN Thanks to its passion for excellence, skilled artisan craftsmanship and contemporary design, Cassina chose cc-tapis to produce a hand-knotted rug based on the innovative flair of architect Charlotte Perriand. Never mass-produced, Cassina presents the Graffiti rug in close collaboration with Pernette Perriand-Barsac.

IT Grazie alla sua passione per l'eccellenza, la maestria artigianale tradizionale e il design contemporaneo, Cassina ha selezionato cc-tapis per la produzione di un tappeto annodato a mano frutto dell'estro innovativo dell'architetto Charlotte Perriand. Mai prodotto in serie, Cassina presenta il tappeto Graffiti in stretta collaborazione con Pernette Perriand-Barsac.

FR Guidée par sa passion pour l'excellence, le savoir-faire artisanal traditionnel et le design contemporain, Cassina a sélectionné cc-tapis pour fabriquer ce tapis noué à la main, fruit de l'esprit novateur de l'architecte Charlotte Perriand. Cassina présente le tapis Graffiti, jamais produit en série, en étroite coopération avec Pernette Perriand-Barsac.

DE Dank der Leidenschaft für Exzellenz, traditionelle Handwerkskunst und zeitgenössisches Design hat Cassina cc-tapis für die Produktion eines handgeknüpften Teppichs ausgewählt, der das Ergebnis der innovativen Inspiration der Architektin Charlotte Perriand ist. Der Teppich Graffiti, der nie in Serie produziert wurde, wird von Cassina in enger Zusammenarbeit mit Pernette Perriand-Barsac hergestellt.



EN Constantly seeking solutions able to create warm residential settings, enhanced with high-quality accessories, Cassina presents Vérité, the rug conceptualized by Charlotte Perriand in 1941 and re-edited for the Details Collection. Entirely knotted by hand, it grew out of the partnership with cc-tapis and in close collaboration with Pernette Perriand-Barsac.

IT Costantemente alla ricerca di soluzioni capaci di creare atmosfere abitative avvolgenti arricchite da accessori di alta qualità, Cassina presenta Vérité, tappeto ideato da Charlotte Perriand, e ripreso per la nuova Collezione Details, nato dalla collaborazione con cc-tapis e in stretta collaborazione con Pernette Perriand-Barsac.

FR Constamment à la recherche de solutions permettant de créer des ambiances de vie enveloppantes et enrichies d'accessoires de haute qualité, Cassina présente Vérité, un tapis conçu par Charlotte Perriand en 1941 et réédité pour la nouvelle Collection Details. Entièrement noué à la main, il est né de la collaboration avec cc-tapis et en étroite coopération avec Pernette Perriand-Barsac.

DE Cassina ist ständig auf der Suche nach Lösungen, die es ermöglichen, eine behagliche Wohnatmosphäre zu schaffen, die durch hochwertige Accessoires bereichert wird, und präsentiert Vérité, einen Teppich, der 1941 von Charlotte Perriand entworfen und für die neue Kollektion Details wieder aufgegriffen wurde. Er ist vollständig handgeknüpft und wurde in Zusammenarbeit mit cc-tapis und in enger Kooperation mit Pernette Perriand-Barsac entwickelt.

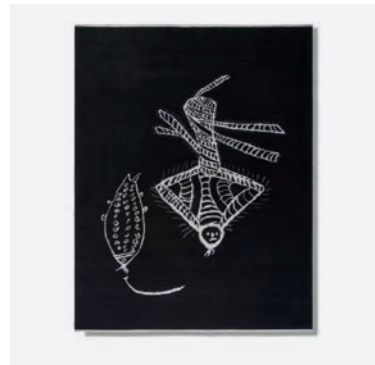

D04 G1



D041 V1



D04 G2



D041 V2

Rug
Tappeto
Tapis
Teppich

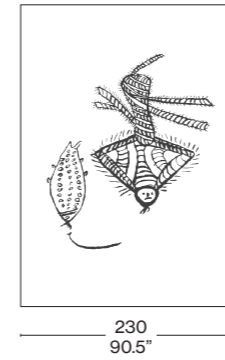

300
118.1"

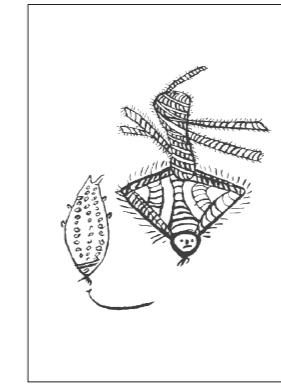

400
157.5"

Weight/m²
Peso/mq
Poids/m²
Gewicht/m²

3,6 kg/m²

Quality
Qualità
Qualité
Qualität

Hand-knotted
Annodato a mano
Noué main
Handgeknüpfter

Rug
Tappeto
Tapis
Teppich

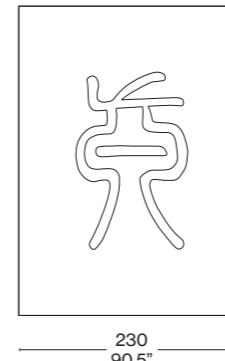

300
118.1"

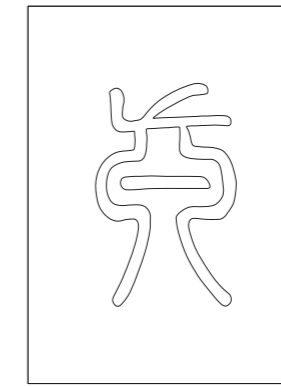

400
157.5"

Weight/m²
Peso/mq
Poids/m²
Gewicht/m²

3,6 KG/M²

Quality
Qualità
Qualité
Qualität

Hand-knotted
Annodato a mano
Noué main
Handgeknüpfter

100% Himalayan wool (cotton weave) - 125,000 knots per m²
 Lana Himalayana 100% (tessuto di cotone) - 125.000 nodi al m²
 Laine de l'Himalaya (tissage de coton) - 125 000 noeuds au m²
 Himalaya-Wolle (Gewebe) - 125.000 Knoten pro m²



Red
Rosso
Rouge
Rot



Black
Nero
Noir
Schwarz

Detail
Dettaglio
Détail
Detail



JANUBI
CASSINA, 2025

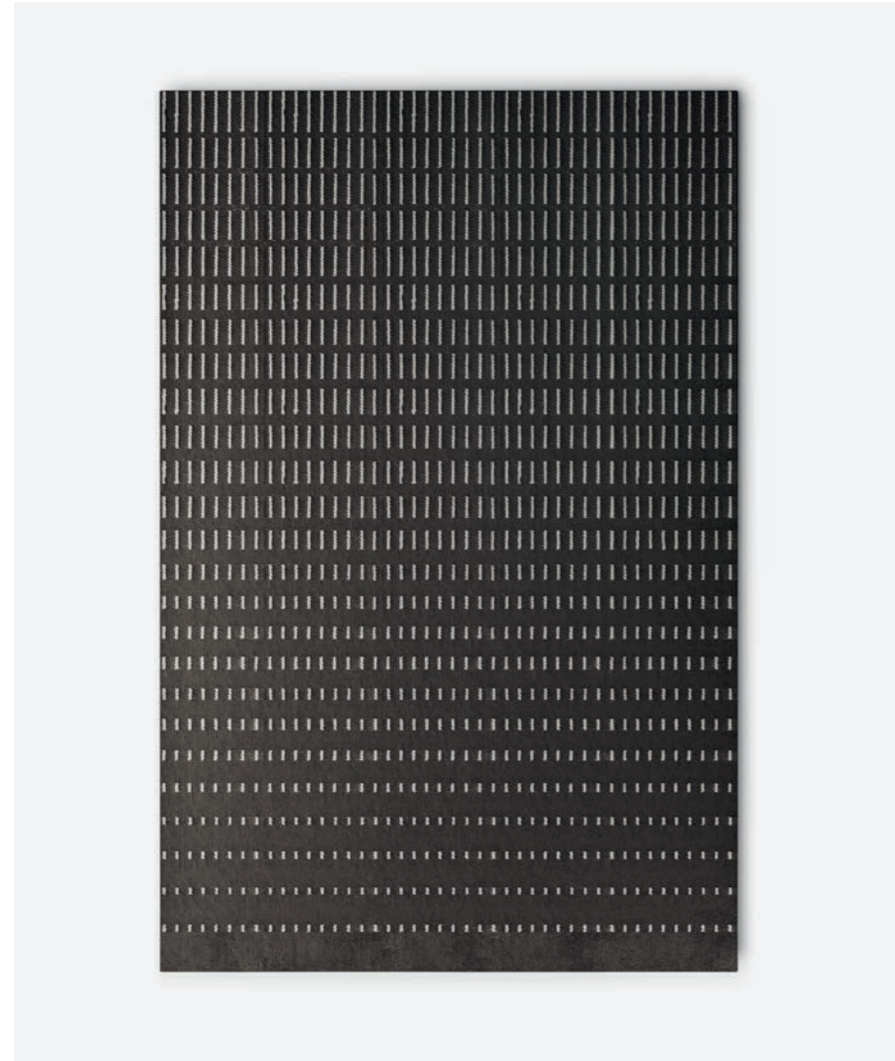

EN Janubi is a pure wool rug hand-knotted on the loom, perfect for adding a finishing touch of personality to any area in the home. The optical pattern creates an elegant, contemporary motif that is formed by the contrast of white against the neutral background colours - anthracite or beige, suited to pairing with any style of decor.

IT Janubi è un tappeto in pura lana annodato a mano al telaio perfetto per completare con personalità tutti gli ambienti della casa. Il pattern optical crea un decoro elegante e contemporaneo, che prende vita grazie al contrasto del bianco sulle basi in colori neutri, antracite o beige, adatti per essere abbinati a ogni stile di arredamento.

FR Janubi est un tapis en pure laine noué à la main qui apporte une touche finale à n'importe quelle pièce de la maison grâce à sa personnalité. Son motif optique crée un décor élégant et contemporain, animé par le contraste du blanc sur les fonds aux couleurs neutres, anthracite ou beige, qui s'harmonisent avec tous les styles de mobilier.

DE Janubi ist ein Teppich aus reiner Wolle, der von Hand auf einem Rahmen geknüpft wird und mit seiner Persönlichkeit die perfekte Ergänzung für Wohnräume ist. Das optische Muster kreiert einen eleganten und modernen Dekor, der durch den Kontrast vom Weiß auf dem Grundgewebe in den neutralen Farben Anthrazit oder Beige entsteht und sich stilvoll in jede Einrichtung einfügt.

Disponibile su misura.
Custom made available.
Sur mesure disponible.
Kundenspezifisch zur Verfügung gestellt.

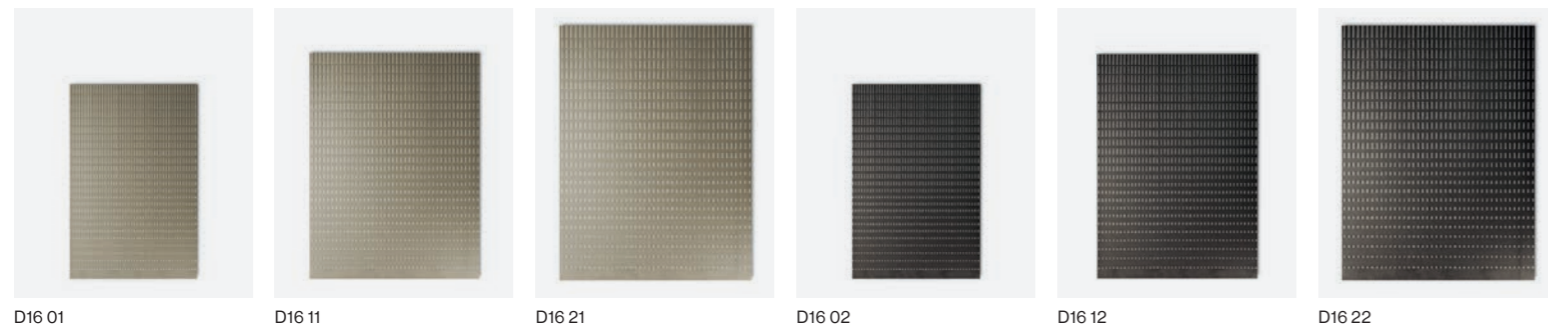

D16 01

D16 11

D16 21

D16 02

D16 12

D16 22

Rug Tappeto Tapis Teppich		Weight/m² Peso/mq Poids/m² Gewicht/m²	3,2 kg/m2
		Quality Qualità Qualité Qualität	Machine woven Tessuto a macchina Tissé à la machine Machine Gewebter

Rug Tappeto Tapis Teppich		Weight/m² Peso/mq Poids/m² Gewicht/m²	3,2 kg/m2
		Quality Qualità Qualité Qualität	Machine woven Tessuto a macchina Tissé à la machine Machine Gewebter

Rug Tappeto Tapis Teppich		Weight/m² Peso/mq Poids/m² Gewicht/m²	3,2 kg/m2
		Quality Qualità Qualité Qualität	Machine woven Tessuto a macchina Tissé à la machine Machine Gewebter

100% New Zealand wool
100% lana Neozelandese
100% laine de Nouvelle-Zélande
100% neuseeländische Wolle



Base beige
rilievo bianco



Base antracite
rilievo bianco

Detail
Dettaglio
Détail
Detail



MOKORO
CASSINA, 2025

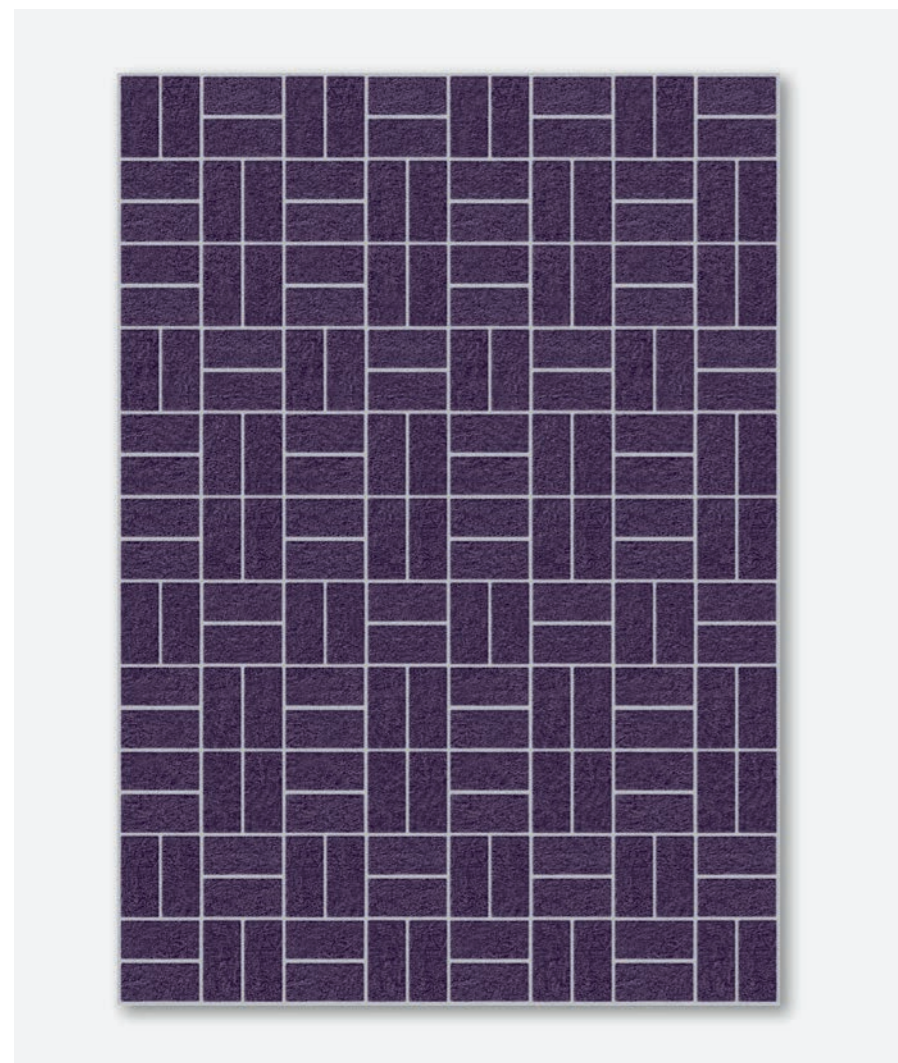

EN Combining ancient artisan hand-knotting techniques with a contemporary pattern, Mokoro is an elegant rug made of pure wool, sure to lend warmth and elevate any room in the house. The embossed geometric pattern emerges from the weft, thus creating an interplay of depths, enhanced by contrasting colours.

IT Unendo le antiche tecniche artigianali di annodatura a mano con un pattern contemporaneo, Mokoro è un raffinato tappeto in pura lana capace di impreziosire e donare uno speciale calore a ogni ambiente della casa. Il motivo geometrico a rilievo prende corpo sulla trama, così da creare un gioco di spessori esaltato dai contrasti di colore.

FR Mokoro est un tapis raffiné en pure laine qui allie d'anciennes techniques artisanales de nouage à la main à un motif contemporain, et apporte une touche d'élégance et de chaleur à n'importe quelle pièce de la maison. Le motif géométrique en relief nait sur la trame, créant ainsi un jeu d'épaisseurs rehaussé par les contrastes de couleurs.

DE Die Verbindung von antiken handwerklichen Knüpftchniken mit einem modernen Muster macht Mokoro zu einem Teppich aus reiner Wolle, der in der Lage ist, jeden Raum zu bereichern und ihm eine ganz besondere Wärme zu verleihen. Das geometrische Reliefmuster entfaltet sich auf dem Grundgewebe, wodurch ein Spiel der Höhen entsteht, das durch die Farbkontraste betont wird.

Disponibile su misura.
Custom made available.
Sur mesure disponible.
Kundenspezifisch zur Verfügung gestellt.

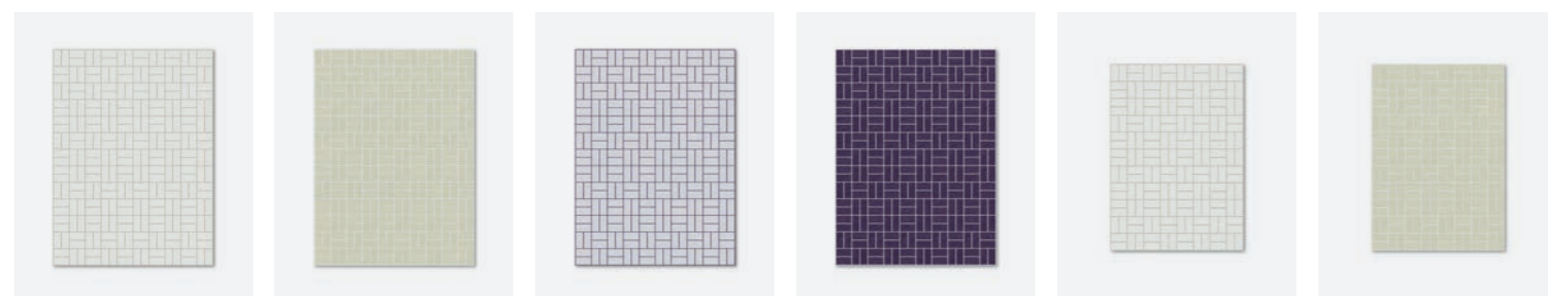

D15 01

D15 02

D15 03

D15 04

D15 11

D15 12

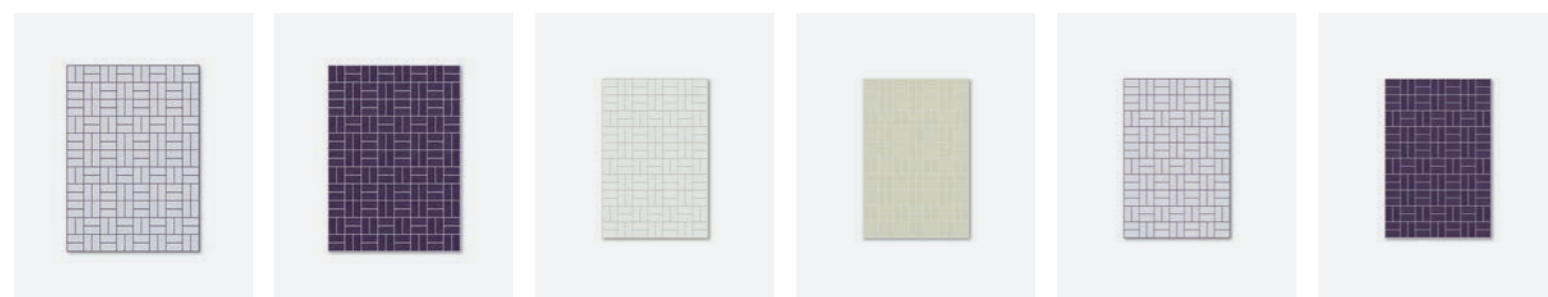

D15 13

D15 14

D15 21

D15 22

D15 23

D15 24

Rug
Tappeto
Tapis
Teppich

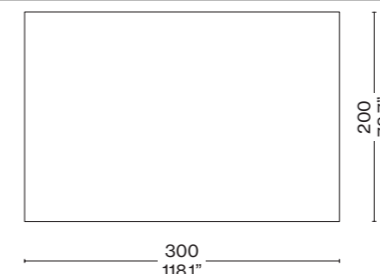

Weight/m²
Peso/mq
Poids/m²
Gewicht/m²

3,6 kg/m²

Quality
Qualità
Qualité
Qualität

Hand-knotted
Annodato a mano
Noué main
Handgeknüpfter

Rug
Tappeto
Tapis
Teppich

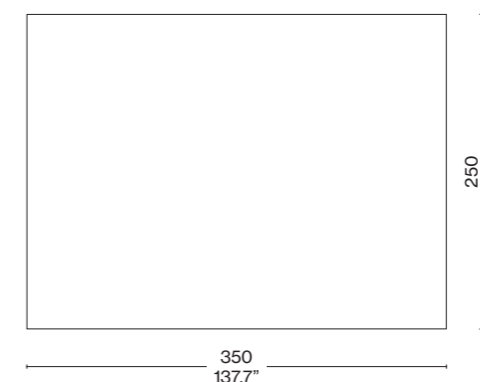

Weight/m²
Peso/mq
Poids/m²
Gewicht/m²

3,6 kg/m²

Quality
Qualità
Qualité
Qualität

Hand-knotted
Annodato a mano
Noué main
Handgeknüpfter

Rug
Tappeto
Tapis
Teppich

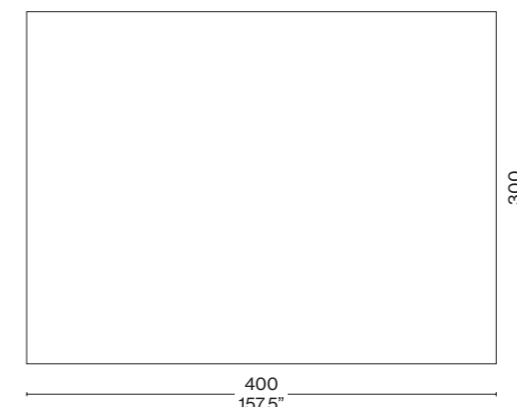

Weight/m²
Peso/mq
Poids/m²
Gewicht/m²

3,6 kg/m²

Quality
Qualità
Qualité
Qualität

Hand-knotted
Annodato a mano
Noué main
Handgeknüpfter

100% wool
100% lana
100% laine
100% Wolle



Base beige, vello bianco /
Base beige, fleece white



Base bianco vello beige /
Base white, fleece beige



Base melanzana vello polvere /
Base melanzana, fleece polvere

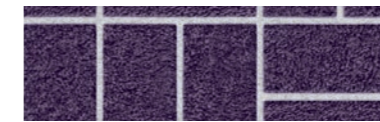

Base polvere vello melanzana /
Base polvere, fleece melanzana

Detail
Dettaglio
Détail
Detail

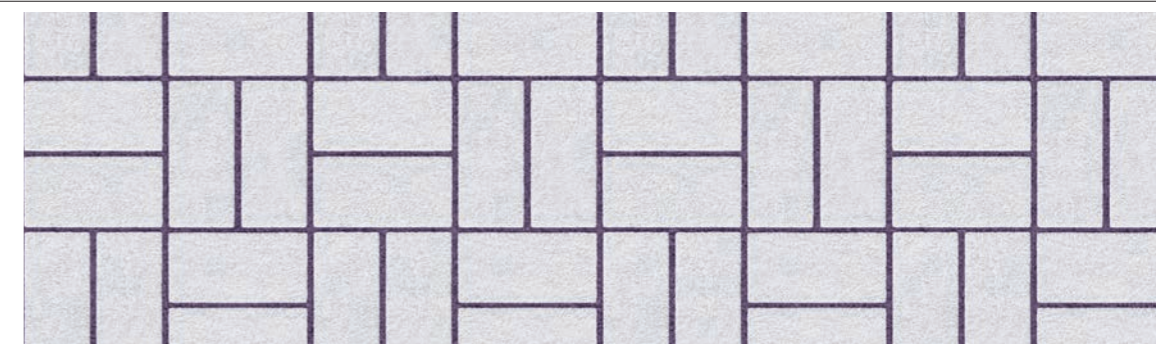

RIGADINO

PATRICIA URQUIOLA, 2024



EN Made of wool, the rug reinterprets, in a vivid textile pattern, the traditional striped motif typical of Murano glassmaking. A thick border decorated with the characteristic black lines of the "rigadin" defines the uneven perimeter of the rug, producing an interplay of hypnotic shapes that separate and interweave again and again. A vortex of colour creates a sense of continuity with the Sestiere vases and the No Vanitas mirror, revisiting the same four colourways - aquamarine with carrot red surround, amethyst with lemon yellow, topaz with periwinkle and pale blue with petroleum.

IT Fabbriato in lana, il tappeto reinterpreta in uno scenografico pattern tessile il tradizionale motivo rigato tipico della lavorazione del vetro muranese. Uno spesso contorno decorato con le linee nere caratteristiche del "rigadin" definisce il perimetro irregolare del tappeto, dando vita a un gioco di forme ipnotiche che si snodano e si intrecciano a più riprese. Un vortice di colore crea un senso di continuità con i vasi Sestiere e lo specchio No Vanitas riprendendo gli stessi quattro abbinamenti di colore: verde acqua mare con contorno rosso carota, ametista con contorno giallo limone, topazio con contorno pervinca e bluino con contorno verde petrolio.

FR Ce tapis en laine réinterprète le motif rayé traditionnel, typique de la verrerie de Murano, dans un motif textile décoratif. Un épais contour décoré des lignes noires caractéristiques du « rigadin » définit le périmètre irrégulier du tapis, créant un jeu de formes hypnotiques qui serpentent et s'entrelacent à plusieurs reprises.

Un tourbillon de couleurs crée une continuité avec les vases Sestiere et le miroir No Vanitas en reprenant les quatre combinaisons de couleurs : aigue-marine et vert avec un contour rouge carotte, améthyste avec un contour jaune citron, topaze avec un contour pervinche et « bluino » (bleu pâle) avec un contour vert pétrole.

DE Der aus Wolle gefertigte Teppichinterpretiert in einem szenografischen textilen Muster das traditionelle Streifenmuster neu, das typisch für die Verarbeitung vom Muranoglas ist. Eine dicke Umrandung, die mit den charakteristischen schwarzen Linien des "Rigadin" dekoriert ist, definiert den unregelmäßigen Umfang des Teppichs und schafft ein Spiel aus verschlungenen und verflochtenen, hypnotischen Formen. Ein Farbenwirbel greift die Leitmotive der Vasen Sestiere und des Spiegels No Vanitas auf, die in den gleichen vier Farbkombinationen ausgeführt sind: Meergrün mit karottenroter Umrandung, Amethyst mit zitronengelber Umrandung, Topaz mit blauvioletter Umrandung und Zartblau mit petrolgrüner Umrandung.



D12 21

D12 22

D12 31

D12 32



D12 01

D12 02

D12 11

D12 12

Rug
Tappeto
Tapis
Teppich

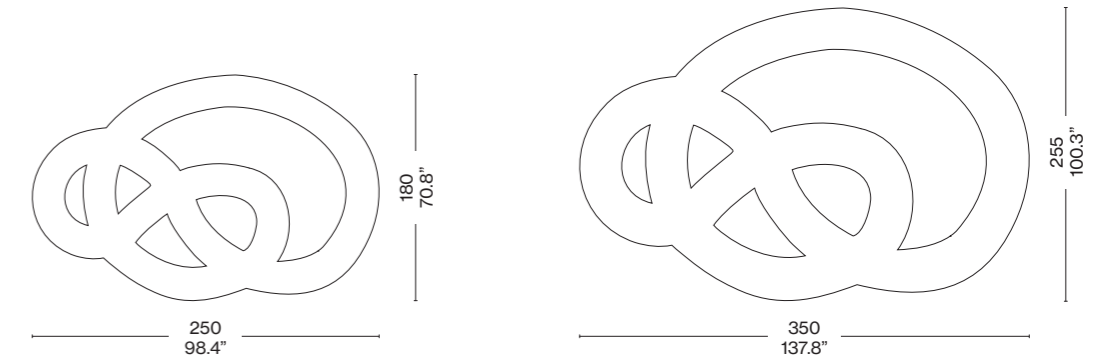

Quality
Qualità
Qualité
Qualität

Hand-tufted
Taftato a mano
Tufté main
Handgetufteter

Wool
Lana
Laine
Wolle



Sea teal and carrot red with black "rigadin"
Verde acqua mare e rosso carota con "rigadin" nero
Sarcelle mer et rouge carotte avec "rigadin" noir
Blaugrün meer und karottenrot mit schwarz "rigadin"



Amethyst and lemon yellow with black "rigadin"
Ametista e giallo limone con "rigadin" nero
Améthyste y jaune citron avec "rigadin" noir
Amethystfarbe und zitronengelb mit schwarz "rigadin"



Topaz and periwinkle with black "rigadin"
Topazio e pervinca con "rigadin" nero
Topaze et pervinche avec "rigadin" noir
Topas und immergrün mit schwarz "rigadin"



Light blue and petrol green with black "rigadin"
Bluino e verde petrolio con "rigadin" nero
Bleu ciel et vert pétrole avec "rigadin" noir
Himmelblau und petrolgrün mit schwarz "rigadin"

Detail
Dettaglio
Détail
Detail

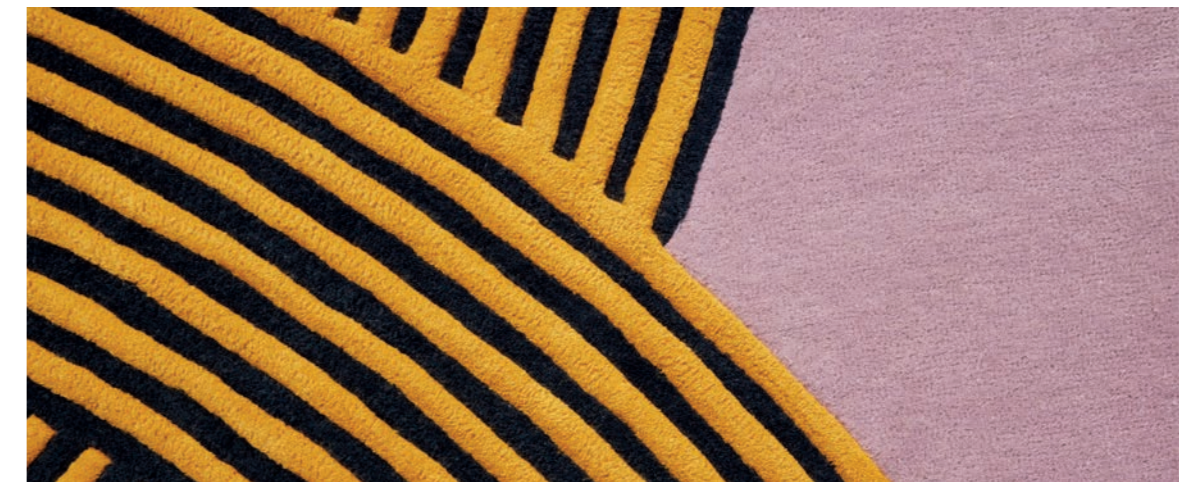

SOMEWHERE EL-S CARPET
PHILIPPE STARCK



EN Philippe Starck's inspiration for the collection, including the rug, is the elegance of travelling, the beauty and intelligence of nature, with rich and earthy colours, natural materials and fabrics that fit elegantly in any home or setting. The Somewhere El-S carpet is a hand-tufted rug, made of 50% wool and 50% viscose. It is like having a luxurious piece of the Earth in your living room.

IT Per la collezione, compreso il tappeto, Philippe Starck si è ispirato all'eleganza del viaggio, alla bellezza e all'emozione sprigionate dalla natura scegliendo i ricchi e caldi colori della terra, materiali naturali e tessuti capaci di integrarsi perfettamente in qualsiasi abitazione o installazione. Il tappeto Somewhere El-S carpet è trapuntato a mano con una composizione di 50% lana e 50% viscosa. Regala l'impressione di avere un lussuoso elemento naturale nel proprio soggiorno.

FR Philippe Starck s'est inspiré de l'élégance du voyage, de la beauté et de l'intelligence de la nature pour créer cette collection, y compris le tapis, dont les couleurs riches et terreuses, les matières naturelles et les tissus s'intègrent élégamment dans n'importe quelle maison ou environnement. Somewhere El-S carpet est un tapis tufté à la main, composé à 50 % de laine et à 50 % de viscose. C'est comme avoir un luxueux petit coin de Terre dans son séjour.

DE Als Inspiration für diese Kollektion einschließlich des Teppichs hat Philippe Starck die Eleganz des Reisens und die Schönheit und Intelligenz der Natur gedient, die er mit kräftigen, erdigen Farben und natürlichen Materialien und Stoffen umgesetzt hat, die sich auf elegante Weise in jeden Wohnraum und jedes Interieur einfügen. Der Teppich Somewhere El-S carpet ist ein handgetufteter Teppich aus 50% Wolle und 50% Viskose. Dieser Teppich bringt ein luxuriöses Stück der Erde in den Living-Bereich. Varianten Barcode und Policromo erhältlich.

Rug
Tappeto
Tapis
Teppich

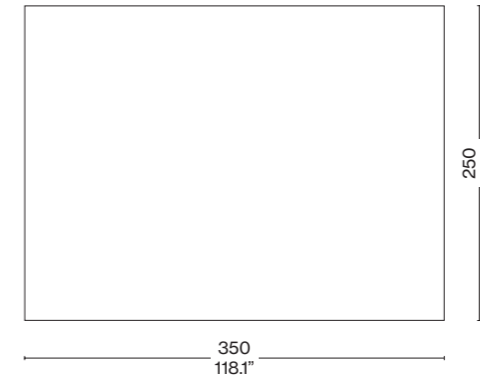

Weight/m²
Peso/mq
Poids/m²
Gewicht/m²

5 kg/m²

Quality
Qualità
Qualité
Qualität

Hand tufted
Taftano a mano
Tufté à la main
Handgetuftet

50% wool and 50% viscose
50% lana e 50% viscosa
50% laine et 50% viscose
50 % Wolle und 50 % Viskose



Vinaccia

Detail
Dettaglio
Détail
Detail



D14 01

TAPIS LA MAIN OUVERTE
LE CORBUSIER, 2023



EN Inspired by Le Poème de l'Angle Droit Tapis La Main Ouverte portrays a lithograph in seven colours on the theme of the open hand, a key image in the maestro's philosophy, symbolic of what is offered and received, utilised by the great architect as a metaphor for generosity and sharing. The uniqueness of Tapis La Main Ouverte lies in its production technique - each rug contains 72,300 knots per square metre, each one strictly tied by hand. This type of work requires hand-craftsmanship skills that complete the underlying narrative behind the meaning of human touch encapsulated in the iconic figure.

IT Ispirato a Le Poème de l'Angle Droit, Tapis La Main Ouverte ritrae una litografia a sette colori dedicata al tema della mano aperta, immagine chiave nel pensiero del maestro, raffigurazione dell'offerta fatta e ricevuta, utilizzata dal grande architetto come metafora di generosità e condivisione. L'unicità del Tapis La Main Ouverte è data anche dalla sua tecnica di produzione: ogni tappeto conta 72.300 nodi per metro quadrato annodati singolarmente e rigorosamente a mano. Una lavorazione che ricorre a competenze artigianali che completano la narrazione dietro al significato del tocco umano racchiuso nell'icona.

FR Inspiré du livre d'art Le Poème de l'Angle Droit, Tapis la Main Ouverte représente une lithographie en sept couleurs dédiée au thème de la main ouverte, image clé de la pensée du maestro, représentation de l'offre faite et reçue, utilisée par le grand architecte comme métaphore de la générosité et du partage. Le caractère unique de Tapis La Main Ouverte réside également dans sa technique de production : chaque tapis compte 72 300 nœuds au mètre carré, noués individuellement et exclusivement à la main. Ce travail fait appel à des compétences artisanales qui viennent compléter la narration sous-tendant la signification de la touche humaine contenue dans l'icône.

DE Der Teppich Tapis La Main Ouverte inspiriert sich an dem Kunstband Le Poème de l'Angle Droit, und zeigt eine Lithografie in sieben Farben, die die offene Hand thematisiert und die ein Schlüsselbild in den Gedanken des Meistros war, die Darstellung der angebotenen und empfangenen Gabe, verwendet vom großen Architekten als Metapher für die Großzügigkeit und das Teilen. Die Einzigartigkeit des Tapis La Main Ouverte liegt in seiner Knüpfttechnik: Jeder Teppich weist 72.300 Knoten pro Quadratmeter auf, die einzeln und in reiner Handarbeit geknüpft werden. Eine Fertigung, die handwerkliches Können erforderlich macht, das den Bedeutungsgehalt der Menschlichkeit ergänzt, die in dieser Ikone zum Ausdruck kommt.



D09 01

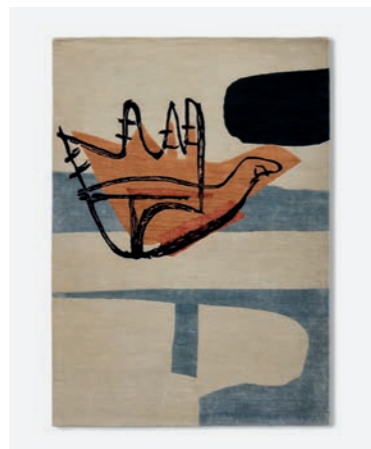

D09 02

Rug
Tappeto
Tapis
Teppich

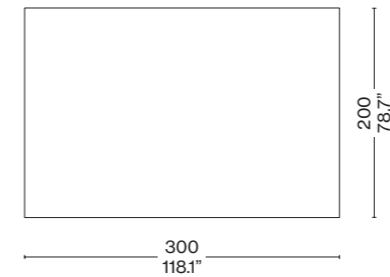

Weight/m²
Peso/mq
Poids/m²
Gewicht/m²

4,5 kg/m²

Quality
Qualità
Qualité
Qualität

Hand-knotted
Annodato a mano
Noué main
Handgeknüpfter

Rug
Tappeto
Tapis
Teppich

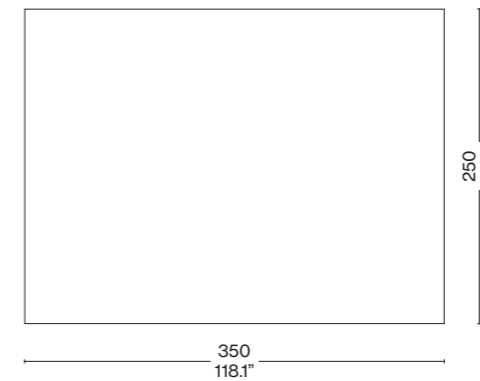

Weight/m²
Peso/mq
Poids/m²
Gewicht/m²

4,5 kg/m²

Quality
Qualità
Qualité
Qualität

Hand-knotted
Annodato a mano
Noué main
Handgeknüpfter

75% New Zealand wool, 25% viscose
75% lana New Zealand, 25% viscosa
75% laine New Zealand, 25% viscose
75% Wolle New Zealand, 25% Viskose



Detail
Dettaglio
Détail
Detail



TÉNERÉ BARCODE

GORLAN X CASSINA, 2023

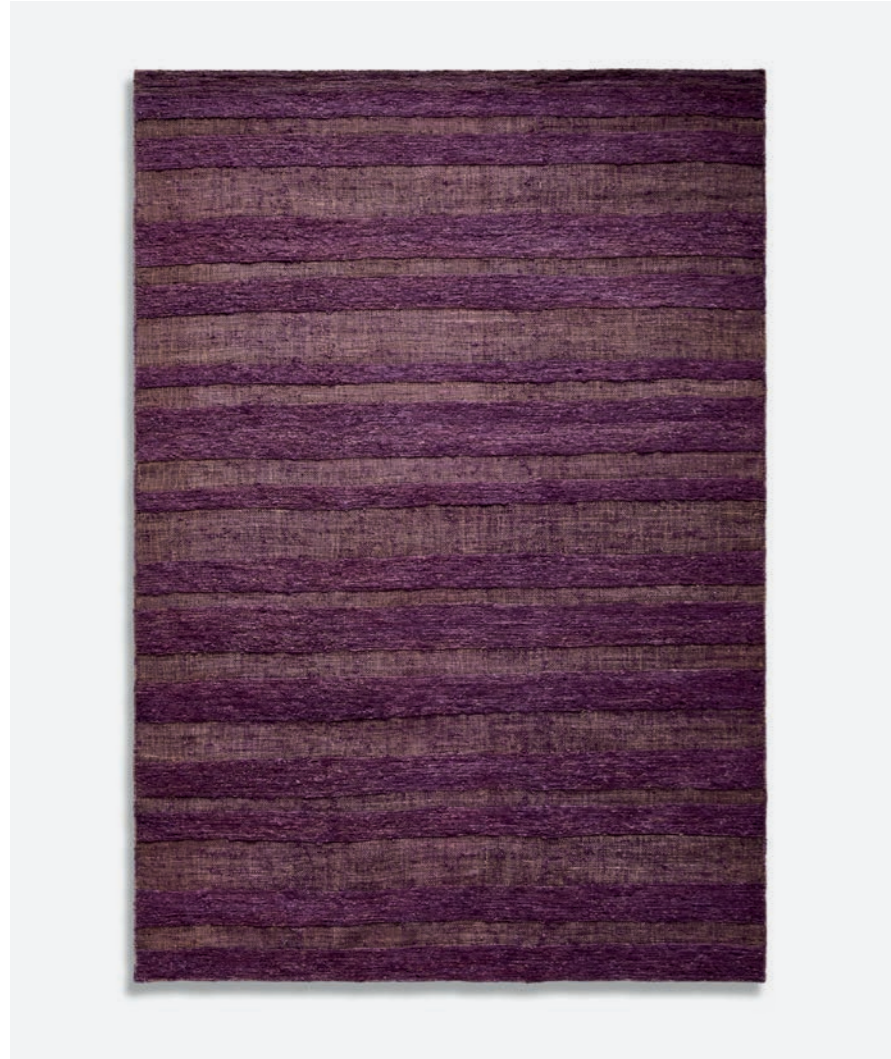

EN Ténére rugs, entirely hand-made by artisans who employ jute weaving techniques, a legacy of instruction passed down from one generation to the next, adding value to the Cassina contemporary design. Rugs are available in The Policromo and Barcode variation.

IT Cassina incontra l'azienda Golran per dar vita ai tappeti Ténére, realizzati interamente a mano da artigiani che implementano tecniche di intreccio della iuta derivate dagli insegnamenti tramandati di generazione in generazione, per valorizzare il design contemporaneo di Cassina. I tappeti sono disponibili nella variante Barcode e Policromo.

FR Cassina fait appel à la société Golran pour la création des tapis Ténére, entièrement réalisés à la main par des artisans qui met-tent en œuvre des techniques de tissage du jute, issues d'un en-seignement transmis de génération en génération, afin de valori-ser le design contemporain de Cassina. Les tapis sont disponibles dans les variantes Barcode et Policromo.

DE Für die Herstellung der Teppiche Ténére geht Cassina eine Partnerschaft mit dem Unternehmen Golran ein. Die Teppiche werden in Handarbeit von Handwerkern mit Webtechniken aus Jute gewoben, die von Generation zu Generation weitergegeben werden, um das moderne Design von Cassina zu hervorzuheben. Die Teppiche sind in den Varianten Barcode und Policromo erhältlich.

Disponibile su misura.
Custom made available.
Sur mesure disponible.
Kundenspezifisch zur Verfügung gestellt.



D08 OB 10

D08 OB 20

D08 OB 30

D08 OB 11

D08 OB 21

D08 OB 31

Rug
Tappeto
Tapis
Teppich

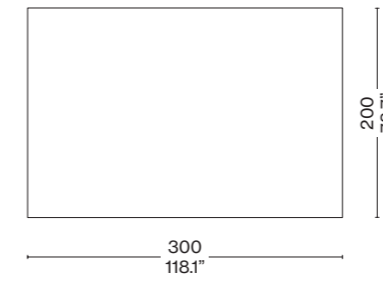

Weight/m²
Peso/mq
Poids/m²
Gewicht/m²

3 kg/m²

Quality
Qualità
Qualité
Qualität

Hand-woven
Tessuto a mano
Tissé à la main
Handgewebter

Rug
Tappeto
Tapis
Teppich

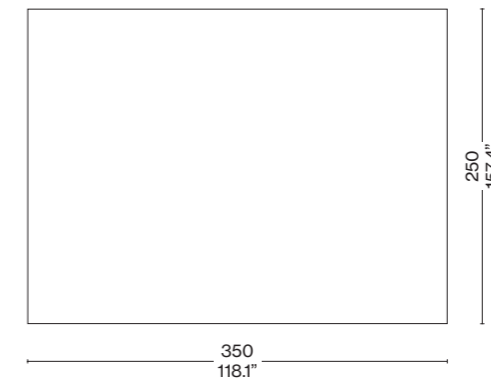

Weight/m²
Peso/mq
Poids/m²
Gewicht/m²

3 kg/m²

Quality
Qualità
Qualité
Qualität

Hand-woven
Tessuto a mano
Tissé à la main
Handgewebter

100% jute
100% iuta
100% jute
100% Jute

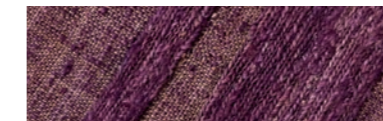

Vinaccia

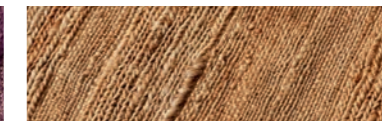

Corda

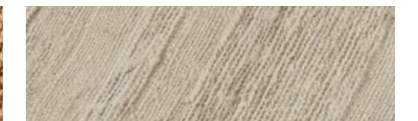

Bianco

Detail
Dettaglio
Détail
Detail



TÉNÉRÉ POLICROMO
GORLAN X CASSINA, 2023



EN Ténéré rugs, entirely hand-made by artisans who employ jute weaving techniques, a legacy of instruction passed down from one generation to the next, adding value to the Cassina contemporary design. Rugs are available in The Policromo and Barcode variation.

IT Cassina incontra l'azienda Golran per dar vita ai tappeti Ténéré, realizzati interamente a mano da artigiani che implementano tecniche di intreccio della iuta derivate dagli insegnamenti tramandati di generazione in generazione, per valorizzare il design contemporaneo di Cassina. I tappeti sono disponibili nella variante Barcode e Policromo.

FR Cassina fait appel à la société Golran pour la création des tapis Ténéré, entièrement réalisés à la main par des artisans qui met-tent en œuvre des techniques de tissage du jute, issues d'un en-seignement transmis de génération en génération, afin de valoriser le design contemporain de Cassina. Les tapis sont disponibles dans les variantes Barcode et Policromo.

DE Für die Herstellung der Teppiche Ténéré geht Cassina eine Partnerschaft mit dem Unternehmen Golran ein. Die Teppiche werden in Handarbeit von Handwerkern mit Webtechniken aus Jute gewoben, die von Generation zu Generation weitergegeben werden, um das moderne Design von Cassina zu hervorzuheben. Die Teppiche sind in den Varianten Barcode und Policromo erhältlich.

Disponibile su misura.
Custom made available.
Sur mesure disponible.
Kundenspezifisch zur Verfügung gestellt.

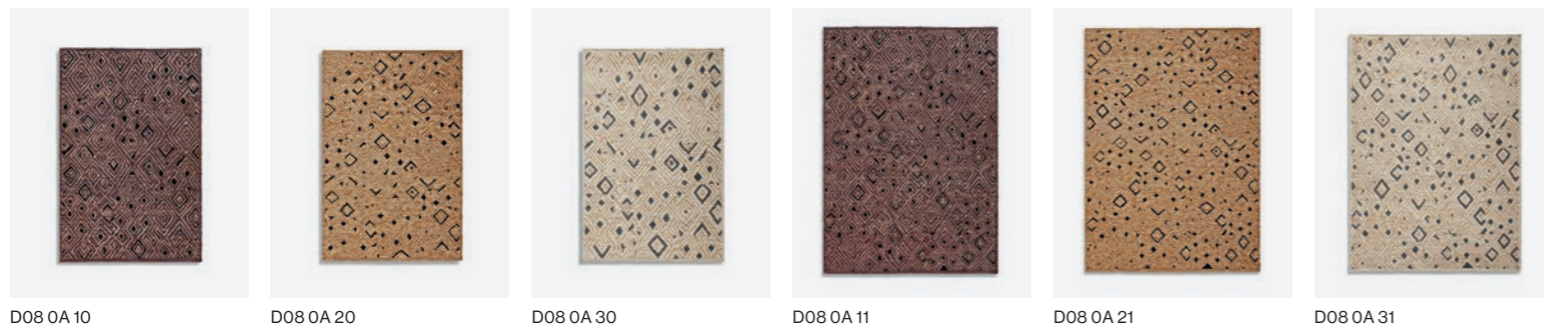

D08 OA 10

D08 OA 20

D08 OA 30

D08 OA 11

D08 OA 21

D08 OA 31

Rug
Tappeto
Tapis
Teppich

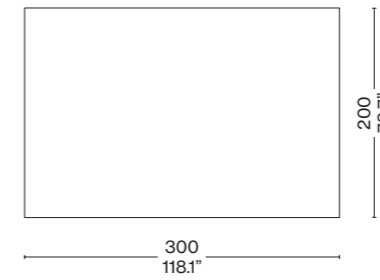

Weight/m²
Peso/mq
Poids/m²
Gewicht/m²

3 kg/m²

Quality
Qualità
Qualité
Qualität

Hand-woven
Tessuto a mano
Tissé à la main
Handgewebter

Rug
Tappeto
Tapis
Teppich

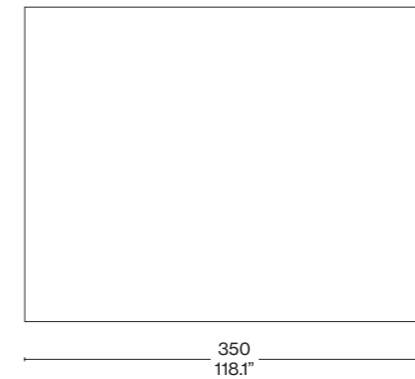

Weight/m²
Peso/mq
Poids/m²
Gewicht/m²

3 kg/m²

Quality
Qualità
Qualité
Qualität

Hand-woven
Tessuto a mano
Tissé à la main
Handgewebter

100% jute
100% iuta
100% jute
100% Jute



Vinaccia



Corda



Bianco

Detail
Dettaglio
Détail
Detail



SAHARA
CASSINA, 2016-2022

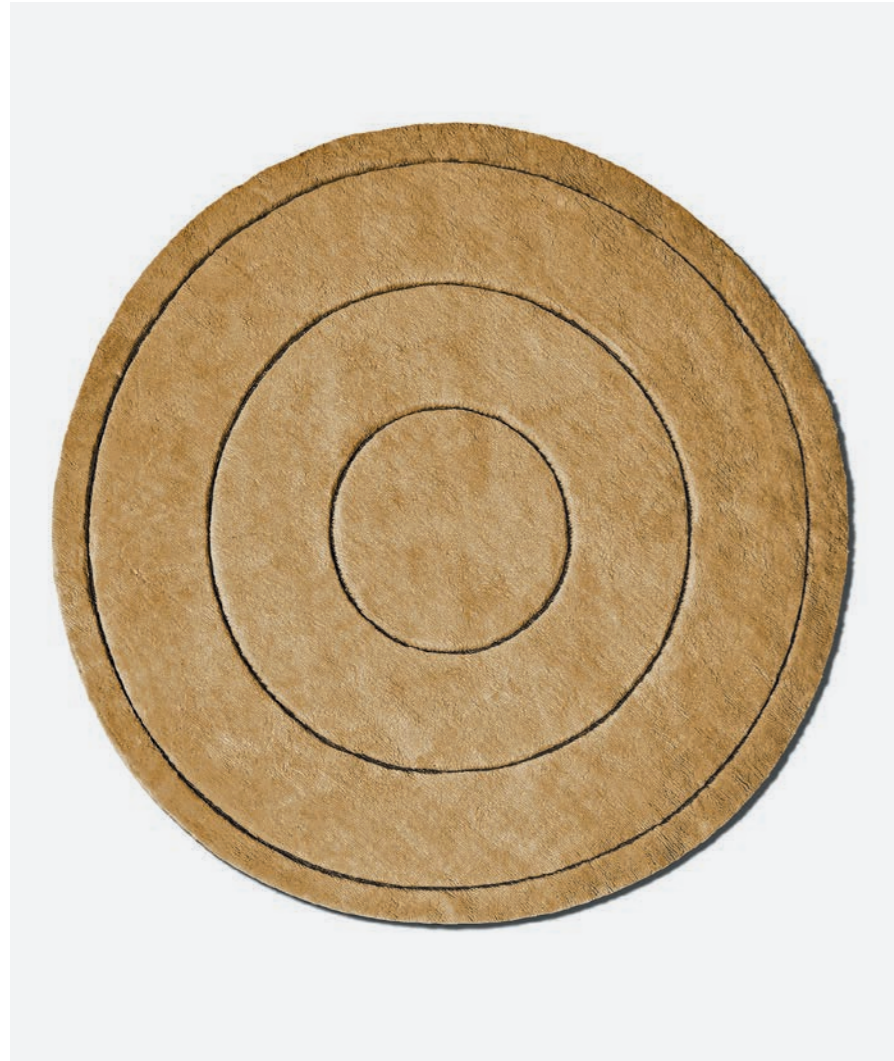

EN Embellished with primitive, rapid, instinctive motifs, the Sahara rugs are a contemporary reinterpretation of the Berber rugs made by nomadic desert tribes. In their making, the rugs achieve a symbolic harmony that is bound with space, creating an overarching connection. The woolly softness of the rug becomes a welcoming place to sit, practice sports or observe the outside from a new perspective.

IT Sahara nasce da una reinterpretazione contemporanea dei tappeti berberi delle tribù Nomadi del deserto, sopra cui vengono tracciati segni primitivi, rapidi e istintivi. La realizzazione acquisisce un'armonia simbolica che si unisce allo spazio creando un collegamento d'insieme. Il tappeto nella sua morbidezza lanosa diventa luogo di accoglienza dove potersi sedere, praticare sport o osservare il fuori da un punto di vista nuovo.

FR Le tapis Sahara est né d'une interprétation contemporaine des tapis berbères des tribus nomades du désert, qui arborent des dessins primitifs, rapides et instinctifs. Ce produit répand une harmonie symbolique qui s'associe et ne fait qu'un avec l'espace. Avec sa douceur laineuse, le tapis devient également un lieu accueillant sur lequel on peut s'asseoir, pratiquer un sport ou observer l'extérieur d'un nouveau point de vue.

DE Sahara entstand aus einer aktuellen Neuinterpretation der Berberteppiche, die von den Wüstennomaden verwendet und auf die primitive, schnelle und instinktive Zeichen geschrieben werden. Dadurch entsteht eine symbolische Harmonie, die sich mit dem Raum zu einer Gesamtheit verbindet. Mit seiner wolligen Flauschigkeit wird der Teppich zu einem behaglichen und einladenden Ort zum Hinsetzen, für das Praktizieren von Sport oder um die Welt aus einem anderen Blickwinkel zu betrachten.

Disponibile su misura.
Custom made available.
Sur mesure disponible.
Kundenspezifisch zur Verfügung gestellt.



084 M3 00 084 M3 80 084 M3 40 084 M3 50 084 M3 01 084 M3 81
084 M3 41 084 M3 51 084 M3 10 084 M3 30 084 M3 60 084 M3 70

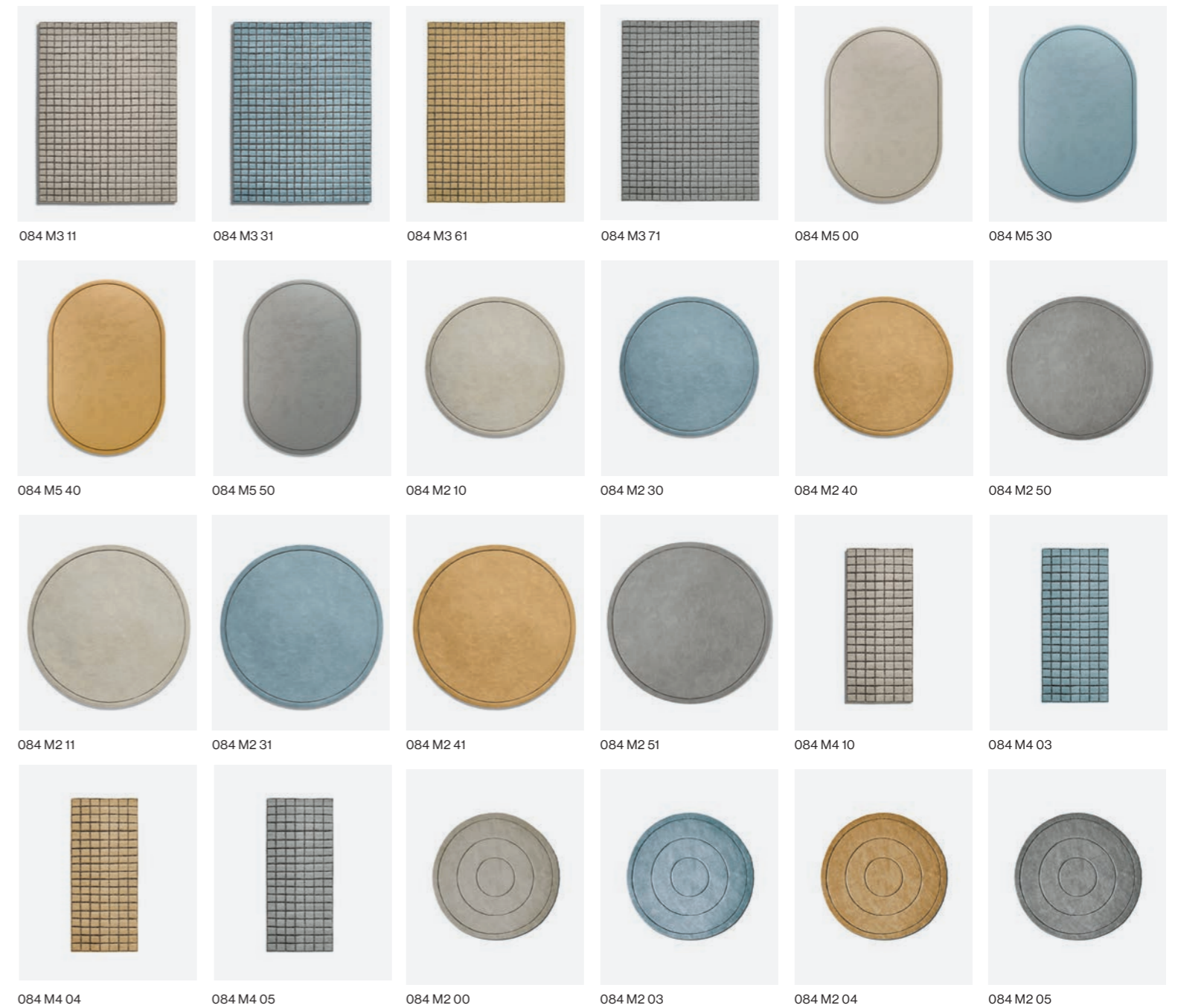

084 M3 11 084 M3 31 084 M3 61 084 M3 71 084 M5 00 084 M5 30
084 M5 40 084 M5 50 084 M2 10 084 M2 30 084 M2 40 084 M2 50
084 M2 11 084 M2 31 084 M2 41 084 M2 51 084 M4 10 084 M4 03
084 M4 04 084 M4 05 084 M2 00 084 M2 03 084 M2 04 084 M2 05

Rug
Tappeto
Tapis
Teppich

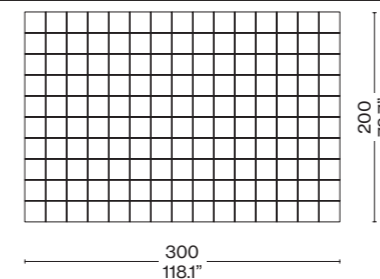

Weight/m²	3,6 kg/m ²
Peso/mq	
Poids/m ²	
Gewicht/m ²	
Quality	Hand-knotted
Qualità	Annodato a mano
Qualité	Noué à la main
Qualität	Handgeknüpfter

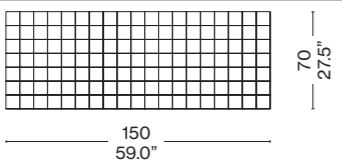
Rug Tappeto Tapis Teppich		Weight/m² Peso/mq Poids/m ² Gewicht/m ²	3,6 kg/m2
		Quality Qualità Qualité Qualität	Hand-knotted Annodato a mano Noué à la main Handgeknüpfter

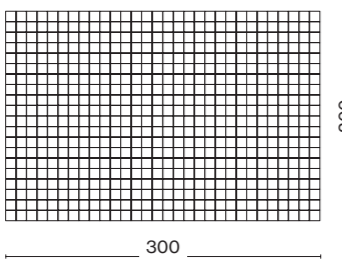
Rug Tappeto Tapis Teppich		Weight/m² Peso/mq Poids/m ² Gewicht/m ²	3,6 kg/m2
		Quality Qualità Qualité Qualität	Hand-knotted Annodato a mano Noué à la main Handgeknüpfter

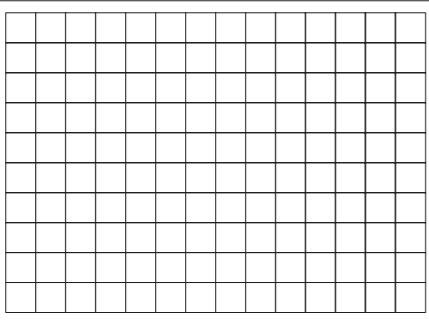
Rug Tappeto Tapis Teppich		Weight/m² Peso/mq Poids/m ² Gewicht/m ²	3,6 kg/m2
		Quality Qualità Qualité Qualität	Hand-knotted Annodato a mano Noué à la main Handgeknüpfter

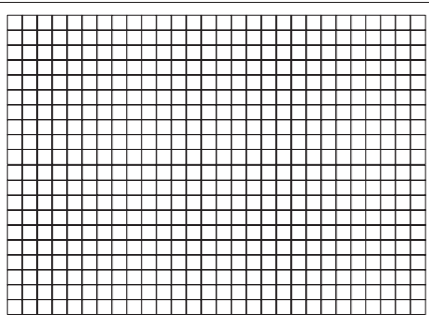
Rug Tappeto Tapis Teppich		Weight/m² Peso/mq Poids/m ² Gewicht/m ²	3,6 kg/m2
		Quality Qualità Qualité Qualität	Hand-knotted Annodato a mano Noué à la main Handgeknüpfter

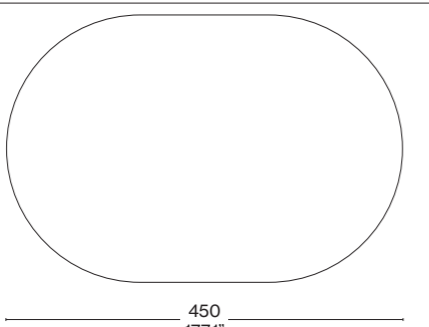
Rug Tappeto Tapis Teppich		Weight/m² Peso/mq Poids/m ² Gewicht/m ²	3,6 kg/m2
		Quality Qualità Qualité Qualität	Hand-knotted Annodato a mano Noué à la main Handgeknüpfter

Rug Tappeto Tapis Teppich		Weight/m² Peso/mq Poids/m ² Gewicht/m ²	3,6 kg/m2
		Quality Qualità Qualité Qualität	Hand-knotted Annodato a mano Noué à la main Handgeknüpfter

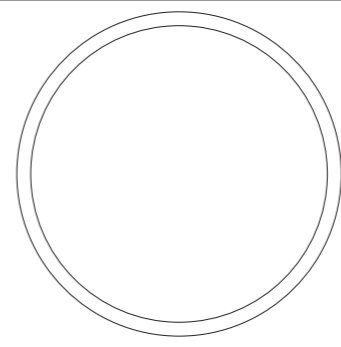
Rug Tappeto Tapis Teppich		Weight/m² Peso/mq Poids/m ² Gewicht/m ²	3,6 kg/m2
		Quality Qualità Qualité Qualität	Hand-knotted Annodato a mano Noué à la main Handgeknüpfter

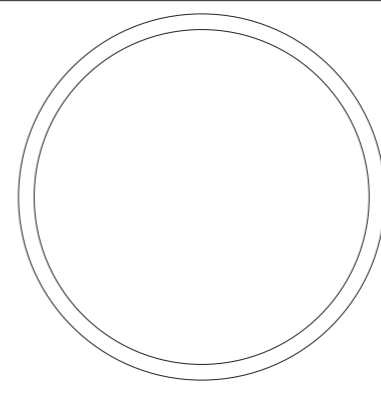
Rug Tappeto Tapis Teppich		Weight/m² Peso/mq Poids/m ² Gewicht/m ²	3,6 kg/m2
		Quality Qualità Qualité Qualität	Hand-knotted Annodato a mano Noué à la main Handgeknüpfter

90% wool, 10% cotton
90% lana, 10% cotone
90 % laine, 10 % coton
90 % Wolle, 10 % Baumwolle

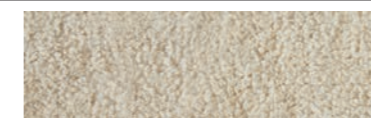

Grigio ghiaccio

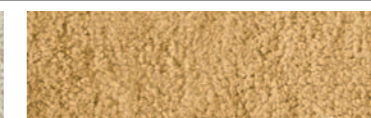

Oro

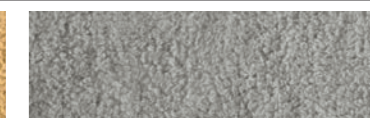

Grigio argilla

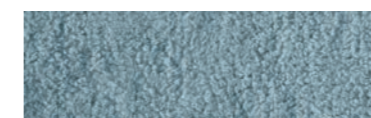

Carta da zucchero

Detail
Dettaglio
Détail
Detail



SPIDER OUTDOOR
 CASSINA, 2020



EN Spider is a playful interweaving of different colours. Polypropylene is worked like a fabric on automatic looms, the yarns weaving an understated, elegant tartan plaid that pairs well with any furniture arrangement and with different upholstery materials. The fibre is hi-tech, versatile and durable.

IT Spider è un gioco di intrecci di colori diversi. Lavorando il polipropilene come un tessuto con telai automatici, i filati danno vita a un tartan discreto ed elegante, che si abbina a qualsiasi configurazione di arredo, così come a rivestimenti in materiali diversi. La fibra è altamente tecnologica, versatile e resistente.

FR Spider est un jeu d'entrelacs de diverses couleurs. Les fils de propylène travaillés comme un tissu, sur des métiers à tisser automatiques, créent un tartan discret et élégant, qui se marie à n'importe quel type d'aménagement ainsi qu'à des revêtements de différentes matières. La fibre est hautement technologique, polyvalente et résistante.

DE Spider ist durch sein verspieltes Webmuster aus unterschiedlichen Farben charakterisiert. Die Polypropylengarne werden auf automatischen Webmaschinen zu einem Stoff gewoben, der einen diskreten und eleganten Tartan ins Leben ruft, der sich perfekt in jede Einrichtung einfügt und mit Bezügen aus unterschiedlichen Materialien harmonisiert. Der Teppich besteht aus einer hochtechnologischen, vielseitigen und widerstandsfähigen Faser.

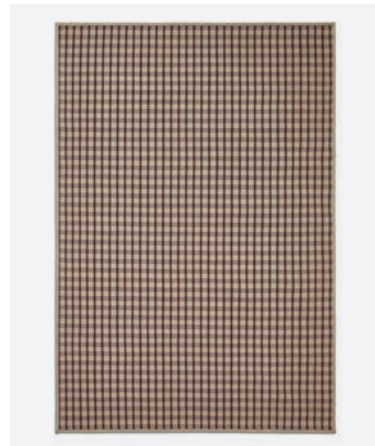
Disponibile su misura.
 Custom made available.
 Sur mesure disponible.
 Kundenspezifisch zur Verfügung gestellt.



06131

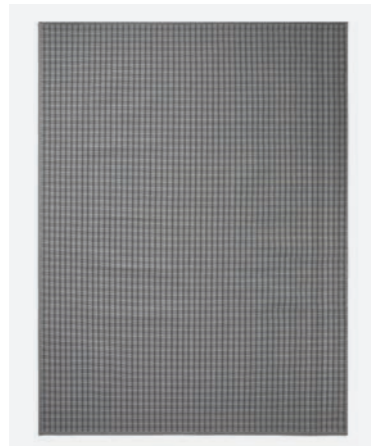

06132



06133

Rug
 Tappeto
 Tapis
 Teppich

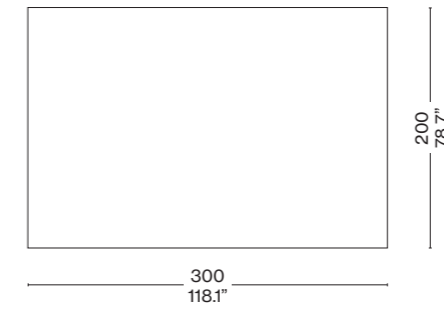

Weight/m²
 Peso/mq
 Poids/m²
 Gewicht/m²

2,2 kg/m²

Quality
 Qualità
 Qualité
 Qualität

Machine woven
 Tessuto a macchina
 Tissé à la machine
 Machine Gewebter

Polyester
 Poliestere
 Polyester
 Polyester



Tartan blu/bordeaux/beige

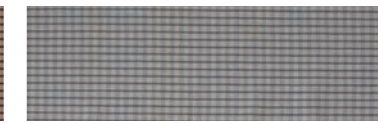

Tartan grigio/beige/sabbia



Tartan grigio/turchese/verde

Detail
 Dettaglio
 Détail
 Detail



LARGE ACCESSORIES

Grandi complementi, Grands meubles de complément et accessoires, Große Wohnaccessoires



PARAVENT AMBASSADE
Charlotte Perriand
P. 234



PARAVENTO BALLA
Giacomo Balla
P. 236



PARAVENTO RISACCA
Gaetano Pesce
P. 238



RADIO IN CRISTALLO
Franco Albini
P. 240



SERVING CART
Bodil Kjær
P. 244



SERVING CART
Bodil Kjær
P. 244



TRAMONTO A NEW YORK
Gaetano Pesce
P. 248



PARAVENT AMBASSADE
CHARLOTTE PERRIAND, 1969

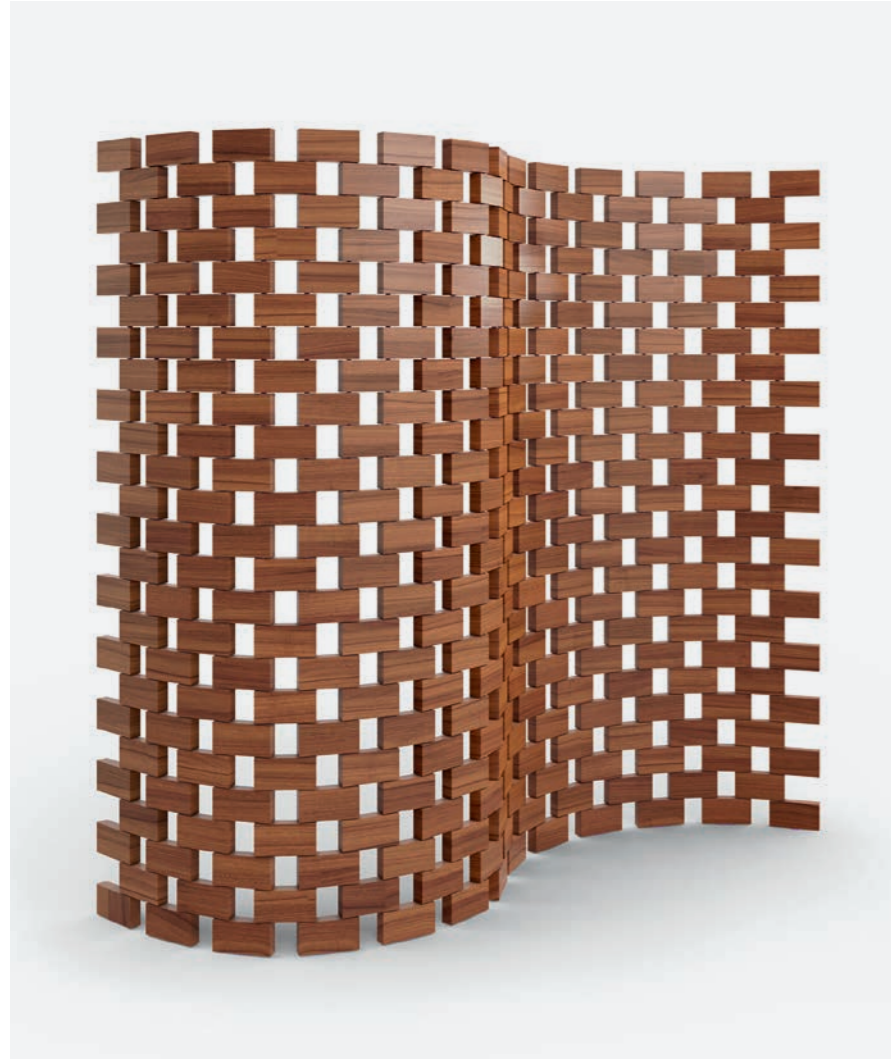

EN In 1969, Perriand designed the Paravent Ambassade for the home of the Japanese ambassador to France. The result is an artist's puzzle, a small architectural composition made from 313 hand-processed solid wood blocks. A masterpiece of perseverance that, thanks to the great number of blocks, makes it possible to mold the screen into many diverse shapes and articulate its movement with a micro-mesh-like sinuousness.

IT Nel 1969 Perriand disegna il Paravent Ambassade per la dimora dell'ambasciatore del Giappone in Francia. Il risultato è un puzzle d'artista, una piccola architettura di 313 blocchetti in legno massello lavorati a mano. Un capolavoro di dedizione che, grazie all'elevato numero di blocchetti, consente di plasmare il paravento con forme sempre diverse e ne articola il movimento con la sinuosità simile a quella di una micro-maglia.

FR En 1969, Charlotte Perriand dessine le Paravent Ambassade pour la maison de l'ambassadeur du Japon en France. Il en résulte un puzzle d'artiste, une petite architecture de 313 blocs en bois massif travaillés à la main. En raison du nombre important de blocs, ce chef-d'œuvre d'application permet de modeler le paravent selon des formes toujours différentes et de créer un mouvement sinueux semblable à celui d'une micro-maille.

DE 1959 entwarf Charlotte Perriand den Paravent Ambassade für den Wohnsitz des japanischen Botschafters in Frankreich. Das Ergebnis ist ein künstlerisches Puzzle, eine kleine Architektur aus 313 handgefertigten massiven Holzklötzen. Ein Meisterstück der Hingabe, das dank der großen Anzahl an Holzklötzen die Gestaltung des Paravents mit immer anderen Formen erlaubt und der Bewegung eine geschwungene Linie verleiht, die an ein feines Netz erinnert.

Screen
Paravento
Paravent
Paravent

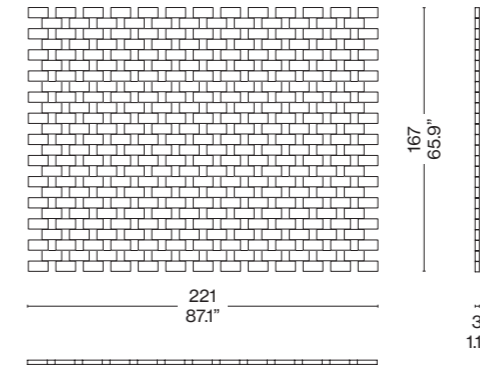

313 Blocks in solid wood
313 blocchetti in legno massello
313 blocs en bois massif
313 Klötze aus massivem Holz



Natural oak
Rovere naturale
Chêne naturel
Eichenolz natur



Stained black oak
Rovere tinto nero
Chêne teinté noir
Eiche schwarz gebeizt



American walnut
Noce canaletto
Noyer canaletto
Nussbaum Canaletto

Detail
Dettaglio
Détail
Detail



537 01



537 02



537 05

PARAVENTO BALLA
GIACOMO BALLA, 1917



EN This wood screen is based on an original sketch by the artist, Giacomo Balla. In partnership with his heirs, Cassina brings back this exuberantly coloured accessory to divide and decorate the various areas of the home with bold artistic style. Part of the Cassina iMaestri Collection, the Paravento Balla bears the author's signature and a sequential serial number that attests to its authenticity.

IT Questo paravento in legno si basa su un bozzetto originale dell'artista Giacomo Balla. In collaborazione con gli eredi, Cassina riporta in vita questo accessorio dai toni vivaci per dividere e completare le diverse aree della casa con una forte impronta artistica. Il Paravento Balla, parte della Collezione Cassina iMaestri, riporta la firma dell'autore e una numerazione progressiva a tutela dell'autenticità del prodotto.

FR Ce paravent en bois se base sur une esquisse originale de l'artiste Giacomo Balla. En collaboration avec les héritiers, Cassina ramène à la vie cet accessoire aux tons acidulés pour séparer et compléter les différentes zones de la maison avec une forte empreinte artistique. Le Paravent Balla, pièce de la Collection Cassina iMaestri, porte la signature de l'auteur et une numérotation progressive qui garantit l'authenticité du produit.

DE Dieser Paravent aus Holz basiert auf einer Originalskizze des Künstlers Giacomo Balla. In Zusammenarbeit mit den Erben erweckt Cassina dieses Accessoire mit seinen lebhaften Farben wieder zum Leben, um die verschiedenen Wohnbereiche mit starker künstlerischer Prägung zu trennen und zu ergänzen. Der Paravent Balla ist Teil der Kollektion Cassina iMaestri und zum Schutz der Authentizität des Produkts vom Designer signiert und mit einer fortlaufenden Nummerierung gekennzeichnet.



330 01



330 02

Screen
Paravento
Paravent
Paravent

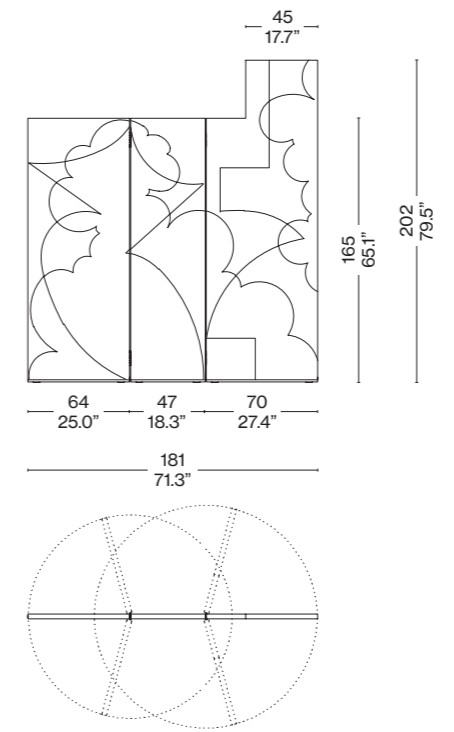

Fir frame with MDF, honeycomb paper

Struttura in abete con MDF, nido d'ape di carta
Structure en sapin recouvert de MDF, carton alvéolé
Tannenholz mit MDF beschichteter Wabenplatte



White background, green and blue motif
Fondo bianco, motivo verde e blu
Fond blanc, motif vert et bleu
Weißer Hintergrund, grünes und blaues Motiv



Orange background, green and yellow motif
Fondo arancio, motivo verde e giallo
Fond orange, motif vert et jaune
Orange Hintergrund, grünes und gelbes Motiv

Detail
Dettaglio
Détail
Detail



PARAVENTO RISACCA
GAETANO PESCE, 2023

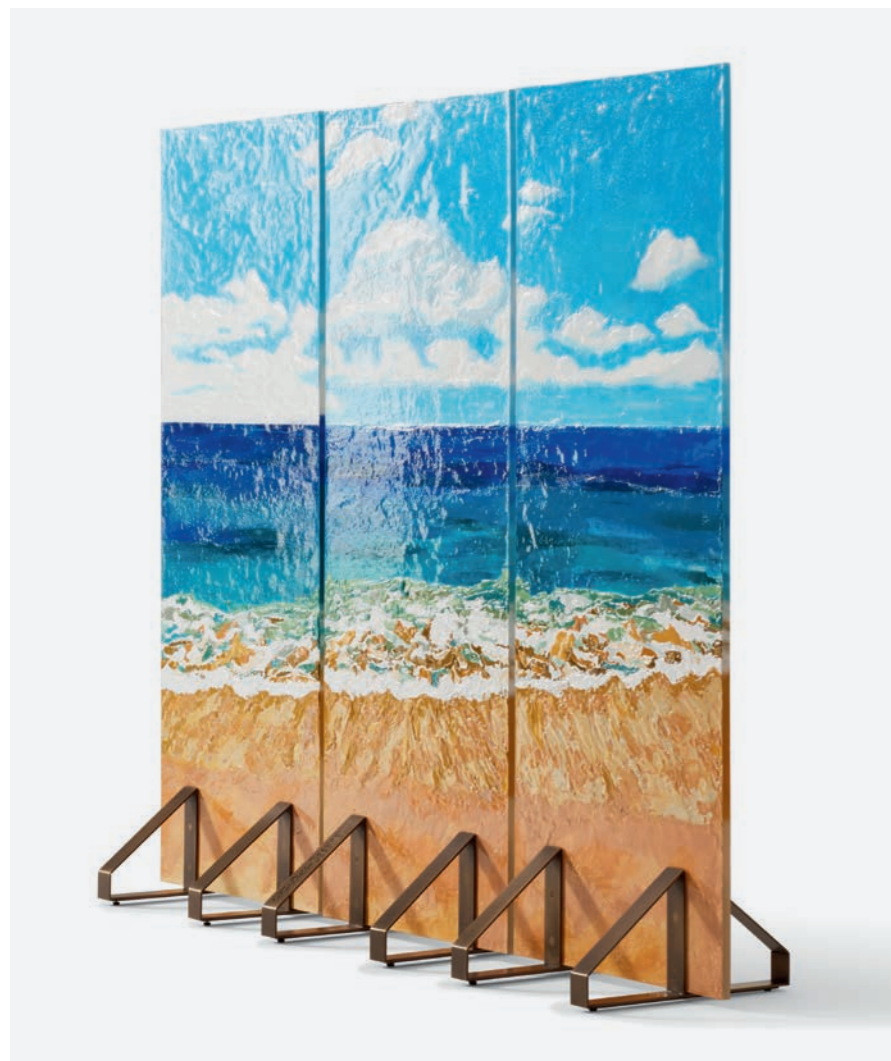

EN In the Paravento Risacca, Gaetano Pesce represents the lapping of waves on the shore. Hand-crafted in nine numbered exemplars, this work of art portrays the colours of the sea and recreates its sound through a Bluetooth speaker located in the base. Made up of three individual polyurethane resin panels, the screen is the product of a series of intricate manual processes that make the details unique.

IT Gaetano Pesce rappresenta l'alternarsi delle onde sulla riva nel paravento Risacca. Realizzata a mano in nove esemplari numerati, quest'opera d'arte raffigura i colori del mare e ne ricrea il suono tramite una cassa Bluetooth integrata nel basamento. Formato da tre pannelli indipendenti in resina poliuretanic, il paravento è il frutto di una serie di sofisticate lavorazioni a mano che ne rendono unici i dettagli.

FR Dans le paravent Risacca, Gaetano Pesce représente l'alternance des vagues sur le rivage. Fabriquée à la main en neuf exemplaires numérotés, cette œuvre d'art reproduit les couleurs de la mer et en restitue le son grâce à un haut-parleur Bluetooth intégré dans le socle. Composé de trois panneaux indépendants en résine polyuréthane, ce paravent est le résultat d'une série de processus manuels élaborés qui rendent chaque détail unique.

DE Die Wellen, die am Strand brechen, sind das Motiv des Paravento Risacca von Gaetano Pesce. Dieses Kunstwerk, das in Handarbeit in neun nummerierten Exemplaren gefertigt wurde, bildet die Farben des Meeres ab und lässt aus dem Bluetooth-Lautsprecher, der in den Fuß des Paravents eingebaut ist, Meeresrauschen erklingen. Der Paravent besteht aus drei separaten Paneelen aus PU-Harz und wurde mit einer Reihe aufwändiger Bearbeitungen in Handarbeit ausgeführt, die jedes Detail einzigartig machen.

Limited edition of 9 pieces
Edizione limitata di 9 pezzi
Édition limitée de 9 pièces
Limitierte Auflage von 9 Stück

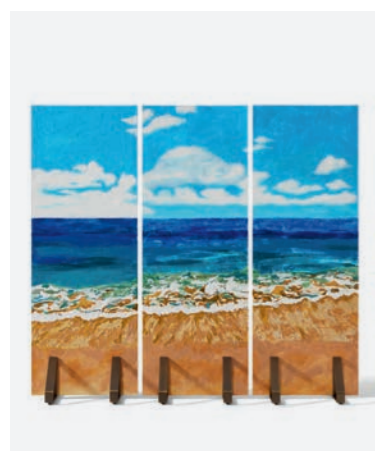

342 01

Screen
Paravento
Paravent
Paravent

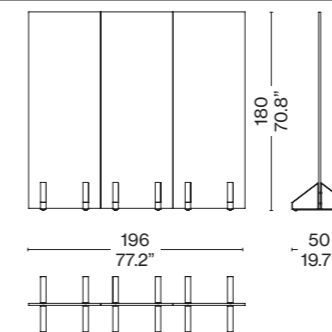

Panels
Pannelli
Panneaux
Paneelen



Polyurethane resin
Resina poliuretanic
Résine polyuréthane
Polyurethanharz

Base with integrated bluetooth® speaker
Base con cassa bluetooth® integrata
Base avec haut-parleur bluetooth® intégré
Mit mono-verstärker, eingebautem exciter und bluetooth®-steuerung



Bronzed brass with satin finish
Ottone satinato brunito
Laiton satiné bruns
Brüniertes satiniertes Messing

Sound system
Impianto audio
Système audio
Soundsystem

12 V sound system
Sistema audio 12V
Système audio 12 V
12 V Soundsystem

Mono amplifier
Amplificatore mono
Amplificateur mono
Mono-Verstärker

Built-in exciter
Exciter integrato
Excitateur intégré
Eingebautem Exciter

Bluetooth® control
Controllo Bluetooth®
Contrôle Bluetooth®
Bluetooth®-Steuerung

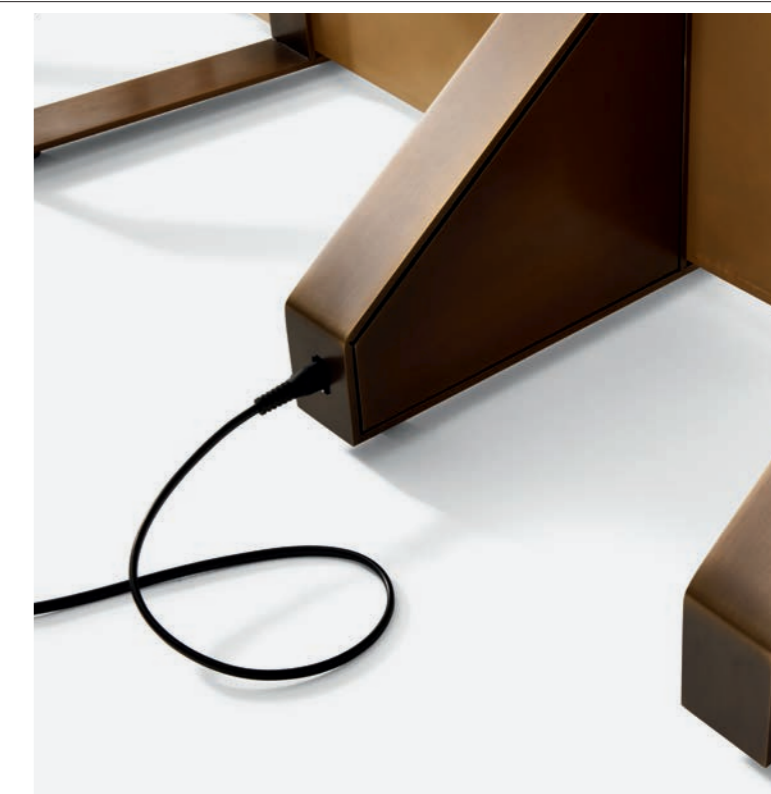

Resin is a material sensitive to heat and ultraviolet light. Beware! The screen should never be placed near heat sources and exposing the product to high temperatures should also be avoided. Protect it as much as possible from natural (sunlight) and artificial sources of UV radiation. To clean the product, use only a cloth dampened with room-temperature water. In no case should chemical products be used.

La resina è un materiale sensibile al calore e ai raggi ultravioletti. Raccogliamo di non posizionare il paravento vicino a fonti di calore, e di evitare di esporre il prodotto a temperature elevate, proteggendolo il più possibile dai fonti di raggi UV naturali ed artificiali. Per la pulizia del prodotto, utilizzare esclusivamente un panno inumidito con acqua a temperatura ambiente. Non utilizzare in alcun caso agenti chimici.

La résine est un matériau sensible à la chaleur et aux rayons ultraviolets. Nous vous recommandons de ne pas placer le paravent près des sources de chaleur et d'éviter d'exposer le produit à des températures élevées, en le protégeant autant que possible des sources naturelles et artificielles de rayonnement UV. Pour nettoyer le produit, utilisez uniquement un chiffon humecté d'eau à température ambiante. N'utilisez en aucun cas des agents chimiques.

Kunstharz ist ein wärme- und lichtempfindliches Material. Wir empfehlen deshalb, den Paravent nicht in der Nähe von Wärmequellen aufzustellen und den Paravent vor UV-Strahlung durch Tageslicht und Kunstlicht und vor hohen Temperaturen zu schützen. Zur Reinigung des Produkts ausschließlich ein Tuch verwenden, das mit Wasser mit Raumtemperatur befeuchtet wurde. Unter keinen Umständen dürfen chemische Reinigungsmittel verwendet werden.

RADIO IN CRISTALLO
 FRANCO ALBINI, 1940-2021

EN The Radio that Franco Albini crafted as a prototype in 1938 is a tribute to lightness. He reassembled a wood radio, exposing the electric components by pressing them between two sheets of tempered glass. In partnership with Fondazione Franco Albini, Cassina has optimized the architect's design, maintaining the same proportions and adding new technologies that create a more enveloping atmosphere.

IT Un inno alla leggerezza è la Radio che Franco Albini realizza in un prototipo nel 1938, ri assemblando una radio in legno e tenendone a vista le componenti elettriche comprese tra due lastre in vetro temperato. In collaborazione con la Fondazione Franco Albini, Cassina ha sviluppato il progetto presentato dall'architetto mantenendo le stesse proporzioni e aggiungendo nuove tecnologie che creano un'atmosfera più avvolgente.

FR La Radio in Cristallo dont Franco Albini a réalisé un prototype en 1938 en réassemblant une radio en bois et en laissant les composants électriques apparents entre deux plaques de verre trempé, est un hymne à la légèreté. En collaboration avec la Fondation Franco Albini, Cassina a développé le projet présenté par l'architecte tout en conservant les mêmes proportions et en ajoutant de nouvelles technologies qui créent une atmosphère plus enveloppante.

DE Für den Prototyp dieses Radios, das eine Hymne an die Leichtigkeit ist, baute Franco Albini 1938 ein Holzradio unter Verwendung von zwei Scheiben aus Sicherheitsglas wieder zusammen, die den Blick auf die elektrischen Bauteile des Radios freigeben. In Zusammenarbeit mit der Stiftung Franco Albini hat Cassina das Projekt entwickelt, das der Architekt eingereicht hat, und unter Wahrung der Proportionen mit neuen Technologien ergänzt, die eine behaglichere Atmosphäre schaffen.



842 01

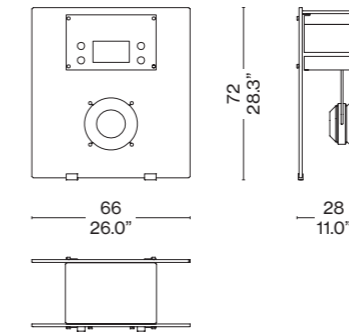

842 02

Radio module
 Modulo radio
 Module radio
 Radio-Modul

Tempered glass sheet structure
 Struttura in lastre di vetro temperato
 Structure en plaques de verre trempé
 Gestell aus Scheiben aus Sicherheitsglas

Extralight
 Extra-chiaro
 Extraclair
 Extraweiß

Chassis in MDF
 Chassis in MDF
 Châssis en MDF
 Gehäuse aus MDF

Matte black lacquer
 Laccato nero opaco
 Laqué noir mat
 Lackierung in mattschwarz

Metal parts, screws and knobs
 Parti metalliche, viteria e manopole
 Parties métalliques, visserie et boutons
 Metallteile, Schrauben und Knöpfe

Satin-finish stainless steel
 Acciaio inox satinato
 Acier inoxydable satiné
 Satiniertem Edelstahl



Stainless steel painted white
 Acciaio inox verniciato bianco
 Acier inoxydable peint en blanc
 Edelstahl mit Lackierung in Weiß

Subwoofer in MDF
 Subwoofer in MDF
 Subwoofer en MDF
 Subwoofer aus MDF

Matte black lacquer
 Laccato nero opaco
 Laqué noir mat
 Lackierung in mattschwarz

Amplifier output power
 Potenza di uscita amplificatore
 Puissance à la sortie de l'amplificateur
 Ausgangsleistung Verstärker

50W RMS

Radio bandwidth
 Banda passante radio
 Bande passante radio
 Bandbreite Radio

95Hz - 19kHz

Speaker sensitivity
 Sensibilità altoparlante
 Sensibilité du haut-parleur
 Lautsprecherempfindlichkeit

95dB

Pre-amplification
 Pre-amplificazione
 Pré-amplification
 Röhrenvorverstärkung

Tube
 A valvole
 Du tube
 An Ventilen

Final
 Finale
 Finalle
 Abschluss

Class D
 Classe D
 Classe D
 Klasse D

Electrical parameters
 Parametri elettrici
 Paramètres électriques
 Daten Stromversorgung

Vin=100-240V / 50/60Hz / Pmax=130 W

Radio module inputs
 Ingressi modulo radio
 Entrées du module radio
 Radio-Modul Eingänge

Radio DAB / radio FM / BlueTooth A2DP

Wireless subwoofer
 Subwoofer wireless
 Wireless subwoofer
 Wireless subwoofer

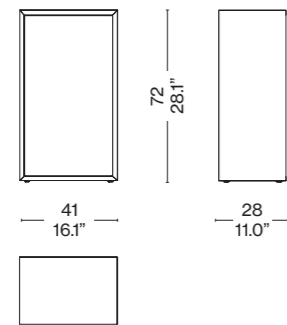

Total combined output power
 Potenza di uscita totale combinata
 Puissance totale combinée à la sortie
 Gesamte kombinierte Ausgangsleistung

100w

Radio bandwidth
 Banda passante radio
 Bande passante radio
 Bandbreite Radio

42Hz - 18kHz

Electrical parameters
 Parametri elettrici
 Paramètres électriques
 Daten Stromversorgung

Vin = 100-240V / 50/60Hz / Pmax
 (radio)=130 W / Pmax (sub-woofer)=70W

Radio module inputs
 Ingressi modulo radio
 Entrées du module radio
 Radio-Modul Eingänge

Radio DAB / radio FM / BlueTooth A2DP

Detail
 Dettaglio
 Détail
 Detail



SERVING CART
BODIL KJÆR, 1963



EN Bodil Kjær designed a butler's trolley that translated the new domestic routines and a renewed need for comfort into a design object. Kjær had intuited the changes in lifestyles, between dinners eaten in front of the TV or on the patio, in homes that were smaller and smaller. Not by chance, Serving Cart can be tucked away under the table when not in use, or kept in view, like an elegant domestic architectural gem.

IT Bodil Kjær disegna un carrello portavivande che traduce in design le nuove ritualità domestiche e un rinnovato bisogno di comfort. Kjær aveva colto l'evoluzione dei costumi, tra pasti consumati davanti alla TV o in terrazzo e case via via più piccole. Non a caso, Serving Cart può essere riposto sotto il tavolo quando non usato, o restare a vista come una piccola ed elegante architettura domestica.

FR Bodil Kjær conçoit une desserte qui traduit en design de nouveaux rituels domestiques et un besoin renouvelé de confort. Kjær avait saisi l'évolution des mœurs, entre les repas pris devant la télé ou sur la terrasse et les maisons de plus en plus petites. Ce n'est pas un hasard si Serving Cart peut se ranger sous la table lorsqu'il est inutilisé ou rester visible comme une élégante petite architecture domestique.

DE Bodil Kjær hat einen Servierwagen entworfen, der die neuen häuslichen Routinen und den aufkommenden Wunsch nach Komfort in Design umsetzt. Die Designerin Bodil Kjær hatte die Entwicklung der Bräuche erkannt, die sich in Mahlzeiten vor dem Fernseher oder auf der Terrasse und immer kleineren Wohnungen widerspiegelten. Es ist kein Zufall, dass der Serving Cart unter dem Tisch Platz findet, wenn er nicht gebraucht wird, oder aber als elegantes kleines Wohnaccessoire in den Raum eingefügt werden kann.

Food and beverage cart
Carrello portavivande
Chariot desserte
Servierwagen

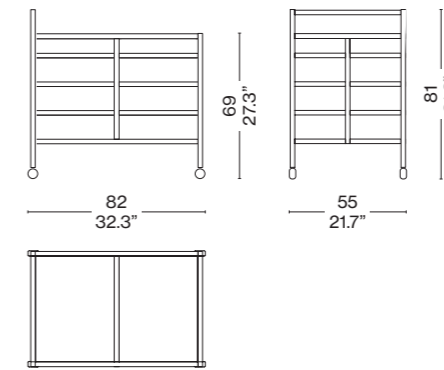

Structure in solid wood
Struttura in legno massello
Structure en bois massif
Gestell aus Massivholz



Ash wood stained oak
Frassino tinto rovere
Frêne teinté chêne
Esche schwarz eiche

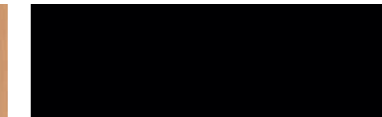

Ash wood stained black
Frassino tinto nero
Frêne teinté noir
Esche schwarz gebeizt

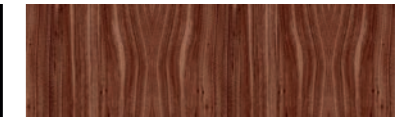

American walnut
Noce canaletto
Noyer canaletto
Nussbaum Canaletto

Intermediate shelves in Compact HPL
Ripiani intermedi in Compact HPL
Étagères intermédiaires en Compact HPL
Zwischenböden aus farbigem Compact HPL



Taupe laminated
Laminato talpa
Laminé taupe
Laminiert taupe



Cognac laminated
Laminato cognac
Laminé cognac
Cognac laminiertem



Blue laminated
Laminato blu
Laminé bleu
Laminierte blau

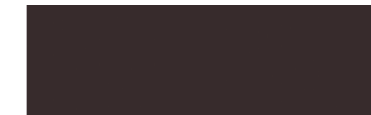

Tobacco laminated
Laminato tabacco
Laminé tabac
Laminiert Tabak

Hanging stemware rack with 3 slots
Portacalici sospeso a 3 vani
Porte-verres suspendu 3 compartiments
Aufhängung für Weingläser mit 3 Fächern

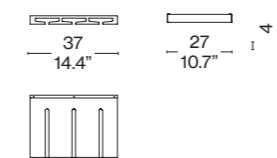

657 01



657 02



657 05

Bottle holder with 6 compartments
 Portabottiglie a 6 vani
 Porte-bouteilles 6 compartiments
 Flaschenhalter mit 6 Fächern

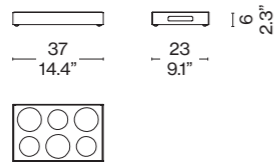

Glassware tray with 3 compartments
 Vassoio per bicchieri a 3 vani
 Plateau pour verres 3 compartiments
 Tablett für Gläser mit 3 Fächern

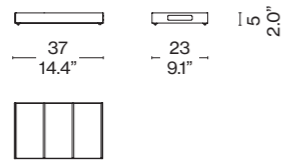

Detail
 Dettaglio
 Détail
 Detail



STAY
 NERI & HU, 2020

EN The Shanghai studio inaugurates its collaboration with Cassina with a collection of freestanding and movable furniture accessories for the sleeping area. The screen is composed of three panels connected by metal hinges that allow it to close completely towards the inside.

It is characterised by an elegant double finish: the interior is available in Canaletto walnut, ash wood stained mocha or stained black ash wood, while the exterior is lacquered in eight colour variations. Stay Screen is useful both for creating private partitions and hanging objects, thanks to a series of accessories that can be attached to the upper part, such as, two metal hooks (one high and one low), a long mirror with a calendered profile and a round mirror, again, with a calendered profile (to be combined with the Vanity Table). All metal elements are available with a gunmetal or bronze finish. The collection is completed by a Vanity Table and Clothes Stand.

IT Lo studio di Shanghai inaugura la collaborazione con Cassina realizzando una collezione di accessori freestanding e mobili per la zona notte. Lo schermo è composto da tre pannelli collegati tramite cerniere in metallo, che permettono la chiusura completa verso l'interno. È caratterizzato da un'elegante doppia finitura: l'interno è disponibile in noce Canaletto, frassino tinto moka o frassino tinto nero, mentre l'esterno è laccato in otto variazioni di colore. Stay Screen è utile sia per creare partizioni private sia per appendere oggetti, grazie alla possibilità di fissare nella parte superiore alcuni accessori, come due ganci metallici (uno alto e uno basso), uno specchio alto con profilo calandrato e uno specchio tondo, sempre con profilo calandrato (da combinare solo con il Vanity Table). Tutti gli elementi in metallo sono disponibili con finitura canna di fucile o bronzo. Completano la collezione un Vanity Table e un servomuto.

FR Le studio de Shanghai inaugure sa collaboration avec Cassina en réalisant une collection d'accessoires autonomes et mobiles pour la zone nuit. L'écran se compose de trois panneaux reliés par des charnières en métal, qui permettent sa fermeture complète vers l'intérieur. Il se caractérise par une élégante double finition : l'intérieur est disponible en noyer Canaletto, en frêne teinté moka ou en frêne teinté noir, tandis que l'extérieur est laqué en huit variantes de couleurs. Stay Screen est utile pour créer des espaces privés comme pour suspendre des objets, grâce à la possibilité de fixer sur la partie supérieure quelques accessoires, comme deux crochets métalliques (un haut et un bas), un miroir haut avec un profil calandré et un miroir rond, toujours avec profil calandré (à associer seul avec la Table Vanity). Tous les éléments en métal sont disponibles avec finition nickel-gris foncé ou bronze. La Table Vanity et le valet complètent la collection.

DE Das Studio aus Shanghai leitet die Zusammenarbeit mit Cassina mit einer Kollektion frei stehender, verstellbarer Zubehörelemente für den Schlafbereich ein. Der Paravent besteht aus drei mit Metallscharnieren verbundenen Paneelen, die die vollständige Schließung nach innen hin gestatten. Es zeichnet sich durch ein elegantes Doppelfinish aus: die Innenseite ist aus Canaletto Nuss bzw. aus mokkafarben oder schwarz gebeizter Esche, die Außenseite kann in acht verschiedenen Farbvariationen lackiert werden. Stay Screen dient sowohl zur Schaffung privater Unterteilungen als auch zum Aufhängen von Gegenständen, da die Möglichkeit besteht, im oberen Teil einige Accessoires zu befestigen, wie zwei Metallhaken (einer oben und einer unten), einen hohen Spiegel mit kalandriertem Profil und einen runden Spiegel, ebenfalls mit kalandriertem Profil (der nur mit dem Vanity Table kombiniert werden kann). Alle Elemente aus Metall sind mit mattgrauem oder bronzefarbenem Finish erhältlich. Vervollständigt wird die Kollektion durch den Vanity Table und einen stummen Diener.

Screen
 Paravento
 Paravent
 Paravent

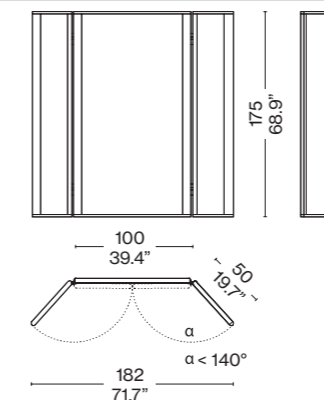

Inner structure in solid wood
 Struttura interna in legno massello
 Structure en intérieur en bois massif
 Massivholz-Innenausstattung



Ash wood stained moka
 Frassino tinto moka
 Frêne teinté moka
 Esche gebeizt moka



Ash wood stained black
 Frassino tinto nero
 Frêne teinté noir
 Esche schwarz gebeizt



American walnut
 Noce canaletto
 Noyer canaletto
 Nussbaum Canaletto

External panels in lacquered wood
 Pannelli esterni in legno laccato
 Panneaux extérieurs en bois laqué
 Außenverkleidungen aus lackiertem Holz

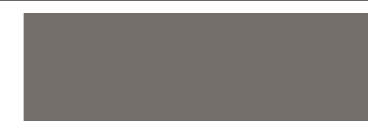

Comfort



Marron glacé



Rosso cina



Rosso amaranto



Blu notte



Nero



Petrolio

Metal hinges

Cerniere in metallo
 Charnières métalliques
 Metallscharniere

Gunmetal
 Canna di fucile
 Nickel gris foncé
 Dunkel nickel-grau

Bronze
 Bronzo
 Bronze
 Bronze

Hangers
 Appendiabiti
 Cintres
 Kleiderbügel

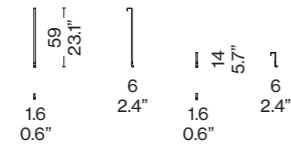

Mirrors
 Specchi
 Miroirs
 Spiegel

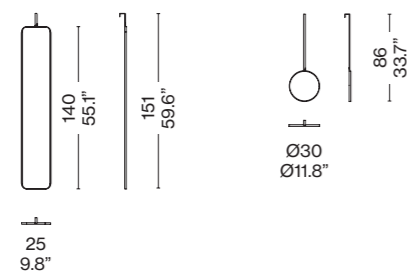

Metal profile
 Profilo in metallo
 Profil métallique
 Metallprofil

Gunmetal
 Canna di fucile
 Nickel gris foncé
 Dunkel nickel-grau

Bronze
 Bronzo
 Bronze
 Bronze

Vanity Table

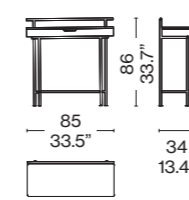

Structure in solid wood
 Struttura in legno massello
 Structure en bois massif
 Gestell aus Massivholz



Ash wood stained moka
 Frassino tinto moka
 Frêne teinté moka
 Esche gebeizt moka

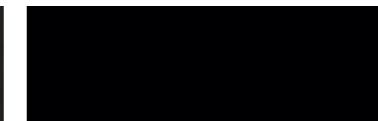

Ash wood stained black
 Frassino tinto nero
 Frêne teinté noir
 Esche schwarz gebeizt



American walnut
 Noce canaletto
 Noyer canaletto
 Nussbaum Canaletto

Leather inserts
 Inserti in cuoio
 Inserts en cuir
 Ledereinsätzen



Black leather
 Cuoio nero
 Cuir noir
 Schwarzes Leder

Metal profile
 Profilo in metallo
 Profil métallique
 Metallprofil

Gunmetal
 Canna di fucile
 Nickel gris foncé
 Dunkel nickel-grau

Bronze
 Bronzo
 Bronze
 Bronze

Stay Clothes Stand

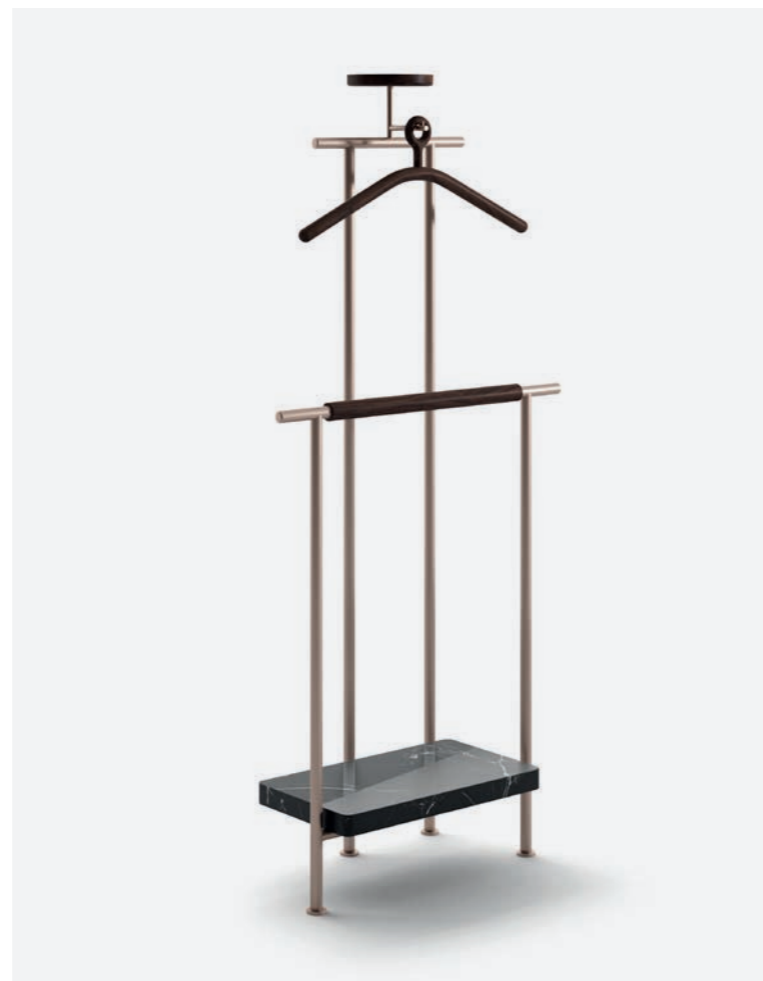
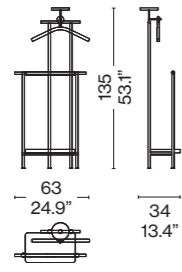

Structure in solid wood
 Struttura in legno massello
 Structure en bois massif
 Gestell aus Massivholz



Ash wood stained moka
 Frassino tinto moka
 Frêne teinté moka
 Esche gebeizt moka

Lower shelf in marble
 Piano inferiore in marmo
 Étagère inférieure en marbre
 Unteres Regal aus Marmor



Carrara

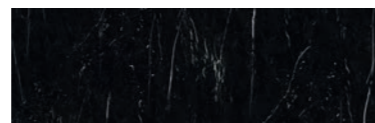

Marquinia



Carnico

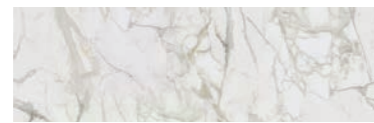

Calacatta

Metal structure
 Struttura in metallo
 Structure en métal
 Metallstruktur

Gunmetal
 Canna di fucile
 Nickel gris foncé
 Dunkel nickel-grau

Bronze
 Bronzo
 Bronze
 Bronze



TRAMONTO A NEW YORK
GAETANO PESCE, 2020/2022



EN Light shimmers through the vibrant colours of this screen inspired by the iconic sofa to create a triptych room divider that takes shape as a true work of art. Gaetano Pesce recreates the New York skyline and the striking hues of the building facades by mixing a calculated quantity of pigments to create different intensities of light.

IT La luce risplende attraverso i colori vibranti di questo paravento, che prende spunto dall'iconico divano, per creare un trittico che dà forma a una vera e propria opera d'arte. Gaetano Pesce ricrea il profilo della città di New York e le suggestive sfumature delle facciate degli edifici mescolando una quantità calibrata di pigmenti per creare diverse intensità di luce.

FR La lumière resplendit à travers les couleurs vibrantes de ce paravent, qui s'inspire de l'iconique canapé, créant un triptyque qui révèle une véritable œuvre d'art. Gaetano Pesce reconstitue le profil de la ville de New York et les nuances évocatrices des façades des bâtiments en mélangeant une quantité équilibrée de pigments afin de créer différentes intensités de lumière.

DE Das Licht scheint durch die leuchtenden Farben dieses Paravents, der in Anlehnung an das ikonische Sofa ein Triptychon bildet, das ein wahres Kunstwerk darstellt. Gaetano Pesce stellt die Skyline von New York City und die markanten Nuancen von Gebäudefassaden nach, indem er eine kalibrierte Menge von Pigmenten mischt, um unterschiedliche Lichtintensitäten zu erzeugen.

Numbered Edition.
Edizione numerata.
Édition numérotée.
Nummerierte Auflage.



343 01

Screen
Paravento
Paravent
Paravent

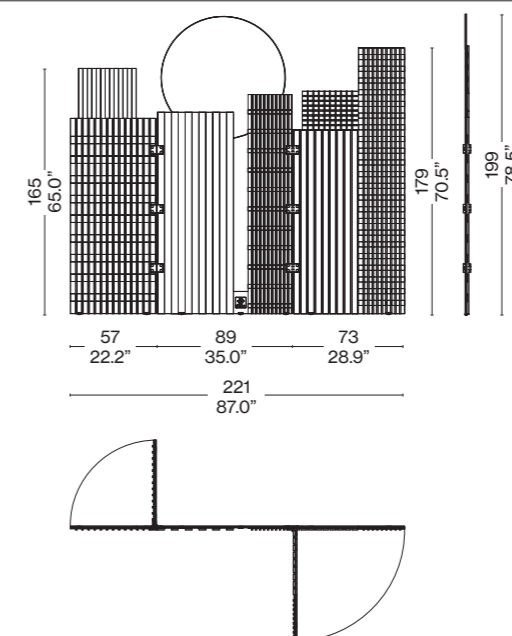

Panels
Pannelli
Panneaux
Paneele



Cast polyurethane resin
Resina colata poliuretanic
Résine polyuréthane coulée
Polyurethan-gießharz

Detail
Dettaglio
Détail
Detail



Resin is a material sensitive to heat and ultraviolet light. Beware! The screen should never be placed near heat sources and exposing the product to high temperatures should also be avoided. Protect it as much as possible from natural (sunlight) and artificial sources of UV radiation. To clean the product, use only a cloth dampened with room-temperature water. In no case should chemical products be used.

La resina è un materiale sensibile al calore e ai raggi ultravioletti. Raccogliamo di non posizionare il paravento vicino a fonti di calore, e di evitare di esporre il prodotto a temperature elevate, proteggendolo il più possibile dai fonti di raggi UV naturali ed artificiali. Per la pulizia del prodotto, utilizzare esclusivamente un panno inumidito con acqua a temperatura ambiente. Non utilizzare in alcun caso agenti chimici.

La résine est un matériau sensible à la chaleur et aux rayons ultraviolets. Nous vous recommandons de ne pas placer le paravent près des sources de chaleur et d'éviter d'exposer le produit à des températures élevées, en le protégeant autant que possible des sources naturelles et artificielles de rayonnement UV. Pour nettoyer le produit, utilisez uniquement un chiffon humecté d'eau à température ambiante. N'utilisez en aucun cas des agents chimiques.

Kunstharz ist ein wärme- und lichtempfindliches Material. Wir empfehlen deshalb, den Paravent nicht in der Nähe von Wärmequellen aufzustellen und den Paravent vor UV-Strahlung durch Tageslicht und Kunstlicht und vor hohen Temperaturen zu schützen. Zur Reinigung des Produkts ausschließlich ein Tuch verwenden, das mit Wasser mit Raumtemperatur befeuchtet wurde. Unter keinen Umständen dürfen chemische Reinigungsmittel verwendet werden.

ART DIRECTION

Cassina

Details Collection

CREATIVE DIRECTION

Davies Costacurta

PHOTOGRAPHY

Paola Pansini
Valentina Sommariva
Gionata Xerra

SET DESIGN

Greta Cevenini
Elena Mora

GRAPHIC DESIGN

Studio Costacurta
Stefano Lucchetti

3D IMAGES AND POST PRODUCTION

Pan Group Milano

Thanks to

Dep Art Gallery
Galleria Bianconi

Cassina

Cassina S.p.A.
1, Via Busnelli
I - 20821 Meda (MB)
Tel. + 39 0362372.1
www.cassina.com
info@cassina.it

Copyright © Cassina S.p.A. 2022
All rights reserved

Printed by OGM

