



Collezione "Cassina iMaestri"

Designed by

Frank Lloyd Wright, 1917

Produced

Cassina, 1986



Piano:

. Pannello tamburato (telaio in massello d'abete e nido d'ape) con bordi in massello e superfici impiallacciate in ciliegio o noce canaletto.

Basamento:

. Gambe di pannello multistrato di pioppo rivestito in massello di ciliegio. Zoccolo in massello di ciliegio o noce canaletto.
 . Sottopiano di pannello di particelle di legno (truciolare) con bordi in massello e superfici impiallacciate in ciliegio o noce canaletto.
 . Listelli verticali in massello di ciliegio o noce canaletto .
 . Traverso inferiore in massello di ciliegio o noce canaletto.
 Finitura: vernice semilucida e trasparente a poro semichiuso, nei colori a listino.

Surface:

. Paper honeycomb panel (solid spruce frame and honeycomb) with solid wood edges and surfaces with cherry wood or American walnut veneer.

Base:

. Poplar plywood panel legs covered in solid cherry wood. Base in solid cherry wood or American walnut.
 . Particle board supporting panel with solid wood edges and surfaces with cherry wood or American walnut veneer.
 . Vertical strips in solid cherry wood or American walnut.
 . Lower beam in solid cherry wood or American walnut.
 Finish: semi-glossy transparent paint with semi-closed pore in the colours on the price list.

Tischplatte:

. Wabenplatte (Rahmen aus Fichten-Massivholz und Wabenstruktur) mit Rändern aus Massivholz und Oberflächen mit Furnier aus Kirschholz oder amerikanischer nussbaum.

Gestell:

. Beine aus Paneel aus Multischicht-Pappelholz, verkleidet aus Kirsche-Massivholz. Sockel aus Massivholz Kirsche oder amerikanischer nussbaum.
 . Unterbauplatte aus Holzfaserverplatte (Spanplatte) mit Rändern aus Massivholz und Oberflächen mit Furnier aus Kirschholz oder amerikanischer nussbaum.
 . Senkrechte Leisten aus Massivholz Kirsche oder amerikanischer nussbaum .
 . Untere Strebe aus Massivholz Kirsche oder amerikanischer nussbaum .
 Finish: Halbganzlackierung, transparent und offenporig, in den Farben laut Preisliste.

Plateau :

. Panneau sandwich (cadre en sapin massif et nid d'abeille), avec bords en bois massif et surfaces plaquées cerisier ou noyer américain.

Piétement :

. Pieds en panneau de peuplier multiplis revêtu de cerisier massif. Socle en cerisier massif ou en noyer américain massif.
 . Dessous de plateau en particules de bois (aggloméré) avec bords en bois massif et surfaces plaquées de cerisier ou noyer américain.
 . Lattes verticales en cerisier massif ou en noyer américain massif.
 . Traverse inférieure en cerisier massif ou noyer américain massif.
 Finition: peinture semi-brillante et transparente à pores demi-ouverts, dans les couleurs indiquées sur la liste de prix.

605 01-02-05-31

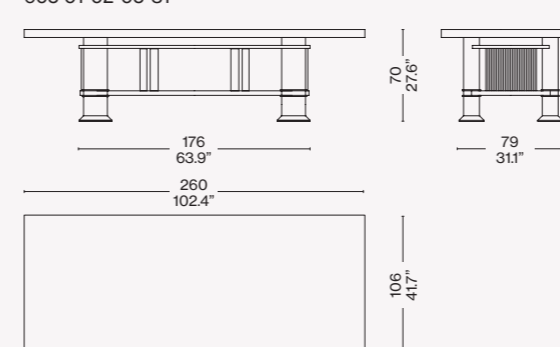

605 03-04-06-33

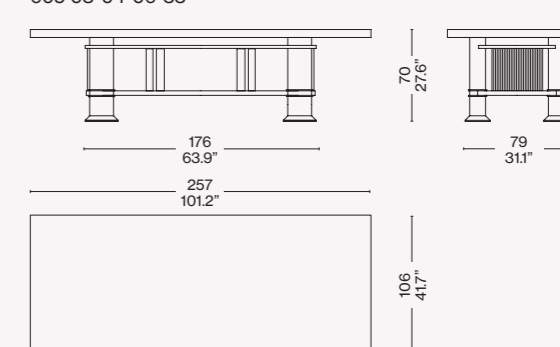
Finiture/Finishes/
Ausführungen/Finitions

Ciliegio tinto nero/Cherrywood stained black/Kirschbaum schwarzbraun gebeizt/Cerisier teinté noir

Identifying marks and production numbers

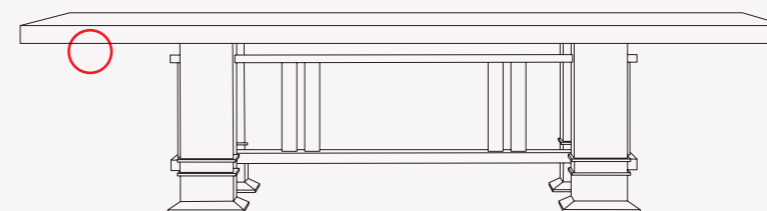

Cassina N°

ITA

Frank Lloyd Wright progetta questo tavolo da pranzo nel 1917, per la casa del governatore e senatore del Kansas Henry J. Allen, riconosciuta come uno degli ultimi esempi di modulo unifamiliare in stile prairie house. Il suo profilo sostanziale e possente rivaluta il concetto di spazio senza tralasciare il riferimento alla tradizione, come dimostrato dall'eleganza stilistica della forma rettangolare in legno. La struttura è disponibile in ciliegio naturale, tinto noce, tinto nero o noce canaletto, con due diverse lunghezze di piano corrispondenti alle dimensioni originali.

DEU

Frank Lloyd Wright entwirft diesen Esstisch im Jahre 1917 für das Haus von Henry J. Allen, dem Gouverneur und Senator des Staates Kansas als eines der letzten Beispiele für ein Einfamilienmodul im Prairie House-Stil. Sein wesentliches und mächtiges Profil wertet das Konzept von Raum auf, ohne dabei den Verweis auf die Tradition zu vergessen, was die stilistische Eleganz der rechteckigen Form des Holzes beweist. Die Struktur ist aus Kirsche Natur, Farbe Nuss, Farbe schwarz oder amerikanischer nussbaum, mit Tischplatten in zwei verschiedenen Längen erhältlich, die den Originalmaßen entsprechen.

ENG

Frank Lloyd Wright designed this dining table in 1917 for the home of Henry J. Allen, the governor and state senator for Kansas. The Allen House was one of Wright's last prairie-style houses. Its substantial and imposing structure restates the concept of space without neglecting a reference to tradition, as can be seen in the elegance of the rectangular shape in wood. The table is available in natural cherrywood, stained walnut, stained black or American walnut, in two lengths; these correspond to the original design.

FRA

Frank Lloyd Wright a conçu cette table de salle à manger en 1917, pour la maison du gouverneur et sénateur du Kansas Henry J. Allen. Elle est reconnue comme l'un des derniers exemples de module unifamilial dans le style prairie house. Sa silhouette dense et puissante réinvente la notion d'espace sans oublier la tradition, comme en témoigne l'élégance stylistique de la forme rectangulaire en bois. La structure est disponible en cerisier naturel, teinté noyer, teinté noir ou noyer américain, avec deux différentes longueurs de plateau correspondant aux dimensions d'origine.