



Designed by

Jean Marie Massaud, 2005

ITA

Con Auckland Jean Marie Massaud rivisita in chiave moderna la classica loungechair, riconfermando l'estetica originale e confortevole di questo modello intramontabile. La poltrona girevole con poggiatesta, sempre declinata nei toni del bianco o nero, si distingue per il sedile a forma di conchiglia, volutamente esposto per sembrare un'armatura e dunque evocare la tradizione Kendo. La custodia protegge gli elementi imbottiti adattandosi alla stele del piedistallo, definita da una lamina a sbalzo con quattro raggi di sostegno. Un abbinamento eccentrico e insolito, che conferisce alla base un movimento oscillante, appena percepibile ma estremamente piacevole. Il design si completa di poggiatesta regolabile in otto diverse altezze.

DEU

Mit dem Entwurf von Auckland unternimmt Jean Marie Massaud eine Neufassung des klassischen Lounge Chairs in einem zeitgenössischen Stil, die dazu dient, das ursprüngliche Aussehen und den Komfort dieses zeitlosen Klassikers erneut zu bestätigen. Die Sitzfläche dieses Drehsessels, erhältlich in schwarzer oder weißer Schale mit optionaler Fußstütze, zeichnet sich durch die schalenförmige Struktur der Sitzfläche aus, die bewusst freigelegt wurde, um an die Rüstungen der Kendo-Kämpfer zu erinnern. Die Schale schützt die Polster Teile des Stuhls und ist durch eine freitragende Metallstütze mit dem Vierspeichen-Untergestell verbunden. Diese ungewöhnliche Anordnung verleiht eine sehr leichte, aber angenehme, oszillierende Bewegung. Der Sessel verfügt über eine achtfach höhenverstellbare Kopfstütze.

ENG

In designing Auckland, Jean Marie Massaud undertakes a restatement, in a contemporary key, of the classic lounge chair, which serves to reconfirm the original looks and comfort of this timeless classic. The seat of this swivel chair, available in black or white with optional foot-rest, is characterised by the seat's shell-shaped structure, left deliberately exposed to evoke the armour worn by Kendo fighters. The shell protects the upholstered parts of the chair and is linked to the four-spoked base by a cantilevered metal support. This unusual arrangement confers a very faint, yet pleasurable, oscillating movement. The chair is complemented by a head-rest adjustable to eight height-options.

FRA

Avec Auckland, Jean Marie Massaud revisite la chaise longue classique dans une touche moderne, réaffirmant l'esthétique originale et confortable de ce modèle intemporel. Le fauteuil pivotant avec repose-pieds, également disponible dans les tons blanc ou noir, se distingue par l'assise en forme de coquille, volontairement exposée pour ressembler à une armure et évoquer ainsi la tradition Kendo. Le boîtier protège les éléments rembourrés en s'adaptant à la stèle du socle, définie par une tôle en porte-à-faux avec quatre poutres de support. Une combinaison excentrique et inhabituelle, qui donne à la base un mouvement oscillant, à peine perceptible mais extrêmement agréable. Le design est complété par un appui-tête réglable en huit hauteurs différentes.

**Struttura interna**  
 · Telaio in tubolare d'acciaio, verniciatura a polvere di colore nero solo per il pouf.  
 Basamento a 4 razze poltrona / base tonda pouf  
 · In piatto di acciaio, verniciatura a polvere epossidica di colore bianco opaco o nero opaco.  
 · Scivoli in materiale plastico (nylon) di colore neutro (per la poltrona), disco di feltro adesivo (per il pouf).  
**Scocca**  
 · In fibra di vetro, verniciatura poliesteri lucido colore bianco (RAL 9010) o nero (Carbon Black).  
**Imbottitura**  
 · Poliuretano espanso schiumato a freddo.  
 · Ovatta in fibra di poliestere resinata accoppiata con vellutino.  
**Rivestimento**  
 · Tessuto o pelle.

**Internal structure**  
 · Frame in tubular steel, coating in black powder only for the ottoman.  
 Four-spoke base for the armchair / round base for the ottoman  
 · Steel plate, matt white or matt black epoxy powder coating.  
 · Sliding base supports in neutral color plastic material (nylon) for the armchair, adhesive felt disc for the ottoman.  
**Shell**  
 · Fibreglass, glossy polyester paint in the colours white (RAL 9010) or black (Carbon Black).  
**Upholstery**  
 · Polyurethane foam.  
 · Resin polyester wadding coupled with light velvet.  
**Cover**  
 Fabric or leather.

**Interne Struktur**  
 · Rahmen aus Stahlrohr, Beschichtung in Schwarzpulver nur für die Ottomane.  
 Vierspeichen-Fuß für den Sessel / Rundfuß für die Ottomane  
 · Stahlplatte, mattweiße oder mattschwarze Epoxid-Pulverbeschichtung.  
 · Untergestelle aus neutralem Kunststoff (Nylon) für den Sessel, klebende Filzscheibe für den Hocker.  
**Schale**  
 · Glasfaser, glänzender Polyesterlack in den Farben weiß (RAL 9010) oder schwarz (Carbon Black).  
**Polster**  
 · Polyurethanschaum.  
 · Harz-Polyester-Wattierung.  
**Polsterung**  
 · Stoff oder Leder.

**Structure interne**  
 · Structure tubulaire en acier, poudre noire uniquement pour le pouf.  
 Piètement fauteuil 4 pieds / piètement pouf rond  
 · En tôle d'acier, poudre époxy blanc mat ou noir mat.  
 · Glissières en plastique (nylon) de couleur neutre (pour le fauteuil), disque feutre adhésif (pour le pouf).  
**Corps**  
 · En fibre de verre, peinture polyester brillante blanche (RAL 9010) ou noire (Carbon Black).  
**Rembourrage**  
 · Polyuréthane expansé à froid.  
 · Ouate de fibre de polyester résiné couplée à du velours.  
**Revêtement**  
 · Tissu ou cuir.

277\_11-12

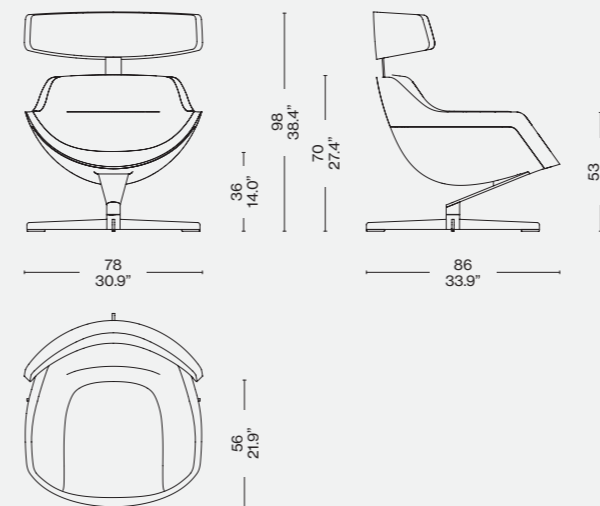

277\_21-22

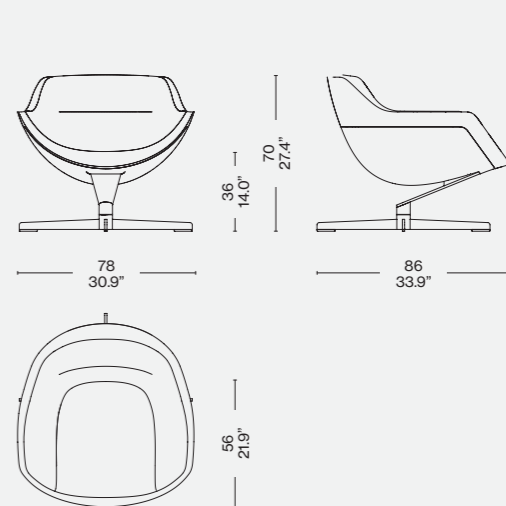

277\_41-42

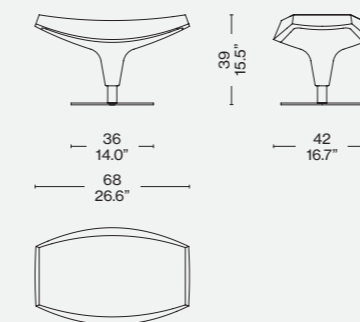
Rivestimento/Upholstery/  
Bezug/Revêtement

Pelle/Leather/Leder/Cuir Scozia 13X202  
 Testa di moro/brown/Braun/Marron –  
 Struttura verniciata bianco lucido/Stained  
 glossy white structure/Glänzend weiß  
 lackierte Struktur/Structure peinte en  
 blanc brillant