



Cassina iMaestri Collection

Designed by

Marco Zanuso, 1964

Produced

Cassina, 2015



Struttura in legno

· Struttura in multistrato di faggio curvato, impiallacciato in frassino o noce, tinto nelle finiture proposte a listino.

Pannello

· Telaio interno sedile e schienale in materiale plastico.
· Rivestimento pannello in cuoio, nei colori indicati a listino.

Cuscini

· Poliuretano espanso flessibile.
· Ovatta in fibra di poliestere resinata accoppiata con vellutino e tela cotone.

Piedini

· Materiale plastico di colore nero.
Rivestimento
· Tessuto o pelle.

Il modello viene proposto anche in edizione iconica con schienale e sedile in cuoio beige, cuscini in pelle naturale ZZ 13Z361, struttura in noce tinto noce.

Structure in wood

· Structure in curved beech plywood, veneered in ash or walnut, stained in the finishes available on the price list.
Panel

· Internal seat and backrest frame in plastic.

· Panel upholstery in saddle leather, in the colours shown on the price list.

Cushions

· Flexible polyurethane foam.
· Resin-treated polyester fibre wadding laminated to fabric lining and cotton fabric.

Feet

· In black plastic.

Upholstery

Fabric or leather.

The model is also offered in an iconic edition with backrest and seat in beige saddle leather, cushions in ZZ 13Z361 natural leather, structure in walnut stained walnut.

Gestell aus Holz

· Gestell aus gebogenem Buchensperrholz mit Eschen- oder Nussbaumfurnier, gebeizt in den Oberflächen nach Preisliste.

Panneel

· Innenrahmen Sitzfläche und Rückenlehne aus Kunststoff.
· Bezug aus Kernleder in den Farben nach Preisliste.

Kissen

· PU-Weichschaum.
· Polyesterharzfasern mit Vlies und Baumwollhülle

Gleiter

· Aus schwarzem Kunststoff.

Bezug

· Stoff oder Leder.

Das Modell ist auch in der ikonischen Auflage mit Rückenlehne und Sitzfläche aus Kernleder in Beige, Kissen aus natürlichem Leder ZZ 13Z361 und Gestell aus Nussbaum gebeizt Nussbaum erhältlich.

Structure en bois

· Cadre en multiplis de hêtre cintré, plaqué frêne ou noyer, teinté dans les finitions figurant dans la liste des produits.

Panneau

· Cadre intérieur de l'assise et du dossier en matériau plastique.
· Revêtement du panneau en cuir de sellerie dans les couleurs figurant dans la liste des produits.

Coussins

· Mousse de polyuréthane souple.
· Multicouche en ouate de fibre de polyester résinée et toile de coton.

Embouts de pieds

· Matériau plastique noir.

Revêtement

· Tissu ou cuir.

Le modèle existe également en édition iconique avec dossier et assise en cuir de sellerie beige, coussins en cuir naturel ZZ 13Z361, structure en noyer teinté noyer.

722 02/03/91

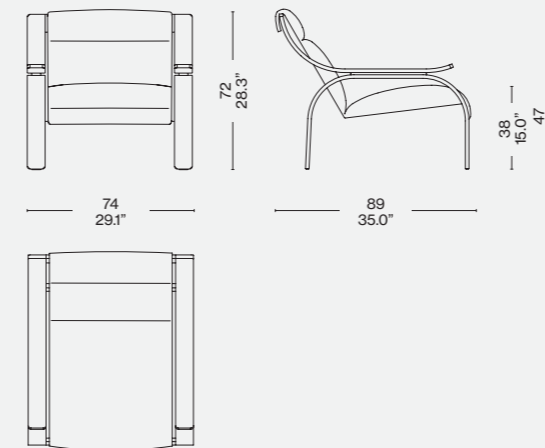
Finiture/Finishes/
Ausführungen/Finitions

Pelle/Leather/Leder/Cuir Naturele
13Z361 — Noce tinto noce/Nußbaum
nußbaumfarbig gebeizt/Walnut stained
walnut/Noyer teinté noyer

Edizione iconica/iconic edition/
ikonische edition/édition iconique

Identifying marks and production numbers

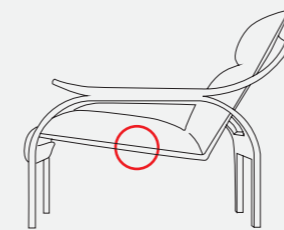
Cassina  N°..... 

ITA

Una poltrona dal design deciso e rigoroso, sviluppata da Zanuso attraverso una ricerca sulla possibilità di ancorare un elemento di seduta ad una struttura portante in legno. Lo studio fu inizialmente compiuto nel 1949, per il concorso internazionale di design al MoMA di New York. Lo scheletro in legno è progettato partendo da una matrice basata sulla geometria del cerchio, che conferisce alla seduta un'estetica elegantemente formale. Disponibile in un'edizione iconica con struttura in noce tinto noce, pannello in cuoio beige e cuscineria in pelle color tabacco.

DEU

Ein Sessel mit entschlossenem und strengem Design, der von Zanuso nach einer Recherche zu den Möglichkeiten entwickelt wurde, ein Sitzelement an einer Tragestruktur aus Holz zu verankern. Die Studie wurde anfänglich im Jahre 1949 für den internationalen Designwettbewerb am New Yorker MoMA durchgeführt und in der Folge im Jahre 1964 wieder aufgenommen. Das Holzskelett wurde ausgehend von einer Matrice entworfen, die auf der Geometrie des Kreises basiert und der Sitzfläche eine elegant-formelle Ästhetik verleiht. Erhältlich in einer Kult-Edition mit Struktur aus Nussholz, Rückenlehne und Sitz aus beigem Kernleder und Polsterung aus tabakfarbenem Leder.

ENG

An armchair with a striking, rigorous design, the outcome of research by Marco Zanuso on how to anchor a seat on a wood frame. Zanuso started work on this chair with his entry in an international design competition organised by the Museum of Modern Art in New York in 1949. The wood frame is based on the geometry of the circle, which provides the chair's elegant formal aesthetic. Available in an iconic edition with a clear-varnished walnut frame, with the back panel in beige saddle leather, and the cushions in tobacco coloured leather.

FRA

Un fauteuil au design net et rigoureux, développé par Zanuso grâce à une recherche sur la possibilité d'ancrer un élément d'assise dans une structure porteuse en bois. L'étude a d'abord été réalisée en 1949, pour le concours international de design du MoMA à New York. Le squelette en bois est conçu à partir d'une matrice basée sur la géométrie du cercle, ce qui donne à l'assise une esthétique élégante et formelle. Disponible dans une édition iconique avec structure en noyer teinté noyer, avec le panneau en cuir de couleur beige et les coussins en cuir de couleur tabac.