

Fauteuils pivotants sur piètement fixe en acier et polyuréthane moulé noir ou bien en fusion d'aluminium; disponible aussi sur roulettes noires. Le fauteuil peut être doté de: dossier (aki); dossier avec accoudoirs (biki); dossier avec accoudoirs: l'un des accoudoirs à géométrie variable est utilisable comme appuie-tête (canta). Structure en acier, rembourrage en mousse de polyuréthane expansé sans CFC et ouate de polyester. Les revêtements, en tissu ou cuir, sont déhoussables.

### Gallery





Dimensions

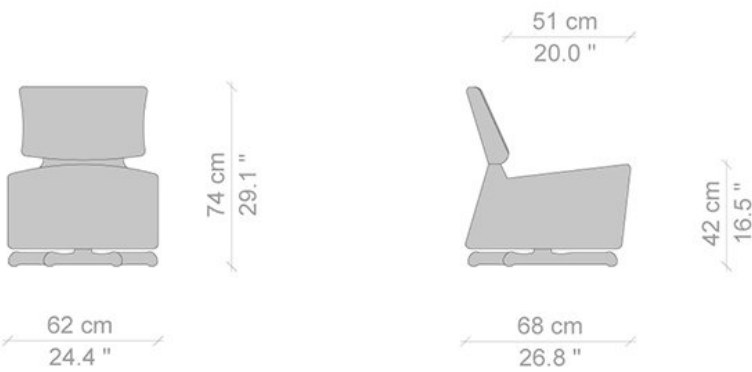

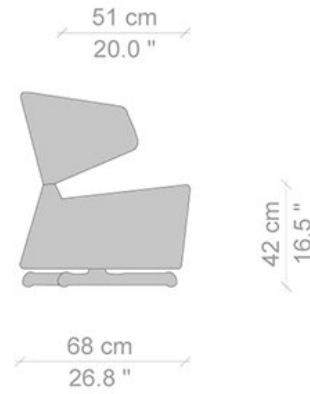
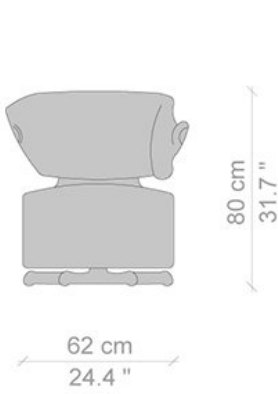
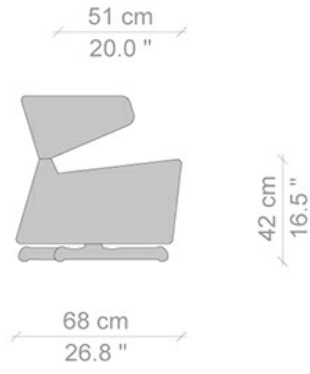
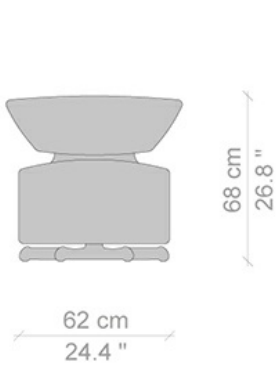

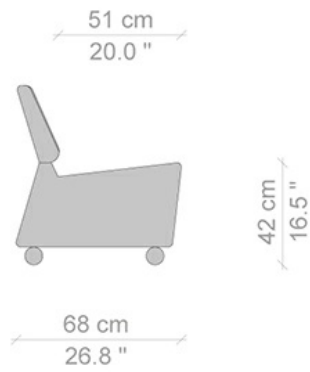
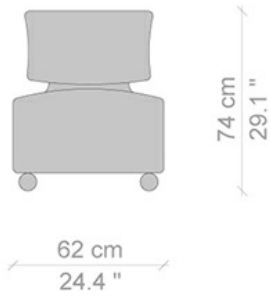

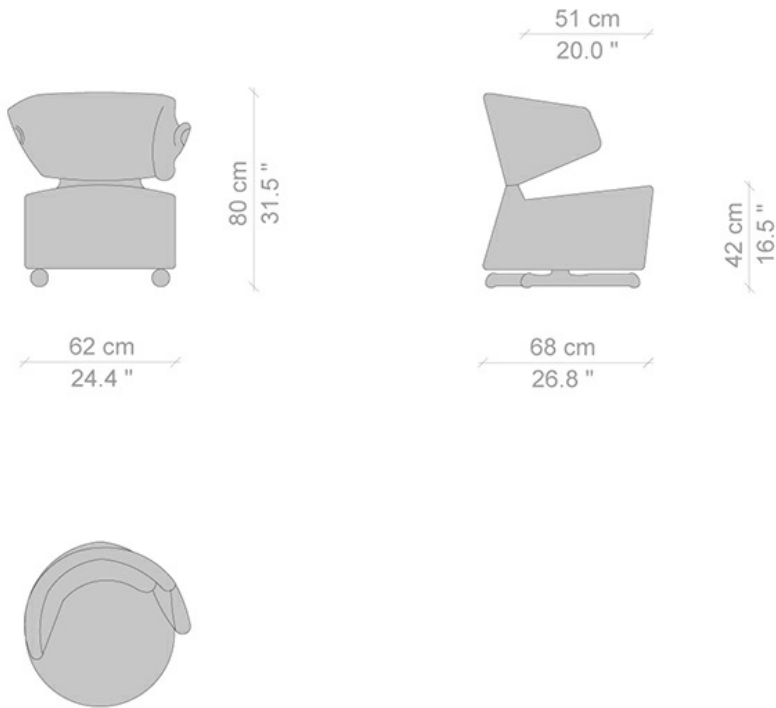

## Designer



**Toshiyuki Kita**

Né à Osaka (Japon) en 1942, Toshiyuki Kita décroche son diplôme de designer industriel en 1964 auprès de l'université de la même ville. En 1969, il ouvre un cabinet d'études et de recherches. A partir de 1979, il travaille également à Milan et y réalise des produits pour l'industrie italienne et européenne, tout en maintenant d'étroits contacts et collaborations avec sa patrie d'origine. Son travail se caractérise essentiellement par l'usage, la recherche et la revalorisation de matériaux et de systèmes de fabrication dérivant de la culture japonaise (il dessine, notamment, de précieux ustensiles et de la vaisselle en laque, ainsi des lampes en papier), mais Kita sait aussi répondre avec fantaisie aux impératifs du monde occidental dans lequel il opère. Le fauteuil Wink (1980) et la table basse Kick (1984), dessinés pour Cassina, font partie de la collection permanente du MoMA de New York. Le travail de Kita a été l'objet de nombreuses reconnaissances et expositions dans le monde entier.