

Cassina

650 AEO

Cataloghi I Contemporanei

Anno di produzione 1973

Poltrona con struttura in acciaio verniciato di colore grigio. Base in materiale plastico di colore grigio. Cuscino seduta imbottito in poliuretano espanso privo di CFC e ovatta di poliestere. Rivestimento in tessuto o pelle.

Smontabile, lavabile, leggera, mutevole, comoda, AEO è una demistificazione del mito della poltrona moderna, divenuta "simbolo di opulenza e benessere". Nasce nel 1973, da una volontà di espressione libera da convenzioni e da un uso spregiudicato e sperimentale dei materiali.

Gallery

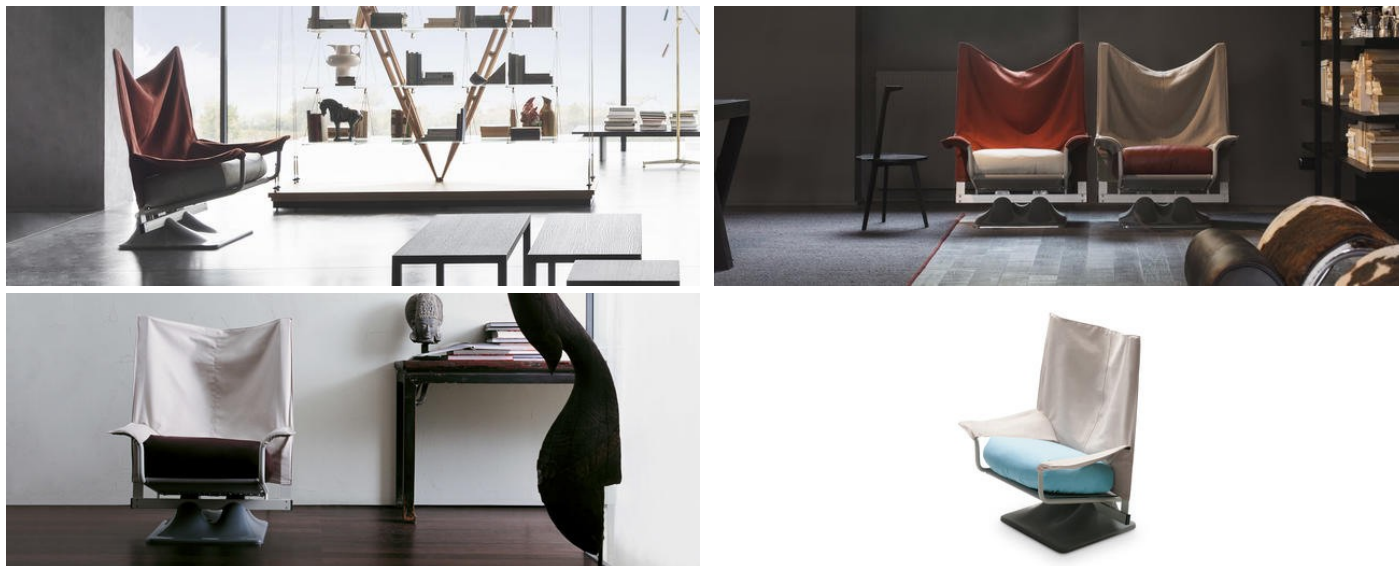

Dimensioni

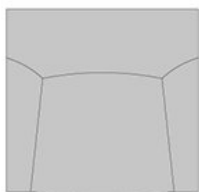
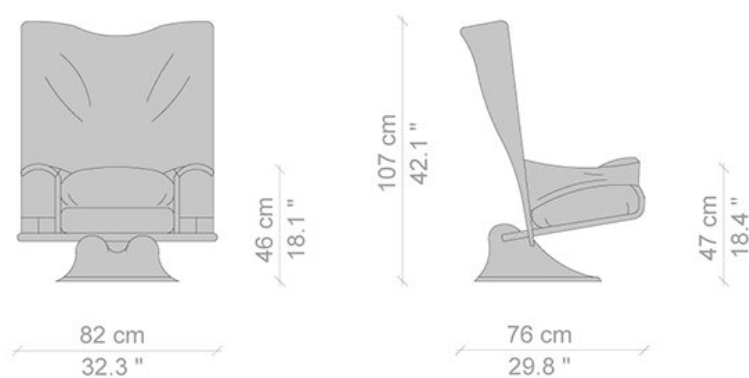

Designer

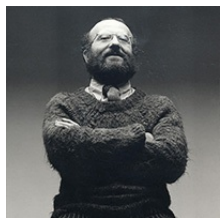

Paolo Deganello

Nato a Este (Padova) nel 1940, Paolo Deganello si laurea in Architettura nel 1966 a Firenze. Dal 1963 al 1974 svolge attività di pianificazione urbanistica per il Comune di Calenzano (Firenze). Nel 1966 fonda, con Andrea Branzi, Gilberto Corretti e Massimo Morozzi, lo studio Archizoom Associati, chiuso nel 1972. La sua attività di architetto e designer continua autonomamente, a Milano, con incarichi in Italia e all'estero. Deganello insegna in svariate università; altrettanto numerosi i contributi teorici espressi attraverso saggi e interventi sulle principali riviste specializzate. Dal 1991 è docente di progettazione dell'ISIA di Firenze. Partecipa a mostre di architettura e di disegno industriale di livello internazionale. Personalissimi i suoi contributi nel campo del design, sempre di chiara matrice radicale. Tra i prodotti disegnati per Cassina, si ricorda soprattutto la poltrona AEO (1973).